

Art. 4. L'annexe à l'arrêté du Gouvernement flamand du 23 avril 2010 relatif aux titres et échelles de traitement des membres du personnel des centres d'éducation des adultes, remplacée par l'arrêté du Gouvernement flamand du 3 mars 2023, est remplacée par l'annexe, jointe en annexe 3 au présent arrêté.

Art. 5. Le présent arrêté entre en vigueur le 1^{er} septembre 2023.

Art. 6. Le ministre flamand qui a l'enseignement et la formation dans ses attributions est chargé de l'exécution du présent arrêté.

Bruxelles, le 31 août 2023.

Le ministre-président du Gouvernement flamand,

J. JAMBON

Le ministre flamand de l'Enseignement,
des Sports, du Bien-Être des Animaux et du Vlaamse Rand,

B. WEYTS

VLAAMSE OVERHEID

[C – 2023/45793]

31 AUGUSTUS 2023. — **Besluit van de Vlaamse Regering tot wijziging van de regelgeving over de indeling van de leer- en studiegebieden in opleidingen van het volwassenenonderwijs, de studiebekrachtiging, de organisatie van het opleidingsaanbod en de modulaire structuur van de basiseducatie voor het leergebied Nederlands tweede taal en het secundair volwassenenonderwijs voor de studiegebieden algemene personenzorg, horeca, huishoudhulp, ICT-technieken, lichaamsverzorging, logistiek en verkoop, mechanica-elektriciteit en meubelmakerij**

Rechtsgronden

Dit besluit is gebaseerd op:

- de bijzondere wet van 8 augustus 1980 tot hervorming der instellingen, artikel 20, gewijzigd bij de bijzondere wet van 16 juli 1993;
- het decreet van 15 juni 2007 betreffende het volwassenenonderwijs, artikel 9, gewijzigd bij de decreten van 23 december 2016 en 4 mei 2018, artikel 24, § 1, het laatst gewijzigd bij het decreet van 25 maart 2022, en § 2 en § 3, artikel 25^{ter}, ingevoegd bij het decreet van 1 juli 2011, artikel 41, § 4, 2^o, gewijzigd bij de decreten van 30 april 2009, 12 juli 2013, 4 mei 2018 en 3 juli 2020, en 3^o, gewijzigd bij het decreet van 23 december 2016, en artikel 42, gewijzigd bij het decreet van 30 april 2009.

Vormvereisten

De volgende vormvereisten zijn vervuld:

- De pedagogische begeleidingsdiensten en de representatieve groepering van de centra voor basiseducatie hebben hun voordracht gedaan op 15 februari 2023.
- De onderwijsinspectie heeft advies gegeven op 21 februari 2023, 8 maart 2023 en 10 maart 2023.
- De Vlaamse Onderwijsraad heeft advies gegeven op 28 maart 2023.
- De Vlaamse minister, bevoegd voor het budgettair beleid, heeft zijn akkoord gegeven op 22 mei 2023.
- De gemeenschappelijke vergadering van Sectorcomité X, van onderafdeling Vlaamse Gemeenschap van afdeling 2 van het Comité voor de provinciale en plaatselijke overheidsdiensten en van het overkoepelend onderhandelingscomité, vermeld in het decreet van 5 april 1995 tot oprichting van onderhandelingscomités in het vrij gesubsidieerd onderwijs heeft protocol 234 houdende de conclusies van de onderhandelingen gesloten op 9 juni 2023.
- Het Vlaams Onderhandelingscomité voor de Basiseducatie, vermeld in het decreet van 23 januari 2009 houdende oprichting van onderhandelingscomités voor de basiseducatie en voor het Vlaams Ondersteuningscentrum voor het Volwassenenonderwijs heeft protocol 134 houdende de conclusies van de onderhandelingen gesloten op 9 juni 2023.
- Er is op 23 juni 2023 bij de Raad van State een aanvraag ingediend voor een advies binnen dertig dagen, met toepassing van artikel 84, § 1, eerste lid, van de wetten op de Raad van State, gecoördineerd op 12 januari 1973. Het advies is niet meegedeeld binnen die termijn. Daarom wordt artikel 84, § 4, van de wetten op de Raad van State, gecoördineerd op 12 januari 1973, toegepast.

Initiatiefnemers

Dit besluit wordt voorgesteld door de Vlaamse minister van Onderwijs, Sport, Dierenwelzijn en Vlaamse Rand en de Vlaamse minister van Economie, Innovatie, Werk, Sociale Economie en Landbouw.

Na beraadslaging,

DE VLAAMSE REGERING BESLUIT:

HOOFDSTUK 1. — *Wijziging van het decreet van 15 juni 2007 betreffende het volwassenenonderwijs*

Artikel 1. In bijlage I bij het decreet van 15 juni 2007 betreffende het volwassenenonderwijs, het laatst gewijzigd bij het besluit van de Vlaamse Regering van 3 maart 2023, worden de indeling van de leergebieden van de basiseducatie in opleidingen en de indeling van de studiegebieden van het secundair volwassenenonderwijs in opleidingen vervangen door de indelingen die zijn opgenomen in bijlage 1, die bij dit besluit is gevoegd.

HOOFDSTUK 2. — *Wijziging van het besluit van de Vlaamse Regering van 19 juli 2007 betreffende de organisatie van het opleidingsaanbod in het volwassenenonderwijs*

Art. 2. De bijlage bij het besluit van de Vlaamse Regering van 19 juli 2007 betreffende de organisatie van het opleidingsaanbod in het volwassenenonderwijs, toegevoegd bij het besluit van de Vlaamse Regering van 2 september 2022 en vervangen bij het besluit van de Vlaamse Regering van 3 maart 2023, wordt vervangen door de bijlage die als bijlage 2 bij dit besluit is gevoegd.

HOOFDSTUK 3. — *Wijziging van het besluit van de Vlaamse Regering van 19 juli 2007 betreffende de studiebekrachtiging in het volwassenenonderwijs*

Art. 3. Bijlage IX bij het besluit van de Vlaamse Regering van 19 juli 2007 betreffende de studiebekrachtiging in het volwassenenonderwijs, vervangen bij het besluit van de Vlaamse Regering van 3 maart 2023, wordt vervangen door de bijlage die als bijlage 3 bij dit besluit is gevoegd.

HOOFDSTUK 4. — *Wijzigingen van het besluit van de Vlaamse Regering van 19 juli 2007 betreffende de modulaire structuur van de leergebieden van de basiseducatie*

Art. 4. Artikel 1 van het besluit van de Vlaamse Regering van 19 juli 2007 betreffende de modulaire structuur van de leergebieden van de basiseducatie wordt opgeheven.

Art. 5. In artikel 2 van hetzelfde besluit, het laatst gewijzigd bij het besluit van de Vlaamse Regering van 27 maart 2015, worden de volgende wijzigingen aangebracht:

1° in het eerste lid, 3°, wordt de zinsnede “bijlage XVIII bevat” vervangen door de zinsnede “bijlage XVIII en bijlage XXXXVI bevatten”;

2° in het tweede lid worden de woorden “Nederlands en alfabetisering Nederlands tweede taal” vervangen door de zinsnede “Nederlands, alfabetisering Nederlands tweede taal en Nederlands tweede taal”.

Art. 6. In artikel 3 van hetzelfde besluit, het laatst gewijzigd bij het besluit van de Vlaamse Regering van 15 april 2016, worden de volgende wijzigingen aangebracht:

1° in het eerste lid wordt de zinsnede “stuurgroep, vermeld in artikel 2, 42°” vervangen door de zinsnede “representatieve groepering van de centra voor basiseducatie en de pedagogische begeleidingsdiensten, vermeld in artikel 24, § 1”;

2° het tweede lid wordt vervangen door wat volgt:

“In afwijking van het eerste lid wordt het opleidingsprofiel dat is opgenomen in bijlage XVIII, die bij dit besluit is gevoegd, uiterlijk tijdens het schooljaar 2026-2027 geëvalueerd.”.

Art. 7. Artikel 3/3 van hetzelfde besluit, ingevoegd bij het besluit van de Vlaamse Regering van 23 juli 2010, wordt opgeheven.

Art. 8. Bijlage I bij hetzelfde besluit wordt opgeheven.

Art. 9. Bijlage XXVI bij hetzelfde besluit, ingevoegd bij het besluit van de Vlaamse Regering van 1 juni 2012 en vervangen bij het besluit van de Vlaamse Regering van 15 april 2016, wordt vervangen door bijlage 4, die bij dit besluit is gevoegd.

Art. 10. Aan hetzelfde besluit, het laatst gewijzigd bij het besluit van de Vlaamse Regering van 15 april 2016, wordt een bijlage XXXXVI toegevoegd, die als bijlage 5 bij dit besluit is gevoegd.

HOOFDSTUK 5. — *Wijzigingen van het besluit van de Vlaamse Regering van 10 juli 2008 betreffende de modulaire structuur van het secundair volwassenenonderwijs voor de studiegebieden algemene personen­zorg, assistentie vrije zorgberoepen en specifieke personen­zorg*

Art. 11. Artikel 1, tweede lid, van het besluit van de Vlaamse Regering van 10 juli 2008 betreffende de modulaire structuur van het secundair volwassenenonderwijs voor de studiegebieden algemene personen­zorg, assistentie vrije zorgberoepen en specifieke personen­zorg, vervangen bij het besluit van de Vlaamse Regering van 8 september 2017 en gewijzigd bij de besluiten van de Vlaamse Regering van 19 juli 2019, 20 maart 2020 en 11 maart 2022, wordt vervangen door wat volgt:

“Ter uitvoering van artikel 24, § 2, van het voormelde decreet wordt voor bijzondere doelgroepen afgeweken van het minimale aantal lestijden van de opleidingen voor de studiegebieden algemene personen­zorg, assistentie vrije zorgberoepen en specifieke personen­zorg conform bijlage XXI, die bij dit besluit is gevoegd.”.

Art. 12. Artikel 2 van hetzelfde besluit, vervangen bij het besluit van de Vlaamse Regering van 8 september 2017, wordt opgeheven.

Art. 13. Aan hetzelfde besluit, het laatst gewijzigd bij het besluit van de Vlaamse Regering van 11 maart 2022, wordt een bijlage XXI toegevoegd, die als bijlage 6 bij dit besluit is gevoegd.

HOOFDSTUK 6. — *Wijziging van het besluit van de Vlaamse Regering van 10 juli 2008 betreffende de modulaire structuur van het secundair volwassenenonderwijs voor de studiegebieden bakkerij, drankenkennis, horeca, en slagerij*

Art. 14. Aan artikel 1, tweede lid, 3°, van het besluit van de Vlaamse Regering van 10 juli 2008 betreffende de modulaire structuur van het secundair volwassenenonderwijs voor de studiegebieden bakkerij, drankenkennis, horeca, en slagerij, ingevoegd bij het besluit van de Vlaamse Regering van 4 september 2020 en gewijzigd bij de besluiten van de Vlaamse Regering van 26 februari 2021, 2 juli 2021 en 11 maart 2022, worden een punt ag) tot en met een punt aj) toegevoegd, die luiden als volgt:

“ag) de opleiding Visfileerder-bewerker kan voor traag lerende cursisten 240 lestijden omvatten, waarbij alle modules 120 lestijden omvatten;

ah) de opleiding Visfileerder-bewerker kan voor snel lerende cursisten 80 lestijden omvatten, waarbij alle modules 40 lestijden omvatten;

ai) de opleiding Bereider van Visproducten kan voor traag lerende cursisten 360 lestijden omvatten, waarbij de module Panklaar maken en opslaan/bewaren verse vis 120 lestijden omvat;

aj) de opleiding Bereider van Visproducten kan voor snel lerende cursisten 280 lestijden omvatten, waarbij de module Panklaar maken en opslaan/bewaren verse vis 40 lestijden omvat.”.

HOOFDSTUK 7. — *Wijzigingen van het besluit van de Vlaamse Regering van 10 juli 2008 betreffende de modulaire structuur van het secundair volwassenenonderwijs voor de studiegebieden huishoudhulp, huishoudelijk koken en huishoudelijke decoratie- en naaitechnieken*

Art. 15. In artikel 1 van het besluit van de Vlaamse Regering van 10 juli 2008 betreffende de modulaire structuur van het secundair volwassenenonderwijs voor de studiegebieden huishoudhulp, huishoudelijk koken en huishoudelijke decoratie- en naaitechnieken, vervangen bij het besluit van de Vlaamse Regering van 13 juli 2018 en gewijzigd bij de besluiten van de Vlaamse Regering van 19 juli 2019 en 2 juli 2021, worden de volgende wijzigingen aangebracht:

1° in het tweede lid, 1°, wordt de zinsnede “450 lestijden omvatten, waarbij de duurtijd van de module Schoonmaak 120 lestijden omvat” vervangen door de zinsnede “510 lestijden omvatten, waarbij de modules Basisprincipes voor de huishoud- en zorgberoepen en Kennismaking met de huishoud- en zorgberoepen elk 40 lestijden omvatten, de module Basishoudingen in de huishoud- en zorgberoepen 60 lestijden omvat en de module Schoonmaak 120 lestijden omvat”;

2° in het tweede lid, 2°, wordt de zinsnede “550 lestijden omvatten, waarbij de duurtijd van de module Schoonmaak 120 lestijden omvat en de duurtijd van de module Aangepast koken in de zorgberoepen 60 lestijden omvat” vervangen door de zinsnede “630 lestijden omvatten, waarbij de modules Basisprincipes voor de huishoud- en zorgberoepen, EHBO en Kennismaking met de huishoud- en zorgberoepen elk 40 lestijden omvatten, de modules Basishoudingen in de huishoud- en zorgberoepen en Aangepast koken in de zorgberoepen elk 60 lestijden omvatten en de module Schoonmaak 120 lestijden omvat”.

Art. 16. Artikel 2 van hetzelfde besluit, vervangen bij het besluit van de Vlaamse Regering van 13 juli 2018 en gewijzigd bij het besluit van de Vlaamse Regering van 19 juli 2019, wordt opgeheven.

HOOFDSTUK 8. — Wijzigingen van het besluit van de Vlaamse Regering van 10 juli 2008 betreffende de modulaire structuur van het secundair volwassenenonderwijs voor de studiegebieden meubelmakerij en schrijnwerkerij

Art. 17. In artikel 1, 1°, van het besluit van de Vlaamse Regering van 24 juli 2009 betreffende de modulaire structuur van het secundair volwassenenonderwijs voor de studiegebieden meubelmakerij en schrijnwerkerij, ingevoegd bij het besluit van de Vlaamse Regering van 8 september 2017 en vervangen bij het besluit van de Vlaamse Regering van 20 maart 2020, wordt de zinsnede “bijlage VI, bijlage VII, bijlage XVII en XVIII, bijlage XXII en bijlage XXVIII” vervangen door de zinsnede “bijlage XVII en XVIII, bijlage XXII, bijlage XXVIII en bijlage XXX”.

Art. 18. In hetzelfde besluit worden de volgende bijlagen opgeheven:

1° bijlage VI;

2° bijlage VIII.

Art. 19. Aan hetzelfde besluit, het laatst gewijzigd bij het besluit van de Vlaamse Regering van 20 maart 2020, wordt een bijlage XXX toegevoegd, die als bijlage 7 bij dit besluit is gevoegd.

HOOFDSTUK 9. — Wijzigingen van het besluit van de Vlaamse Regering van 24 juli 2009 betreffende de modulaire structuur van het secundair volwassenenonderwijs voor de studiegebieden ICT-technieken, lassen en mechanica-elektriciteit

Art. 20. In artikel 1 van het besluit van de Vlaamse Regering van 24 juli 2009 betreffende de modulaire structuur van het secundair volwassenenonderwijs voor de studiegebieden ICT-technieken, lassen en mechanica-elektriciteit, vervangen bij het besluit van de Vlaamse Regering van 4 september 2020 en het laatst gewijzigd bij het besluit van de Vlaamse Regering van 3 maart 2023, worden de volgende wijzigingen aangebracht:

1° in het eerste lid, 3°, wordt de zinsnede “bijlage XXXIV tot en met XLV” vervangen door de zinsnede “bijlage XXXIV tot en met bijlage XLVI”;

2° het tweede lid wordt vervangen door wat volgt:

“Ter uitvoering van artikel 24, § 2, van het voormelde decreet wordt voor bijzondere doelgroepen afgeweken van het minimale aantal lestijden van de opleidingen voor de studiegebieden ICT-technieken, lassen en mechanica-elektriciteit conform bijlage XLVII, die bij dit besluit is gevoegd.”.

Art. 21. Aan hetzelfde besluit, het laatst gewijzigd bij het besluit van de Vlaamse Regering van 3 maart 2023, worden een bijlage XLVI en XLVII toegevoegd, die als bijlage 8 en 9 bij dit besluit zijn gevoegd.

HOOFDSTUK 10. — Wijzigingen van het besluit van de Vlaamse Regering van 11 juni 2010 betreffende de modulaire structuur van het secundair volwassenenonderwijs voor de studiegebieden administratie, bedrijfsbeheer en logistiek en verkoop

Art. 22. In artikel 1 van het besluit van de Vlaamse Regering van 11 juni 2010 betreffende de modulaire structuur van het secundair volwassenenonderwijs voor de studiegebieden administratie, bedrijfsbeheer en logistiek en verkoop, het laatst gewijzigd bij het besluit van de Vlaamse Regering van 3 maart 2023, worden de volgende wijzigingen aangebracht:

1° in het eerste lid, 3°, wordt de zinsnede “bijlage XXIII en XXIV” vervangen door de zinsnede “bijlage XXIII, bijlage XXIV en bijlage XXVI”;

2° aan het tweede lid wordt een punt 19° toegevoegd, dat luidt als volgt:

“19° de opleiding Bewakingsagent kan voor snel lerende cursisten 468 lestijden bedragen, waarbij de module EHBO 8 lestijden bedraagt.”.

Art. 23. Aan hetzelfde besluit, het laatst gewijzigd bij het besluit van de Vlaamse Regering van 3 maart 2023, wordt een bijlage XXVI toegevoegd, die als bijlage 10 bij dit besluit is gevoegd.

HOOFDSTUK 11. — Wijzigingen van het besluit van de Vlaamse Regering van 11 juni 2010 betreffende de modulaire structuur van het secundair volwassenenonderwijs voor het studiegebied lichaamsverzorging

Art. 24. In artikel 1 van het besluit van de Vlaamse Regering van 11 juni 2010 betreffende de modulaire structuur van het secundair volwassenenonderwijs voor het studiegebied lichaamsverzorging, gewijzigd bij de besluiten van de Vlaamse Regering van 1 maart 2013, 18 maart 2016 en 3 maart 2023, wordt de zinsnede “bijlage III, bijlage V, bijlage IX, bijlage XI en bijlage XIII tot en met XX” vervangen door de zinsnede “bijlage V, bijlage IX, bijlage XIII tot en met XXI”.

Art. 25. In hetzelfde besluit worden de volgende bijlagen opgeheven:

1° bijlage III;

2° bijlage XI, toegevoegd bij het besluit van de Vlaamse Regering van 1 maart 2013.

Art. 26. Aan hetzelfde besluit, het laatst gewijzigd bij het besluit van de Vlaamse Regering van 3 maart 2023, wordt een bijlage XXI toegevoegd, die als bijlage 11 bij dit besluit is gevoegd.

HOOFDSTUK 12. — *Slotbepalingen*

Art. 27. Dit besluit treedt in werking op 1 september 2023, met uitzondering van:

1° artikel 18, 1°, en artikel 25, 1°, die in werking treden op 1 september 2024;

2° artikel 18, 2°, en artikel 25, 2°, die in werking treden op 1 september 2025.

Art. 28. De Vlaamse minister, bevoegd voor onderwijs en vorming, en de Vlaamse minister, bevoegd voor de competenties, zijn, ieder wat hem of haar betreft, belast met de uitvoering van dit besluit.

Brussel, 31 augustus 2023.

De minister-president van de Vlaamse Regering,

J. JAMBON

De Vlaamse minister van Onderwijs, Sport, Dierenwelzijn en Vlaamse Rand,

B. WEYTS

De Vlaamse minister van Economie, Innovatie, Werk, Sociale Economie en Landbouw,

J. BROUNS

Bijlage 1 bij het besluit van de Vlaamse Regering tot wijziging van de regelgeving over de indeling van leer- en studiegebieden in opleidingen van het volwassenenonderwijs, de studiebekrachtiging, de organisatie van het opleidingsaanbod en de modulaire structuur van de basiseducatie voor het leergebied Nederlands tweede taal en het secundair volwassenenonderwijs voor de studiegebieden algemene personenzorg, horeca, huishoudhulp, ICT-technieken, lichaamsverzorging, logistiek en verkoop, mechanica-elektriciteit en meubelmakerij

Bijlage I bij het decreet van 15 juni 2007 betreffende het volwassenenonderwijs

Bijlage I. 1. De indeling van de leergebieden van de basiseducatie in opleidingen

Leergebied	Opleiding
Alfabetisering Nederlands tweede taal	Latijns schrift basiseducatie
	NT2 Alfa – Mondeling richtgraad 1 en schriftelijk richtgraad 1.1. NT2 Alfa – Mondeling richtgraad 1
Nederlands	Nederlands – Maatschappelijk Functioneren Nederlands – Maatschappelijk Participeren Nederlands – Doorstroom
Nederlands tweede taal	Nederlands Tweede Taal – Richtgraad 1 Nederlands Tweede Taal – Richtgraad 2 Mondeling
Wiskunde	Wiskunde – Maatschappelijk functioneren Wiskunde – Maatschappelijk participeren Wiskunde – Doorstroom
Maatschappijoriëntatie	Maatschappijoriëntatie – Voortraject ervaringsdeskundige in de armoede en sociale uitsluiting Maatschappijoriëntatie – Communicatie Maatschappijoriëntatie – Gezondheid Maatschappijoriëntatie – Mobiliteit Maatschappijoriëntatie – Huishouding Maatschappijoriëntatie – Techniek Maatschappijoriëntatie – Samen leven Maatschappijoriëntatie – Actualiteit en geschiedenis Maatschappijoriëntatie – Cultuur Maatschappijoriëntatie – Rechten en plichten Maatschappijoriëntatie – Omgaan met veranderingen Maatschappijoriëntatie – Levenslang en Levensbreed leren Maatschappijoriëntatie – Doorstroom Maatschappijoriëntatie – Werk
Informatie- en communicatietechnologie	Informatie- en communicatietechnologie
Talen	Frans – Opstap talen Frans – Opstap TKO Engels – Opstap talen Engels – Opstap TKO

2. De indeling van de studiegebieden van het secundair volwassenenonderwijs in opleidingen

Studiegebied	Opleiding
Aanvullende algemene vorming	Aanvullende Algemene Vorming
	Opfris Tweede Graad TSO
	Opfris Derde Graad TSO
Administratie	Administratief Medewerker Onthaal
	Boekhoudkundig Assistent
	HR-Assistent
	Logistiek Assistent Magazijn
	Medisch-Administratief Assistent
	Polyvalent Administratief Ondersteuner
	Polyvalent Administratief Medewerker
	Vastgoed Assistent
Afwerking bouw	Behanger
	Plaatser Soepele Vloerbekleding
	Polyvalent Onderhoudsmedewerker Gebouwen
	Reclame- en Decoratieschilder
	Schilder
	Schilder-Decorateur
	Stukadoor
	Vloerder-tegelzetter
Algemene personenzorg	Logistiek Assistent in de Zorg
	Verzorgende
	Zorgkundige
Algemene vorming	Economie
	Economie - Moderne Talen
	Economie - Wiskunde
	Humane Wetenschappen ASO 2
	Humane Wetenschappen ASO 3
	Moderne Talen - Wetenschappen
	Moderne Talen - Wiskunde
	Opfris Tweede Graad ASO
	Opfris Derde Graad ASO
	Wetenschappen
Wetenschappen - Wiskunde	
Ambachtelijke accessoires	Accessoires
	Afgeknoopte Draden
	Borduren
	Breien
	Briljanteerder
	Diamantbewerker
	Diamantsnijder
	Doorlopende Draden
	Edelsteen setter
	Goudsmid
	Juwelhersteller
	Kruiswerker

	Marokijnbewerker
	Mode en Interieur
	Mode en Textielverkoop
	Modist
	Naaldkant
	Schoenhersteller
	Schoenmaker Ontwerper
	Uurwerkmaker
	Zilversmid
Ambachtelijk erfgoed	Bekapper
	Boekvergulder
	Hoefsmid
	Hulpboekbinder
	Klavierinstrumentenbouwer-hersteller
	Manueel Boekbinder
	Manueel Boekbinder-boekvergulder
	Siersmid
	Strijkinstrumentenbouwer-hersteller
	Tokkelinstrumentenbouwer-hersteller
	Vakman houtsnijwerk
Assistentie vrije zorgberoepen	Farmaceutisch Technisch Assistent
	Tandartsassistent
	Uitvaartmedewerker
	Uitvaartassistent
	Uitvaartmanager
Auto	Bandenmonteur
	Bestuurder Interne Transportmiddelen
	Demonteur-Monteur
	Fietshersteller
	Heftruckchauffeur
	Mecaniciën Bromfietsen en Motorfietsen
	Mecaniciën Tuin-, Park- en Bosmachines
	Onderhoudsmecaniciën Personenwagens en Lichte Bedrijfsvoertuigen
	Onderhoudsmecaniciën Zware Bedrijfsvoertuigen
	Polyvalent Mecaniciën Personenwagens en Lichte Bedrijfsvoertuigen
	Polyvalent Mecaniciën Zware Bedrijfsvoertuigen
	Plaatwerker
	Reachtruckchauffeur
	Spuiter
	Vorbewerker
Bakkerij	Bakker
	Banketbakker
	Chocoladebewerker
	IJsbereider
	Medewerker Bakkerij
	Suiker- en Marsepeinbewerker

Bedrijfsbeheer	Bedrijfsbeheer
	Ondernemerschap
Bibliotheek-, archief en documentatiekunde	Archiefmedewerker
	Art-handler
	Behoudsmedewerker Erfgoed
	Bibliotheekmedewerker-informatiebemiddelaar
Bijzondere educatieve noden	Ervaringsdeskundige in de Armoede en Sociale Uitsluiting
	Vlaamse Gebarentaal Richtgraad 1
	Vlaamse Gebarentaal Richtgraad 2
Chemie	Procesoperator Chemie
	Technicus in Fermentatieprocessen – Bieren
	Technicus in Fermentatieprocessen - Destillaten en Likeuren
	Technicus in Fermentatieprocessen – Wijnen
	Technicus in Fermentatieprocessen – Zuivel
Drankenkennis	Sommelier
Europese hoofdtalen richtgraad 1 en 2	Duits Professioneel Bedrijfsgericht Richtgraad 2
	Duits Richtgraad 1 (ERK A2)
	Duits Richtgraad 2 (ERK B1)
	Engels Professioneel Bedrijfsgericht Richtgraad 2
	Engels Richtgraad 1 (ERK A2)
	Engels Richtgraad 2 (ERK B1)
	Frans Professioneel Bedrijfsgericht Richtgraad 2
	Frans Richtgraad 1 (ERK A2)
	Frans Richtgraad 2 (ERK B1)
	Italiaans Professioneel Bedrijfsgericht Richtgraad 2
	Italiaans Richtgraad 1 (ERK A2)
	Italiaans Richtgraad 2 (ERK B1)
	Spaans Professioneel Bedrijfsgericht Richtgraad 2
	Spaans Richtgraad 1 (ERK A2)
	Spaans Richtgraad 2 (ERK B1)
Europese neventalen richtgraad 1 en 2	Bulgaars Richtgraad 1 (ERK A2)
	Bulgaars Richtgraad 2 (ERK B1)
	Grieks Richtgraad 1(ERK A2)
	Grieks Richtgraad 2 (ERK B1)
	Fins Richtgraad 1 (ERK A2)
	Fins Richtgraad 2 (ERK B1)
	Hongaars Richtgraad 1 (ERK A2)
	Hongaars Richtgraad 2 (ERK B1)

	Portugees Professioneel Bedrijfsgericht Richtgraad 2
	Portugees Richtgraad 1 (ERK A2)
	Portugees Richtgraad 2 (ERK B1)
	Roemeens Richtgraad 1 (ERK A2)
	Roemeens Richtgraad 2 (ERK B1)
Europese talen richtgraad 3 en 4	Duits Professioneel Bedrijfsgericht Richtgraad 3
	Duits Professioneel Gids/Reisleider Richtgraad 3
	Duits Professioneel Juridisch Richtgraad 3
	Duits Professioneel Juridisch Richtgraad 4
	Duits Richtgraad 3 (ERK B2)
	Duits Richtgraad 4 (ERK C1)
	Engels Professioneel Bedrijfsgericht Richtgraad 3
	Engels Professioneel Gids/Reisleider Richtgraad 3
	Engels Professioneel Juridisch Richtgraad 3
	Engels Professioneel Juridisch Richtgraad 4
	Engels Richtgraad 3 (ERK B2)
	Engels Richtgraad 4 (ERK C1)
	Frans Professioneel Bedrijfsgericht Richtgraad 3
	Frans Professioneel Gids/Reisleider Richtgraad 3
	Frans Professioneel Juridisch Richtgraad 3
	Frans Professioneel Juridisch Richtgraad 4
	Frans Richtgraad 3 (ERK B2)
	Frans Richtgraad 4 (ERK C1)
	Italiaans Professioneel Bedrijfsgericht Richtgraad 3
	Italiaans Professioneel Gids/Reisleider Richtgraad 3
	Italiaans Professioneel Juridisch Richtgraad 3
	Italiaans Professioneel Juridisch Richtgraad 4
	Italiaans Richtgraad 3 (ERK B2)
	Italiaans Richtgraad 4 (ERK C1)
	Portugees Professioneel Bedrijfsgericht Richtgraad 3
	Portugees Professioneel Gids/Reisleider Richtgraad 3
	Portugees Professioneel Juridisch Richtgraad 3
	Portugees Professioneel Juridisch Richtgraad 4
	Portugees Richtgraad 3 (ERK B2)
	Portugees Richtgraad 4 (ERK C1)
	Roemeens Richtgraad 3 (ERK B2)
	Roemeens Richtgraad 4 (ERK C1)
	Spaans Professioneel Bedrijfsgericht Richtgraad 3
	Spaans Professioneel Gids/Reisleider Richtgraad 3
	Spaans Professioneel Juridisch Richtgraad 3
	Spaans Professioneel Juridisch Richtgraad 4

	Spaans Richtgraad 3 (ERK B2)
	Spaans Richtgraad 4 (ERK C1)
Fotografie	Vakfotograaf
Grafische communicatie en media	Crossmedia Assistent
	Crossmedia Assistent in Interactieve Producties
	Webdesigner
	Webontwikkelaar
	Webserverbeheerder
Groot transport	Autobuschauffeur
	Autocarchauffeur
	Nascholing Vrachtwagenchauffeur
	Vrachtwagenchauffeur
Hebreeuws	Hebreeuws Educatief Richtgraad 1 (ERK A2)
	Hebreeuws Educatief Richtgraad 2 (ERK B1)
	Hebreeuws Schrift Richtgraad 1
	Hebreeuws Richtgraad 1 (ERK A2)
	Hebreeuws Richtgraad 2 (ERK B1)
	Hebreeuws Educatief Richtgraad 3 (ERK B2)
	Hebreeuws Educatief Richtgraad 4 (ERK C1)
	Hebreeuws Richtgraad 3 (ERK B2)
	Hebreeuws Richtgraad 4 (ERK C1)
Horeca	Barman
	Bereider van Visproducten
	Chef de Partie Desserten, Brood en Gebak
	Chef de Partie Groenten, Fruit en Kruiden
	Chef de Partie Vis, Schaal- en Schelpdieren
	Chef de Partie Vlees, Wild en Gevogelte
	Grootkeukenhulpkok
	Grootkeukenkok
	Hotel
	Hotelbedrijf
	Hotelonthaal
	Hulpbarman
	Hulpkelner
	Hulpkok
	Kelner
	Keukenmedewerker
	Koelceloperator Visindustrie
	Kok
	Medewerker Fastfood
	Medewerker Spoelkeuken
	Visfileerder-Bewerker
Huishoudhulp	Huishoudhulp Dienstencheques
	Huishoudhulp Zorg
Huishoudelijk koken	Koken

Huishoudelijke decoratie- en naaitechnieken	Naaien
	Decoratief in de Woning
Informatie- en Communicatietechnologie	App-ontwikkeling
	ICT Besturingssystemen en Netwerken
	ICT en Administratie
	ICT en Sociale Media
	ICT in een Creatieve Context
	ICT in een Educatieve Context
	ICT Programmeren
	Start to ICT
	Webcontent
ICT-technieken	Computeroperator
	Datacommunicatie- en Netwerktechnicus
	Digitale Gebruiksondersteuner
	Netwerktechnicus
Koeling en warmte	Brandertehnicus
	Industrieel Isolatiemaker
	Koelmonteur
	Koeltechnicus
	Monteur Installatietechnieken
	Technicus Hernieuwbare Energietechnieken
	Technicus Installatietechnieken
	Vakman Installatietechnieken
Land- en tuinbouw	Boomverzorger
	Florist
	Florist-medewerker
	Medewerker Groen- en Tuinaanleg
	Medewerker Groen- en Tuinbeheer
	Tuinaanlegger-groenbeheerder
	Tuinbouwarbeider
	Uitvoerend CAD-tekenaar Inrichting Buitenruimte, Parken en Tuinen
Lassen	Constructielasser
	Lasser-monteerder
	Pijplasser
	Pijplasser-fabriceur
	Pijplasser-monteur
Lichaamsverzorging	Grimeur
	Kapper
	Kapper-salonverantwoordelijke
	Masseur
	Nagelstylist
	Schoonheidsspecialist
	Schoonheidsspecialist-Adviseur
	Schoonheidsspecialist-Salonbeheerder
	Voetverzorger

	Zelfstandig Gespecialiseerd Voetverzorger
Logistiek en verkoop	Behandelaar Luchtvracht en Bagage
	Bewakingsagent
	Contactcentermedewerker
	Magazijnier
	Magazijnmedewerker
	Polyvalent Post- en Pakketmedewerker
	Polyvalent Verkoper
	Transport- en Logistiek Medewerker
	Verhuizer
	Verpakker
Maritieme diensten	Aspirant-Officier STCW II/3
Mechanica-elektriciteit	Assistent Podiumtechnicus
	Beveiligingstechnicus
	Elektromecaniciën
	Elektrotechnicus
	Elektrotechnisch Installateur
	Elektrotechnisch Monteur
	Gereedschapstechniker
	Hersteller Bruingoed
	Hersteller Witgoed
	Installateur Gebouwenautomatisering
	Installateur Domotica
	Insteller Plaatbewerking
	Insteller Verspaning
	Monteur
	Omsteller Plaatbewerking
	Omsteller Verspaning
	Onderhoudsmonteur
	Plaatbewerker
	PLC-Techniker
	Podiumtechnicus
	Procesoperator Voedingsindustrie
	Productieoperator Kunststoffen (Machineregelaar)
	Productiemedewerker Kunststofverwerking
	Productiemedewerker Voedingsindustrie
	Productieoperator Voedingsindustrie
	Servicetechnicus Fotovoltaïsche Systemen
	Technicus Aandrijfsystemen
	Technicus Industriële Elektriciteit
	Uitvoerend CAD-tekenaar Elektriciteit
	Uitvoerend CAD-tekenaar HVAC
	Uitvoerend CAD-tekenaar Mechanische Constructies
	Uitvoerend CAD-tekenaar Piping
	Verwerker Afgedankte Elektrische en Elektronische Apparatuur (AEEA)
	Vliegtuigtechnicus Avionica en Elektriciteit
	Vliegtuigtechniker Cat A
	Woningcontroleur

Meubelmakerij	Meubelmaker
	Meubelmaker Interieurelementen
	Meubelstoffeerder
	Restauratievakman Meubel
Mode: maatwerk	Maatwerk Damespatronen
	Maatwerk Herenpatronen
	Maatwerk Kinder- en Tienerpatronen
Mode: realisaties	Realisaties Dameskleding
	Realisaties Herenkleding
	Realisaties Kinder- en Tienerkleding
	Retouches
Nederlands tweede taal richtgraad 1 en 2	Lezen en Schrijven voor Anders Gealfabetiseerden Richtgraad 1
	Nederlands Tweede Taal Richtgraad 1
	Nederlands Tweede Taal Richtgraad 2
	Nederlands Tweede Taal - Professioneel Bedrijfsgericht Richtgraad 2
	Socio-culturele Integratie Richtgraad 1
	Socio-culturele Integratie Richtgraad 2
Nederlands tweede taal richtgraad 3 en 4	Nederlands Tweede Taal - Professioneel Bedrijfsgericht Richtgraad 3
	Nederlands Tweede Taal - Professioneel Gids/Reisleider Richtgraad 3
	Nederlands Tweede Taal - Professioneel Juridisch Richtgraad 3
	Nederlands Tweede Taal - Professioneel Juridisch Richtgraad 4
	Nederlands Tweede Taal Richtgraad 3
	Nederlands Tweede Taal Richtgraad 4
Oosterse talen	Arabisch Richtgraad 1 (ERK A2)
	Arabisch Richtgraad 2 (ERK B1)
	Chinees Richtgraad 1 (ERK A2)
	Chinees Richtgraad 2 (ERK B1)
	Japans Richtgraad 1 (ERK A2)
	Japans Richtgraad 2 (ERK B1)
	Turks Richtgraad 1 (ERK A2)
	Turks Richtgraad 2 (ERK B1)
	Latijns Schrift Richtgraad 1
Printmedia	Afwerker: Snijder en Vouwer
	Diepdrukker
	Digitaal Drukker
	Flexodrukker
	Grafimedia Voorbereider in de Printmedia
	Grafimedia Voorbereider in de Printmedia - Online Publicaties
	Grafimedia Voorbereider in de Printmedia - CTP Operator
	Grafimedia Voorbereider - Assistent Vormgever in de Printmedia

	Hulpdrukker
	Machinaal Boekbinder
	Offsetdrukker Rotatie
	Offsetdrukker Vellenpers
	Papier- en Kartonoperator
	Zeefdrukker
Ruwbouw	Assistent-calculator Bouw
	Bekister-Betonneerder
	Betonhersteller
	Dakdekker Leien en Pannen
	Dakdekker Metalen Dak
	Dakdichter
	Dekvloerlegger
	IJzervlechter
	Medewerker Ruwbouw
	Metselaar
	Natuursteenbewerker
	Polyvalent Dakdekker
	Uitvoerend CAD-tekenaar Bouw
	Uitvoerend CAD-tekenaar Wegeniswerken
Scandinavische talen	Deens - Professioneel Bedrijfsgericht Richtgraad 2
	Deens - Professioneel Bedrijfsgericht Richtgraad 3
	Deens - Professioneel Gids/Reisleider Richtgraad 3
	Deens - Professioneel Juridisch Richtgraad 3
	Deens - Professioneel Juridisch Richtgraad 4
	Deens Richtgraad 1 (ERK A2)
	Deens Richtgraad 2 (ERK B1)
	Deens Richtgraad 3 (ERK B2)
	Deens Richtgraad 4 (ERK C1)
	Noors Richtgraad 1 (ERK A2)
	Noors Richtgraad 2 (ERK B1)
	Noors Richtgraad 3 (ERK B2)
	Noors Richtgraad 4 (ERK C1)
	Zweeds - Professioneel Bedrijfsgericht Richtgraad 2
	Zweeds - Professioneel Bedrijfsgericht Richtgraad 3
	Zweeds - Professioneel Gids/Reisleider Richtgraad 3
	Zweeds - Professioneel Juridisch Richtgraad 3
	Zweeds - Professioneel Juridisch Richtgraad 4
	Zweeds Richtgraad 1 (ERK A2)
	Zweeds Richtgraad 2 (ERK B1)
	Zweeds Richtgraad 3 (ERK B2)
	Zweeds Richtgraad 4 (ERK C1)
Schrijnwerkerij	Binnenschrijnwerker
	Buitenschrijnwerker
	Daktimmerman
	Decor- en Standenbouwer

	Houtskeletbouwer
	Industrieel Verpakker
	Interieurbouwer
	Machinaal Houtbewerker
	Operator in de Houtzagerij
	Paletten- en Krattenmaker
	Restauratievakman Schrijnwerk
	Werkplaatsbinnenschrijnwerker
	Werkplaatsbuitenschrijnwerker
	Werkplaatsbuitenschrijnwerker Hout
	Werkplaatschrijnwerker Houtskeletbouw
Slagerij	Bereider van Vleesproducten (Charcutier)
	Medewerker Slagerij
	Slager Distributie
	Slager-spekslager
	Uitbener-uitsnijder
	Vleesbereider
	Vleesbewerker
	Wild- en Gevogelteslager
Slavische talen	Oekraïens Richtgraad 1 (ERK A2)
	Oekraïens Richtgraad 2 (ERK B1)
	Pools Richtgraad 1 (ERK A2)
	Pools Richtgraad 2 (ERK B1)
	Russisch Richtgraad 1 (ERK A2)
	Russisch Richtgraad 2 (ERK B1)
	Servisch-Kroatisch Richtgraad 1 (ERK A2)
	Servisch-Kroatisch Richtgraad 2 (ERK B1)
	Tsjechisch Richtgraad 1 (ERK A2)
	Tsjechisch Richtgraad 2 (ERK B1)
Specifieke personenzorg	Begeleider-animator voor Bejaarden
	Begeleider in de Sociale Economie
	Interculturele Medewerker
	Jeugd- en Gehandicaptenzorg
	Kinderbegeleider Baby's en Peuters
	Kinderbegeleider Schoolgaande Kinderen
Textiel	Aanknoper/Schranker
	Badstofwever
	Bobijnopzetter
	Boomscheerder/Warper/Sterker
	Handwever
	Jacquardwever
	Kwaliteitswisselaar Platweverij
	Platwever
	Regelaar Tapijt/Fluweelweefmachines
	Regelaar Weefmachines
	Scheerder/Latexeerder
	Stopper/Randafwerker
	Tapijt/Fluweelwever
	Tufter
Toerisme	Gids

	Host/Hostess op een Toeristische Bestemming
	Medewerker Reisbureau - Touroperator
	Reisleider
	Toeristisch Receptionist

Gezien om gevoegd te worden bij het besluit van de Vlaamse Regering tot wijziging van de regelgeving over de indeling van leer- en studiegebieden in opleidingen van het volwassenenonderwijs, de studiebekrachtiging, de organisatie van het opleidingsaanbod en de modulaire structuur van de basiseducatie voor het leergebied Nederlands tweede taal en het secundair volwassenenonderwijs voor de studiegebieden algemene personenzorg, horeca, huishoudhulp, ICT-technieken, lichaamsverzorging, logistiek en verkoop, mechanica-elektriciteit en meubelmakerij.

Brussel, 31 augustus 2023

De minister-president van de Vlaamse Regering,

Jan JAMBON

De Vlaamse minister van Onderwijs, Sport, Dierenwelzijn en Vlaamse Rand,

Ben WEYTS

De Vlaamse minister van Economie, Innovatie, Werk, Sociale Economie en Landbouw,

Jo BROUNS

Bijlage 2 bij het besluit van de Vlaamse Regering tot wijziging van de regelgeving over de indeling van leer- en studiegebieden in opleidingen van het volwassenenonderwijs, de studiebekrachtiging, de organisatie van het opleidingsaanbod en de modulaire structuur van de basiseducatie voor het leergebied Nederlands tweede taal en het secundair volwassenenonderwijs voor de studiegebieden algemene personenzorg, horeca, huishoudhulp, ICT-technieken, lichaamsverzorging, logistiek en verkoop, mechanica-elektriciteit en meubelmakerij

Bijlage bij het besluit van de Vlaamse Regering van 19 juli 2007 betreffende de organisatie van het opleidingsaanbod in het volwassenenonderwijs

BIJLAGE. OPLEIDINGEN IN HET SECUNDAIR VOLWASSENENONDERWIJS DIE DUAAL KUNNEN AANGEBODEN WORDEN

De volgende opleidingen kunnen door de centra voor volwassenenonderwijs duaal aangeboden worden:

Opleiding		Werkplek-component
1	Administratief Medewerker Onthaal	minstens 50%
2	Bakker	minstens 50%
3	Bandenmonteur	minstens 50%
4	Banketbakker	minstens 50%
5	Begeleider in de Sociale Economie	minstens 50%
6	Bekister-betonneerder	minstens 50%
7	Bereider van Visproducten	minstens 50%
8	Bereider van Vleesproducten	minstens 50%
9	Bestuurder Interne Transportmiddelen	minstens 50%
10	Bibliotheekmedewerker	minstens 50%
11	Boekhoudkundig Assistent	minstens 50%
12	Chocoladebewerker	minstens 50%
13	Constructielasser	minstens 50%
14	Crossmedia Assistent	minstens 50%
15	Crossmedia Assistent in Interactieve Producties	minstens 50%
16	Datacommunicatie- en Netwerktechnicus	minstens 50%
17	Digitale Gebruikersondersteuner	minstens 50%
18	Elektromecaniciën	minstens 50%
19	Elektrotechnicus	minstens 50%
20	Elektrotechnisch Installateur	minstens 50%

21	Fietshersteller	minstens 50%
22	Grafimedia Voorbereider - assistent Vormgever in de Printmedia	minstens 50%
23	Grafimedia Voorbereider in de Printmedia	minstens 50%
24	Grafimedia Voorbereider in de Printmedia - CTP Operator	minstens 50%
25	Grafimedia Voorbereider in de Printmedia - Online Publicaties	minstens 50%
26	Heftruckchauffeur	minstens 50%
27	Heftruckchauffeur	minstens 50%
28	HR-assistent	minstens 50%
29	Huishoudhulp Zorg	minstens 50%
30	Hulpkelner	minstens 50%
31	Hulpkok	minstens 50%
32	Ijsbereider	minstens 50%
33	IJzervlechter	minstens 50%
34	Insteller Plaatbewerking	minstens 50%
35	Insteller Verspaning	minstens 50%
36	Kapper	minstens 50%
37	Kapper-salonverantwoordelijke	minstens 50%
38	Kelner	minstens 50%
39	Keukenmedewerker	minstens 50%
40	Kinderbegeleider Baby's en Peuters	minstens 50%
41	Kinderbegeleider Schoolgaande Kinderen	minstens 50%
42	Koelceloperator Visindustrie	minstens 50%
43	Kok	minstens 50%
44	Lasser-monteerder	minstens 50%
45	Logistiek Assistent Magazijn	minstens 50%
46	Magazijnier	minstens 50%
47	Magazijnmedewerker	minstens 50%
48	Mecanicien Bromfietsen en Motorfietsen	minstens 50%
49	Medewerker Bakkerij	minstens 50%
50	Medewerker Fastfood	minstens 50%

51	Medewerker Groen- en Tuinaanleg	minstens 50%
52	Medewerker groen- en Tuinbeheer	minstens 50%
53	Medewerker Ruwbouw	minstens 50%
54	Medewerker Slagerij	minstens 50%
55	Medisch Administratief Assistent	minstens 50%
56	Metselaar	minstens 50%
57	Meubelstoffeerder	minstens 50%
58	Omsteller Plaatbewerking	minstens 50%
59	Omsteller Verspaning	minstens 50%
60	Onderhoudsmecaniciën Personenwagens en Lichte Bedrijfsvoertuigen	minstens 50%
61	Onderhoudsmecaniciën Zware Bedrijfsvoertuigen.	minstens 50%
62	Onderhoudsmonteur	minstens 50%
63	Pijpfitter-fabriceur	minstens 50%
64	Pijpfitter-monteur	minstens 50%
65	Pijplasser	minstens 50%
66	Polyvalent Administratief Medewerker	minstens 50%
67	Polyvalent Administratief Ondersteuner	minstens 50%
68	Polyvalent Post- en Pakketmedewerker	minstens 50%
69	Procesoperator Voedingsindustrie	minstens 50%
70	Productiemedewerker Voedingsindustrie	minstens 50%
71	Productieoperator Voedingsindustrie	minstens 50%
72	Reachtruckchauffeur	minstens 50%
73	Reachtruckchauffeur	minstens 50%
74	Slager Distributie	minstens 50%
75	Slager-spekslager	minstens 50%
76	Uitbener - uitsnijder	minstens 50%
77	Uitvaartassistent	minstens 50%
78	Uitvaartmanager	minstens 50%
79	Uitvaartmedewerker	minstens 50%
80	Vastgoed Assistent	minstens 50%

81	Verpakker	minstens 50%
82	Verwerker Afgedankte Elektrische en Elektronische Apparatuur (AEEA)	minstens 50%
83	Verzorgende	minstens 50%
84	Visfileerder-bewerker	minstens 50%
85	Vleesbereider	minstens 50%
86	Vleesbewerker	minstens 50%
87	Vliegtuigtechnieker Cat. A	minstens 50%
88	Voeger	minstens 50%
89	Wild- en Gevogelteslager	minstens 50%
90	Woningcontroleur	minstens 50%
91	Zorgkundige	minstens 50%

Gezien om gevoegd te worden bij het besluit van de Vlaamse Regering tot wijziging van de regelgeving over de indeling van leer- en studiegebieden in opleidingen van het volwassenenonderwijs, de studiebekrachtiging, de organisatie van het opleidingsaanbod en de modulaire structuur van de basiseducatie voor het leergebied Nederlands tweede taal en het secundair volwassenenonderwijs voor de studiegebieden algemene personenzorg, horeca, huishoudhulp, ICT-technieken, lichaamsverzorging, logistiek en verkoop, mechanica-elektriciteit en meubelmakerij.

Brussel, 31 augustus 2023

De minister-president van de Vlaamse Regering,

Jan JAMBON

De Vlaamse minister van Onderwijs, Sport, Dierenwelzijn en Vlaamse Rand,

Ben WEYTS

De Vlaamse minister van Economie, Innovatie, Werk, Sociale Economie en Landbouw,

Jo BROUNS

Bijlage 3 bij het besluit van de Vlaamse Regering tot wijziging van de regelgeving over de indeling van leer- en studiegebieden in opleidingen van het volwassenenonderwijs, de studiebekrachtiging, de organisatie van het opleidingsaanbod en de modulaire structuur van de basiseducatie voor het leergebied Nederlands tweede taal en het secundair volwassenenonderwijs voor de studiegebieden algemene personenverzorging, horeca, huishoudhulp, ICT-technieken, lichaamsverzorging, logistiek en verkoop, mechanica-elektriciteit en meubelmakerij

Bijlage IX bij het besluit van de Vlaamse Regering van 19 juli 2007 betreffende de studiebekrachtiging in het volwassenenonderwijs

**BIJLAGE IX. DIPLOMAGERICHTE OPLEIDINGEN IN HET SECUNDAIR
VOLWASSENENONDERWIJS**

De volgende opleidingen of combinaties van opleidingen leiden, in combinatie met het certificaat van de opleiding Aanvullende Algemene Vorming, tot een diploma secundair onderwijs:

Opleiding/combinatie van opleidingen
1° Administratief Medewerker Onthaal;
2° Airco-Technieker;
3° Ambachtelijk Brood- en Banketbakker;
4° Ambachtelijk Slager;
5° Bakker;
6° Banketbakker;
7° Begeleid(st)er Buitenschoolse Kinderopvang;
8° Begeleider in de Kinderopvang;
9° Begeleider-Animator voor Bejaarden;
10° Beveiligingstechnicus;
11° Binnenschrijnwerker;
12° Bewakingsagent;
13° BMBE-Lasser + MIG/MAG-Lasser;
14° BMBE-Lasser + TIG-Lasser;
15° Boekhouden-informatica TSO 3;
16° Boekhoudkundig Assistent;
17° Boekhoudkundig Bediende;
18° Brood en Banket;
19° Buisfitter Kunststof;
20° Buisfitter Staal;
21° Buislasser;
22° Buitenschrijnwerker;
23° Chef de Partie Desserten, Brood en Gebak;
24° Chef de Partie Groenten, Fruit en Kruiden;
25° Chef de Partie Vis, Schaal- en Schelpdieren;
26° Chef de Partie Vlees, Wild en Gevogelte;
27° Chemie TSO 3;
28° Computeroperator;
29° Constructielasser;
30° Culinair Traiteurslager;
31° Crossmedia Assistent;
32° Crossmedia Assistent in Interactieve Producties;
33° Dakdekker Metalen Dak + Loodgieter (studiegebied Koeling en warmte);
34° Daktimmerman;
35° Datacommunicatie- en Netwerktechnicus;
36° Diamantbewerker;

37°	Digitaal Drukker;
38°	Digitale Gebruikersondersteuner;
39°	Draaier – Frezer;
40°	Drukvoorbereider;
41°	DTP-Operator;
42°	Elektromecaniciën;
43°	Elektrotechnicus;
44°	Elektrotechnisch Installateur;
45°	Erodeerder;
46°	Ervaringsdeskundige in de Armoede en Sociale Uitsluiting;
47°	Farmaceutisch Technisch Assistent;
48°	Farmaceutisch Technisch Assistent TSO3;
49°	Fietsenmaker + Mecaniciën Bromfietsen en Tuinmateriaal;
50°	Fotograaf;
51°	Fotografie TSO 3;
52°	Gereedschapstechnieker;
53°	Gids;
54°	Grafimedia Voorbereider in de Printmedia;
55°	Grafimedia Voorbereider in de Printmedia – Online Publicaties;
56°	Grafimedia Voorbereider in de Printmedia – CTP Operator;
57°	Grafimedia Voorbereider – Assistent Vormgever in de Printmedia;
58°	Grimeur;
59°	Grootkeukenkok;
60°	Grootkeukenhulpkok;
61°	Grootkeukenverantwoordelijke;
62°	Hersteller Witgoed;
63°	Hoefsmid;
64°	Host/Hostess op een Toeristische Bestemming;
65°	Hotel;
66°	Hotel TSO 3;
67°	Hotelbedrijf;
68°	Houtskeletbouwer;
69°	Hovenier Aanleg Parken en Tuinen;
70°	HR Assistent;
71°	Huishoudhulp;
72°	Huishoudhulp Zorg;
73°	Hulpkok;
74°	ICT Besturingssystemen en Netwerken;
75°	ICT en Administratie;
76°	ICT Programmeren;
77°	Industrieel Elektrotechnisch Installateur;
78°	Informatica: Computer- & Besturingssystemen en Netwerken;
79°	Informatica: Programmeren;
80°	Installateur Gebouwenautomatisering;
81°	Installateur Centrale Verwarming;
82°	Interculturele Medewerker;
83°	Interieurbouwer;
84°	Jeugd- en Gehandicaptenzorg;
85°	Jeugd- en Gehandicaptenzorg TSO 3;
86°	Kantooradministratie en Gegevensbeheer BSO 3;
87°	Kapper;
88°	Kapper-Salonverantwoordelijke;
89°	Keukenverantwoordelijke;
90°	Kinderbegeleider Baby's en Peuters;
91°	Kinderbegeleider Schoolgaande Kinderen;
92°	Koeltechnicus;
93°	Koeltechnieker;

94°	Koetswerkhersteller;
95°	Kok;
96°	Lasser-monteerder;
97°	Logistiek Assistent Magazijn;
98°	Loodgieter + Dakdekker Metalen Dak (studiegebied Bouw);
99°	Maatwerk Damespatronen;
100°	Maatwerk Herenpatronen;
101°	Manueel Boekbinder;
102°	Maritiem Medewerker TSO 3;
103°	Aspirant-Officier STCW II/3;
104°	Matrijzenmaker;
105°	Mecanicien Bedrijfs- en Vrachtwagens;
106°	Mecanicien Bromfietsen en Motorfietsen;
107°	Mecanicien Personen- en Lichte Bedrijfswagens;
108°	Medewerker Reisbureau/Touroperator;
109°	Medisch Administratief Assistent;
110°	Medisch Administratief Bediende;
111°	Meertalig Polyvalent Bediende;
112°	Metselaar;
113°	Meubelmaker;
114°	Meubelstoffeerder;
115°	MIG/MAG-Lasser + TIG-Lasser;
116°	Monteur Centrale Verwarming + Installateur Individuele Gasverwarming;
117°	Monteur Centrale Verwarming + Loodgieter;
118°	Monteur Centrale Verwarming + Technieker Centrale Verwarming;
119°	Monteur Klimatisatie;
120°	Multimedia Operator;
121°	Netwerktechnicus;
122°	Offsetdrukker Rotatie;
123°	Offsetdrukker Vellenpers;
124°	Omsteller Plaatbewerking;
125°	Omsteller Verspaning;
126°	Onderhoudselektriciens;
127°	Onderhoudsmecaniciens;
128°	Pijpfitter-fabriceur;
129°	Pijpfitter-monteur;
130°	Pijplasser;
131°	Plaatlasser;
132°	Plaatwerker;
133°	PLC Technieker;
134°	Podiumtechnicus;
135°	Polyvalent Administratief Medewerker;
136°	Polyvalent Dakdekker;
137°	Polyvalent Mecanicien Personenwagens en Lichte Bedrijfvoertuigen;
138°	Polyvalent Mecanicien Zware Bedrijfvoertuigen;
139°	Polyvalent Post- en Pakketmedewerker;
140°	Polyvalent Verkoper;
141°	Polyvalent Verzorgende/Thuis- en Bejaardenzorg BSO3;
142°	Procesoperator Chemie;
143°	Productieoperator Verspaning;
144°	Regelaar Tapijt/Fluweelweefmachines;
145°	Regelaar Weefmachines;
146°	Residentieel Elektrotechnisch Installateur;
147°	Restauratievakman Meubel;
148°	Restauratievakman Schrijnwerk;
149°	Sanitair Installateur;
150°	Schilder-Decorateur;

151°	Schoonheidsspecialist;
152°	Schoonheidsspecialist-Adviseur;
153°	Schoonheidsspecialist – Salonverantwoordelijke;
154°	Schoonheidsverzorging TSO 3;
155°	Secretariaat – Talen TSO 3;
156°	Secretariaatsmedewerker;
157°	Servicetechnicus Fotovoltaïsche Systemen;
158°	Slager;
159°	Slagerij en Vleeswaren;
160°	Slager-Spekslager;
161°	Sommelier;
162°	Stukadoor;
163°	Tandartsassistent;
164°	Tapijt/Fluweelwever;
165°	Technicus Bedrijfs- en Vrachtwagens;
166°	Technicus Industriële Elektriciteit;
167°	Technicus Installatietechnieken
168°	Technicus Personen- en Lichte Bedrijfswagens;
169°	Technicus Personen- en Lichte Bedrijfswagens LPG;
170°	Technieker Aandrijfsystemen;
171°	Technieker Centrale Verwarming;
172°	Technieker Klimatisatie;
173°	Toerisme en Onthaal TSO 3;
174°	Toeristisch Receptionist;
175°	Traiteur-Banketaannemer;
176°	Traiteur-Delicatessenslager;
177°	Transport- en Logistiek Medewerker;
178°	Tuinaanlegger-groenbeheerder;
179°	Uitvoerend CAD-Tekenaar Bouw;
180°	Uitvoerend CAD-Tekenaar Elektriciteit;
181°	Uitvoerend CAD-Tekenaar HVAC;
182°	Uitvoerend CAD-Tekenaar Inrichting Buitenruimte, Parken en Tuinen;
183°	Uitvoerend CAD-Tekenaar Mechanische Constructies;
184°	Uitvoerend CAD-Tekenaar Piping;
185°	Uitvoerend CAD-Tekenaar Wegeniswerken;
186°	Vakfotograaf;
187°	Vakman Installatietechnieken;
188°	Vastgoed Assistent;
189°	Verantwoordelijke Brasserie Taverne Bistro;
190°	Verzorgende;
191°	Vliegtuigtechnicus Avionica en Elektriciteit;
192°	Vliegtuigtechnieker Cat A;
193°	Vrachtwagenchauffeur;
194°	Webdesigner;
195°	Webontwikkelaar;
196°	Webserverbeheerder;
197°	Wild- en Gevogelteslager;
198°	Zaalverantwoordelijke;
199°	Zeefdrukker;
200°	Zelfstandig Gespecialiseerd Voetverzorger;
201°	Zorgkundige.

Gezien om gevoegd te worden bij het besluit van de Vlaamse Regering tot wijziging van de regelgeving over de indeling van leer- en studiegebieden in opleidingen van het volwassenenonderwijs, de studiebekrachtiging, de organisatie van het opleidingsaanbod en de modulaire structuur van de basiseducatie voor het leergebied Nederlands tweede taal en het secundair volwassenenonderwijs voor de studiegebieden algemene personenzorg, horeca, huishoudhulp, ICT-technieken, lichaamsverzorging, logistiek en verkoop, mechanica-elektriciteit en meubelmakerij.

Brussel, 31 augustus 2023

De minister-president van de Vlaamse Regering,

Jan JAMBON

De Vlaamse minister van Onderwijs, Sport, Dierenwelzijn en Vlaamse Rand,

Ben WEYTS

De Vlaamse minister van Economie, Innovatie, Werk, Sociale Economie en Landbouw,

Jo BROUNS

Bijlage 4 bij het besluit van de Vlaamse Regering tot wijziging van de regelgeving over de indeling van leer- en studiegebieden in opleidingen van het volwassenenonderwijs, de studiebekrachtiging, de organisatie van het opleidingsaanbod en de modulaire structuur van de basiseducatie voor het leergebied Nederlands tweede taal en het secundair volwassenenonderwijs voor de studiegebieden algemene personenzorg, horeca, huishoudhulp, ICT-technieken, lichaamsverzorging, logistiek en verkoop, mechanica-elektriciteit en meubelmakerij

Bijlage XXVI bij het besluit van de Vlaamse Regering van 19 juli 2007 betreffende de modulaire structuur van de leergebieden van de basiseducatie

Bijlage XXVI. Afwijkingen van het minimale aantal lestijden in opleidingen van de basiseducatie

1. Overzicht maximale afwijking per opleiding

	Minimale aantal lestijden zoals vastgelegd in het opleidingsprofiel	Maximale afwijking voor snel lerende cursisten	Maximale afwijking voor traag lerende cursisten
Leergebied wiskunde			
Wiskunde – Maatschappelijk functioneren	360	180	
Wiskunde – Maatschappelijk participeren	450	225	
Wiskunde – Doorstroom	630	315	
Leergebied informatie- en communicatietechnologie			
ICT	190	95	
Leergebied maatschappijoriëntatie			
Maatschappijoriëntatie – Communicatie	120	60	
Maatschappijoriëntatie – Gezondheid	90	45	
Maatschappijoriëntatie – Mobiliteit	90/105	45/60	
Maatschappijoriëntatie – Huishouding	90	45	
Maatschappijoriëntatie – Techniek	90	45	
Maatschappijoriëntatie – Samen Leven	90	45	
Maatschappijoriëntatie – Actualiteit en Geschiedenis	105	60	
Maatschappijoriëntatie – Cultuur	120	75	
Maatschappijoriëntatie – Rechten en Plichten	90	45	
Maatschappijoriëntatie – Omgaan met Veranderingen	90	45	
Maatschappijoriëntatie – Levenslang en Levensbreed Leren	90	45	
Maatschappijoriëntatie – Doorstroom	360	195	

Maatschappijoriëntatie – Werk	120	60	
Leergebied Nederlands			
Nederlands – Maatschappelijk Functioneren	600	300	
Nederlands – Maatschappelijk Participeren	1100	550	
Nederlands – Doorstroom	1050	525	
Leergebied alfabetisering Nederlands tweede taal			
NT2 Alfa – Mondeling richtgraad 1 en schriftelijk richtgraad 1.1.	1140	570	
NT2 Alfa – Mondeling richtgraad 1	600	300	
Latijns schrift basiseducatie	180	90	
Leergebied Nederlands tweede taal			
Nederlands Tweede Taal - Richtgraad 2 Mondeling	480	240	960

2. Overzicht maximale afwijking per module in opleidingen van het leergebied wiskunde

	Minimale aantal lestijden zoals vastgelegd in het opleidingsprofiel	Minimale aantal lestijden voor snel lerende cursisten
Wiskunde functioneren 01	90	45
Wiskunde functioneren 02	90	45
Wiskunde functioneren 03	90	45
Wiskunde functioneren 04	90	45
Wiskunde participeren	90	45
Wiskunde doorstroom 01	90	45
Wiskunde doorstroom 02	50	25
Wiskunde doorstroom 03	40	20

3. Overzicht maximale afwijking per modules ICT

	Minimale aantal lestijden zoals vastgelegd in het opleidingsprofiel	Minimale aantal lestijden voor snel lerende cursisten
ICT Start	30	15
Digitale informatie	50	25
Digitale communicatie	50	25
Doelmatig ICT-gebruik	30	15
Oefenen en leren met ICT	30	15

4. Overzicht maximale afwijking per module in opleidingen van het leergebied maatschappijoriëntatie

	Minimale aantal lestijden zoals vastgelegd in het opleidingsprofiel	Minimale aantal lestijden voor snel lerende cursisten
Communiceren	30	15
Zeker van jezelf	30	15
Omgaan met conflicten	30	15
Samenwerken	30	15
Communiceren in team	30	15
Gezond leven	30	15
Voeding	30	15
Stress	30	15
Seksualiteit	30	15
Duurzame samenleving	30	15
Biologie	30	15
Slim op weg	30	15
Kaart	30	15
Rijbewijs	45	30
Slim beheer	30	15
Apparaten	30	15
Organiseren	30	15
Technologie	60	30
Veiligheid	30	15
Kennismaken met wetenschappen	30	15
Handelen in groep	30	15
Diversiteit	30	15
Opvoeden	30	15
Vrije tijd	30	15
Geschiedenis	45	30
Actualiteit	60	30
Nieuws	30	15
Wat denk ik?	30	15
Democratie	30	15
Kunst en cultuur begrijpen	45	30
Kennismaken met kunst en cultuur	30	15
Kunst en cultuur beleven	30	15
Culturen	45	30
Papieren en formulieren	30	15
Werknemer zijn	30	15
Waar sta ik?	30	15
Keuzes maken	30	15
Leren leren 1	30	15
Leren leren 2	30	15
Werk zoeken	30	15
Problemen aanpakken	30	15
Machines bedienen	30	15
Voedselveiligheid	30	15
Omgaan met armoede en sociale uitsluiting	60	30

5. Overzicht maximale afwijking per module in opleidingen van het leergebied Nederlands

	Minimale aantal lestijden zoals vastgelegd in het opleidingsprofiel	Minimale aantal lestijden voor snel lerende cursisten
Functioneren 01	100	50
Functioneren 02	100	50
Functioneren 03	100	50
Functioneren schriftelijk 04	70	35
Functioneren mondeling 04	30	15
Functioneren schriftelijk 05	70	35
Functioneren mondeling 05	30	15
Functioneren schriftelijk 06	70	35
Functioneren mondeling 06	30	15
Functioneren Papieren	40	20
Functioneren Lezen	40	20
Functioneren Spelling	40	20
Functioneren Schrijven	40	20
Functioneren Digitale teksten	40	20
Participeren 01	100	50
Participeren 02	100	50
Participeren 03	100	50
Participeren 04	100	50
Participeren 05	100	50
Participeren Papieren	40	20
Participeren Lezen	40	20
Participeren Spelling	40	20
Participeren Schrijven	40	20
Participeren Digitale teksten	40	20
Participeren Presenteren	40	20
Participeren Solliciteren	40	20
Doorstroom 01	100	50
Doorstroom 02	100	50
Doorstroom Studeren	50	25
Doorstroom Verslagen	50	25
Doorstroom Presenteren	50	25
Doorstroom Spelling 01	50	25
Doorstroom Spelling 02	50	25

6. Overzicht maximale afwijking per module in opleidingen van het leergebied alfabetisering Nederlands tweede taal

	Minimale aantal lestijden zoals vastgelegd in het opleidingsprofiel	Minimale aantal lestijden voor snel lerende cursisten
NT2 Alfa - Mondeling 1 Breakthrough persoonlijk	60	30
NT2 Alfa - Mondeling 2 Breakthrough persoonlijk	60	30
NT2 Alfa - Mondeling 3 Breakthrough persoonlijk	60	30
NT2 Alfa - Mondeling 4 Breakthrough persoonlijk	60	30

NT2 Alfa - Mondeling 5 Waystage publiek	60	30
NT2 Alfa - Mondeling 6 Waystage publiek	60	30
NT2 Alfa - Mondeling 7 Waystage publiek	60	30
NT2 Alfa - Mondeling 8 Waystage publiek	60	30
NT2 Alfa - Schriftelijke zelfredzaamheid 1	60	30
NT2 Alfa - Schriftelijke zelfredzaamheid 2	60	30
NT2 Alfa - Schriftelijk 1 Breakthrough publiek	60	30
NT2 Alfa - Schriftelijk 2 Breakthrough publiek	60	30
NT2 Alfa - Lees- en schrijfvoorwaarden 1	60	30
NT2 Alfa - Lees- en schrijfvoorwaarden 2	60	30
NT2 Alfa - Technisch lezen en schrijven 1	60	30
NT2 Alfa - Technisch lezen en schrijven 2	60	30
NT2 Alfa - Technisch lezen en schrijven 3	60	30
NT2 Alfa - Technisch lezen en schrijven 4	60	30
NT2 Alfa - Technisch lezen en schrijven 5	60	30
Voorbereiding Latijns schrift	60	30
Technisch lezen en schrijven Latijns schrift	120	60

7. Overzicht maximale afwijking per module in de opleiding Nederlands Tweede Taal – Richtgraad 2 Mondeling

	Minimale aantal lestijden zoals vastgelegd in het opleidingsprofiel	Minimale aantal lestijden voor snel lerende cursisten	Minimale aantal lestijden voor traag lerende cursisten
BE NT2 Threshold 1 mondeling persoonlijk - module 1	60	30	120
BE NT2 Threshold 1 mondeling persoonlijk - module 2	60	30	120
BE NT2 Threshold 2 mondeling persoonlijk - module 1	60	30	120
BE NT2 Threshold 2 mondeling persoonlijk - module 2	60	30	120
BE NT2 Threshold 3 mondeling publiek - module 1	60	30	120
BE NT2 Threshold 3 mondeling publiek - module 2	60	30	120
BE NT2 Threshold 4 mondeling publiek - module 1	60	30	120
BE NT2 Threshold 4 mondeling publiek - module 2	60	30	120

Gezien om gevoegd te worden bij het besluit van de Vlaamse Regering tot wijziging van de regelgeving over de indeling van leer- en studiegebieden in opleidingen van het volwassenenonderwijs, de studiebekrachtiging, de organisatie van het opleidingsaanbod en de modulaire structuur van de basiseducatie voor het leergebied Nederlands tweede taal en het secundair volwassenenonderwijs voor de studiegebieden algemene personenzorg, horeca, huishoudhulp, ICT-technieken, lichaamsverzorging, logistiek en verkoop, mechanica-elektriciteit en meubelmakerij.

Brussel, 31 augustus 2023

De minister-president van de Vlaamse Regering,

Jan JAMBON

De Vlaamse minister van Onderwijs, Sport, Dierenwelzijn en Vlaamse Rand,

Ben WEYTS

De Vlaamse minister van Economie, Innovatie, Werk, Sociale Economie en Landbouw,

Jo BROUNS

Bijlage 5 bij het besluit van de Vlaamse Regering tot wijziging van de regelgeving over de indeling van leer- en studiegebieden in opleidingen van het volwassenenonderwijs, de studiebekrachtiging, de organisatie van het opleidingsaanbod en de modulaire structuur van de basiseducatie voor het leergebied Nederlands tweede taal en het secundair volwassenenonderwijs voor de studiegebieden algemene personenzorg, horeca, huishoudhulp, ICT-technieken, lichaamsverzorging, logistiek en verkoop, mechanica-elektriciteit en meubelmakerij

Bijlage XXXXVI bij het besluit van de Vlaamse Regering van 19 juli 2007 betreffende de modulaire structuur van de leergebieden van de basiseducatie

Algemene opleiding
Leergebied Nederlands tweede taal •
01.09.2023

Nederlands Tweede Taal – Richtgraad 2 Mondeling

Opleidingsprofiel
volwassenenonderwijs basiseducatie

AO BE 043

REFERENTIEKADER: EUROPEES REFERENTIEKADER VOOR MODERNE
VREEMDE TALEN

Nederlands Tweede Taal – Richtgraad 2 Mondeling

OMSCHRIJVING OPLEIDING

Het niveau B1 (Threshold) wordt het best getypeerd door twee aspecten. Het eerste is de vaardigheid om interactie te onderhouden en de vaardigheid om over te brengen wat men wil overbrengen in uiteenlopende contexten. Het tweede aspect is de vaardigheid om problemen in het dagelijks leven flexibel op te lossen. In een sterk niveau B1 zijn dezelfde hoofdaspecten aanwezig, maar ligt de nadruk op de uitwisselingen van hoeveelheden informatie (p.34). De onafhankelijke taalgebruiker voelt zich nog beperkt in de talige communicatie. Het taalgebruik is economisch in die zin dat men de communicatie moet aanpassen aan de middelen waarover men beschikt. De volledige talige autonomie verwerft de cursist in het volgende niveau.

Dit opleidingsprofiel sluit aan bij het Europese referentiekader, maar hanteert een eigen ordeningskader met een afzonderlijke vermelding van domeinen, rollen, tekstenmerken en verwerkingsniveaus

RELATIE OPLEIDING ERK

In de opleiding Nederlands Tweede Taal – Richtgraad 2 Mondeling leert men Nederlands op het niveau van een beperkte talige zelfstandigheid, Threshold. Deze niveaubeschrijving en –indeling komt overeen met het gelijknamige niveau uit het ‘Gemeenschappelijk Europees Referentiekader voor Moderne Vreemde Talen: Leren, Onderwijzen, Beoordelen’. De Nederlandse Taalunie verzorgde de officiële Nederlandse vertaling van het ‘Common European Framework of Reference for Languages: Learning, Teaching, Assessment’ dat in 2001 door de Raad van Europa werd gepubliceerd. Deze publicatie beschrijft op alomvattende wijze wat taalleerders moeten leren om een taal te kunnen gebruiken voor communicatie en welke kennis en vaardigheden zij moeten ontwikkelen om daarbij doeltreffend te kunnen handelen (p. 7).

SAMENHANG

De opleiding Nederlands Tweede Taal - Richtgraad 2 Mondeling bouwt verder op de 2 modules uit het opleidingsprofiel voor het leergebied voor de basiseducatie Nederlands Tweede Taal Richtgraad 1: module BE NT 2 – Waystage mondeling 1 en module BE NT2 – Waystage mondeling 2 en op de 4 modules uit het opleidingsprofiel voor het leergebied voor de basiseducatie NT2 Alfa Mondeling Richtgraad 1: de modules NT2 Alfa mondeling Waystage publiek 5 tot en met 8.

MODULAIR TRAJECT

De opleiding “Nederlands Tweede Taal – Richtgraad 2 Mondeling” bestaat uit 8 modules:

– BE NT2 Threshold 1 mondeling persoonlijk - module 1	60 Lt	M BE	222
– BE NT2 Threshold 1 mondeling persoonlijk - module 2	60 Lt	M BE	223
– BE NT2 Threshold 2 mondeling persoonlijk - module 1	60 Lt	M BE	224
– BE NT2 Threshold 2 mondeling persoonlijk - module 2	60 Lt	M BE	225
– BE NT2 Threshold 3 mondeling publiek - module 1	60 Lt	M BE	226
– BE NT2 Threshold 3 mondeling publiek - module 2	60 Lt	M BE	227
– BE NT2 Threshold 4 mondeling publiek - module 1	60 Lt	M BE	228
– BE NT2 - Threshold 4 mondeling publiek - module 2	60 Lt	M BE	229

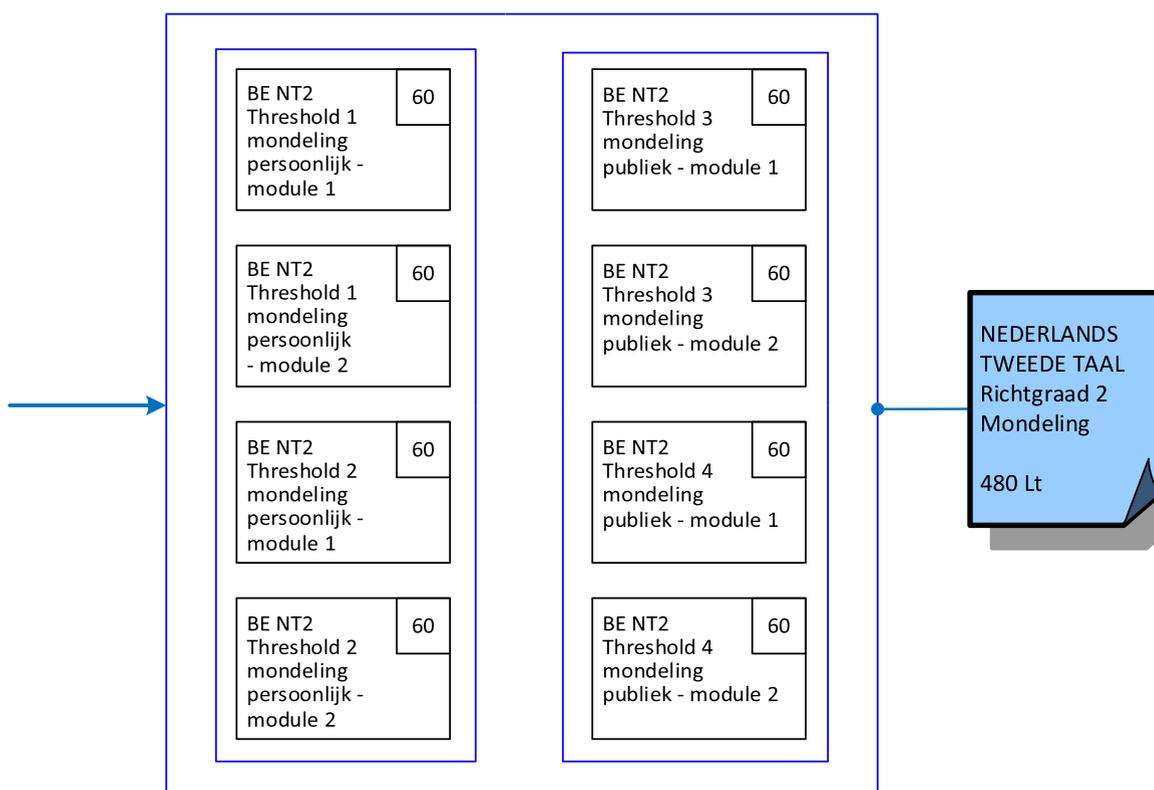

CERTIFICERING

Elke module wordt bekrachtigd met een deelcertificaat.
Deze opleiding leidt tot het certificaat Nederlands Tweede Taal – Richtgraad 2 Mondeling.

OPLEIDINGSDUUR

De opleiding omvat in totaal **480** lestijden.

ATTESTEN EN VOORWAARDEN**[SPECIFIEKE] TOELATINGS-
VOORWAARDEN**

– Algemeen geldende toelatingsvoorwaarden van het decreet van 15 juni 2007 betreffende het volwassenenonderwijs
[Decreet volwassenenonderwijs](#)

INSTAPVEREISTEN

De cursist beschikt over een deelcertificaat van of een vrijstelling voor:

- de modules NT2 Alfa Mondelinge Waystage 5 tot en met 8,
- of de modules BE NT2 Waystage Mondeling 1 en BE NT2 Waystage Mondeling 2.

Ofwel beschikt de cursist over 1 van volgende certificaten:

- NT2 Alfa - Mondeling Richtgraad 1,
- NT2 Alfa – Mondeling Richtgraad 1 en Schriftelijk Richtgraad 1.1;
- Nederlands Tweede Taal – Richtgraad 1;

of voldoet aan één van de overige toelatingsvoorwaarden voor sequentieel geordende modules van het decreet 15 juni 2007 betreffende het volwassenenonderwijs.

GEEN PIJLEN TUSSEN MODULES

[De cursist is niet gebonden aan een verplichte volgorde relatie in het traject en moet niet beschikken over een deelcertificaat \(deelcertificaten\) om aan de module te participeren.](#)

SLEUTELCOMPETENTIES

In de loop van de opleiding moeten de volgende sleutelcompetenties aan bod komen. De spreiding ervan over de modules is vrij.

CODE	SLEUTELCOMPETENTIES
SC08	– De cursist handelt zelfbewust
SC09	– De cursist maakt keuzes en voert deze uit
SC10	– De cursist neemt eigenaarschap op van het eigen leerproces
SC11	– De cursist communiceert in de breedste zin van het woord
SC12	– De cursist gaat om met numerieke gegevens
SC13	– De cursist gebruikt ICT
SC14	– De cursist handelt zelfstandig
SC15	– De cursist werkt samen met anderen
SC16	– De cursist stelt zich op als een burger in de samenleving
SC17	– De cursist handelt vanuit cultureel bewustzijn

BASISCOMPETENTIES VAN DE OPLEIDING

DOMEINEN EN ROLLEN

Om te komen tot efficiënt taalleren, is het belangrijk dat het taalleren zo snel mogelijk aansluit bij de behoeften en het einddoel van de cursisten en bij de vragen van de maatschappij. Het centrum en de cursisten brengen regelmatig samen de leertrajecten van de cursisten in kaart, en bepalen hierbij in welke domeinen de cursisten Nederlands nodig zullen hebben en welke rol(len) zij in het Nederlands zullen opnemen.

De focus ligt op minimaal 2 domeinen. In elk domein worden minimaal twee rollen aangebracht die verschillend zijn van de rollen uit het andere domein.

De domeinen en de rollen moeten als deel van de basiscompetenties worden gelezen.

<p>DOMEINEN</p>	<p>Taalactiviteiten vinden plaats binnen de context van domeinen. Hierbij dient opgemerkt dat bij veel situaties meer dan één domein betrokken kan zijn. Taalactiviteiten vinden plaats binnen de context van domeinen. Hierbij dient opgemerkt dat bij veel situaties meer dan één domein betrokken kan zijn. Uitgangspunt zijn de vier domeinen uit het 'Gemeenschappelijk Europees Referentiekader voor Moderne Vreemde Talen: Leren, Onderwijzen, Beoordelen' ERK p. 44-45:</p> <ul style="list-style-type: none"> • het persoonlijke domein, waarin de betrokkene als privépersoon leeft, met aandacht voor het huiselijke leven met familie en vrienden, en zich overgeeft aan individuele activiteiten zoals lezen voor zijn plezier, een dagboek bijhouden, zich wijden aan een speciale belangstelling of hobby, enzovoort; • het publieke domein, waarin de betrokkene optreedt als lid van de samenleving in het algemeen, of van een bepaalde organisatie, en zich bezighoudt met uiteenlopende transacties voor uiteenlopende doeleinden; • het professionele domein, waarin de betrokkene zijn werk doet of beroep uitoefent; • het educatieve domein, waarin de betrokkene zich bezighoudt met een georganiseerde vorm van leren, in het bijzonder (maar niet noodzakelijkerwijs) binnen een onderwijsinstelling.
<p>ROLLEN</p>	<p>'Rollen' zijn functies die iemand in het dagelijks leven in de bovenstaande domeinen op zich neemt, en waarvoor specifieke kennis van het Nederlands nodig is. Referentie zijn de rollen van 'Doelgericht uit de startblokken', van de Nederlandse Taalunie.</p> <ul style="list-style-type: none"> • Beheerder huisvesting en gezinsadministratie • Consument • Cursist/student • Vrijtijdsbesteder • Opvoeder • Werkende • Werkzoekende • Ondernemer • ...

TEKSTKENMERKEN

De tekstkenmerken moeten als deel van de basiscompetenties gelezen worden op het niveau van de opleiding (en niet op het niveau van het deelcertificaat).

NT2 THRESHOLD	2.1 (MOD 1 & 2) T.E.M. 2.4 (MOD 1 & 2)
SPREKEN/GESPREKKEN VOEREN – KENMERKEN VAN DE TE PRODUCEREN TEKSTEN	
Onderwerp	– vertrouwde onderwerpen die aansluiten bij de domeinen en de rollen waarin de cursist zich begeeft
Taalgebruikssituatie	<p>in een monoloog voor toehoorders</p> <ul style="list-style-type: none"> – ervaringen beschrijven: beschrijvingen geven van gebeurtenissen (werkelijk of verbeeld), verhalen vertellen en verslag uitbrengen van ervaringen en gevoelens – informatie geven: gedetailleerde aanwijzingen geven, mits voorbereiding – pleidooi houden: meningen en redenen uitdrukken en kort toelichten – openbare mededelingen doen: kort en ingestudeerd – publiek toespreken: een eenvoudige presentatie geven, mits voorbereiding, en vragen hieromtrent beantwoorden, mits er om herhaling gevraagd kan worden <p>bij deelname aan gesprekken</p> <ul style="list-style-type: none"> – zoals persoonlijke conversaties: gevoelens uitdrukken en beantwoorden en relatief spontane vragen stellen om het gesprek gaande te houden – zoals discussies (formeel of informeel): meningen en reacties overbrengen (o.a. m.b.t. oplossingen voor problemen) – zoals doelgerichte samenwerkingen: meningen en reacties overbrengen (m.b.t. oplossingen voor problemen en mogelijke vervolgacties) en anderen uitnodigen om hun zienswijze te geven – zoals het verkrijgen van goederen en diensten: transacties uitvoeren om goederen en diensten te verkrijgen, en hier ook om uitleg vragen en een klacht indienen – zoals uitwisselen van informatie: feitelijke informatie ontdekken en doorgeven, gedetailleerde informatie verkrijgen en opvolgen – zoals interviews of geïnterviewd worden: een voorbereide vragenlijst gebruiken en enig initiatief nemen (spontaan vervolgvragen stellen) – via telecommunicatie: routineboodschappen brengen en basisdiensten verkrijgen
Structuur/samenhang/ lengte	<ul style="list-style-type: none"> – Een relatief korte opsomming van een reeks kortere op zichzelf staande, eenvoudige elementen die samenhangen en met elkaar verbonden zijn. – langere zinnen die tot een samenhangend verhaal worden gesmeed door het gebruik van een beperkt aantal voeg- en verwijzwoorden. Fouten tegen de samenhang van de zinnen komen nog voor.
Woordenschat/taalvariëteit	<ul style="list-style-type: none"> – goede beheersing van een woordenschatbereik met betrekking tot vertrouwde onderwerpen en de domeinen en rollen waarin de cursist zich begeeft – Beschikt over voldoende woorden om zich, met enige omschrijvingen, te uiten over de meeste onderwerpen die betrekking hebben op de domeinen en rollen waarin de cursist zich begeeft – een breed scala aan eenvoudige taal om zich te redden in de meeste situaties die in de domeinen en rollen waarin de cursist zich begeeft voorkomen
Uitspraak/prosodie	<ul style="list-style-type: none"> – in het algemeen verstaanbaar – Intonatie en klemtoon op zowel uitspraak- als woordniveau staan het begrijpen van de boodschap niet in de weg – ondanks regelmatige uitspraakfouten van afzonderlijke klanken en woorden die minder vertrouwd zijn – ondanks een sterke invloed van een andere taal of talen op de klemtoon, de intonatie en/of het ritme
Tempo/vlotheid	– redelijk vloeiend

	<ul style="list-style-type: none">– helder genoeg om het grootste deel van de tijd moeiteloos te worden gevolgd en waarin de belangrijkste punten met een redelijke mate van nauwkeurigheid worden uitgelegd– Moet soms om herhaling vragen als er snel wordt gesproken.– op begrijpelijke wijze doorpraten, ondanks regelmatige pauzes voor grammaticale en lexicale planning en heel duidelijke herstelacties, vooral in langere, vrij geproduceerde stukken tekst
--	--

NT2 THRESHOLD		2.1 (MOD 1 & 2) T.E.M. 2.4 (MOD 1 & 2)
LUISTEREN – KENMERKEN VAN DE TE BELUISTEREN TEKSTEN		
Onderwerp	– vertrouwde onderwerpen die aansluiten bij de domeinen en de rollen waarin de cursist zich begeeft	
Taalgebruikssituatie	<p>In interactie:</p> <ul style="list-style-type: none"> – bij het volgen van gesprekken zowel hoofdpunten als specifieke zaken begrijpen, mits enige medewerking van de gesprekspartner(s) (om het begrip te ondersteunen) – bij het deelnemen aan een discussie de meeste zaken volgen, mits enige medewerking van de gesprekspartner(s) die door eenvoudige taal en herhaling het begrip ondersteunen en mits de mogelijkheid tot vragen om verduidelijking aanwezig is – bij doelgerichte samenwerkingen (vb. samen koken) het gezegde algemeen volgen, mits indien nodig gedeeltelijk herhalen van wat reeds gezegd werd om wederzijds begrip te bevestigen <p>Als toehoorder:</p> <ul style="list-style-type: none"> – als lid van een aanwezig publiek een voordracht of toespraak volgen – mededelingen en instructies begrijpen – hoofdpunten in gesproken media begrijpen (vb. radio- en nieuwsberichten, film, tv en video) – hoofdpunten en belangrijkste details in verhalen begrijpen (vb. vakantieverslag) 	
Structuur/samenhang/ lengte	– duidelijk en helder overgebrachte teksten (kort tot middellang) met een doorzichtige structuur en samenhang	
Woordenschat/taalvariëteit	<ul style="list-style-type: none"> – eerder frequente woorden en formuleringen met een zekere mate van variatie – duidelijk en helder gearticuleerd in standaardtaal of in een vertrouwde taalvariëteit (dialect) – figuurlijk taalgebruik kan in de tekst aan bod komen 	
Uitspraak/prosodie	– duidelijk en helder gearticuleerd in standaardtaal of in een vertrouwde taalvariëteit (dialect)	
Tempo/vlotheid	<ul style="list-style-type: none"> – duidelijk en helder gearticuleerd in standaardtaal of in een vertrouwde taalvariëteit (dialect) bij het volgen van gesprekken (in interactie) – duidelijk en helder gearticuleerd in standaardtaal of in een vertrouwde taalvariëteit (dialect) én langzaam, helder en duidelijk als toehoorder van boodschappen (als lid van een publiek, bij het begrijpen van mededelingen en instructies, bij gesproken media en bij film, tv en video). 	

VAARDIGHEDEN

Code	BASISCOMPETENTIES
SPREKEN/GESPREKKEN VOEREN	
	De cursist
BE 043 BC 108	– vraagt en geeft informatie in informatieve teksten (structurerend)
BE 043 BC 109	– vraagt en geeft informatie in prescriptieve teksten (structurerend)
BE 043 BC 110	– geeft een instructie in prescriptieve teksten (structurerend)
BE 043 BC 111	– verwoordt de eigen beleving, d.i. wensen, noden en gevoelens, en vraagt naar de beleving van de gesprekspartner in informatieve teksten (structurerend)
BE 043 BC 112	– verwoordt de eigen beleving, d.i. wensen, noden en gevoelens, en vraagt naar de beleving van de gesprekspartner in persuasieve teksten (structurerend)
BE 043 BC 113	– geeft een samenvatting van informatieve teksten (structurerend)
BE 043 BC 114	– geeft een samenvatting van narratieve teksten (structurerend)
BE 043 BC 115	– brengt verslag uit over een gebeurtenis of een situatie in informatieve teksten (structurerend)
BE 043 BC 116	– brengt verslag uit over een gebeurtenis of een situatie in narratieve teksten (structurerend)
BE 043 BC 117	– verwoordt, gericht op een bekende taalgebruiker, een mening of een standpunt en stelt vragen naar diens beleving in persuasieve teksten (beoordelend)
BE 043 BC 118	– beschrijft een werkelijke of verbeelde gebeurtenis (structurerend)
BE 043 BC 119	– vertelt een verhaal (structurerend)

Code	BASISCOMPETENTIES
LUISTEREN	
	De cursist
BE 043 BC 120	– achterhaalt de hoofdgedachte in informatieve teksten (structurerend)
BE 043 BC 121	– zoekt specifieke informatie in informatieve teksten (structurerend)
BE 043 BC 122	– achterhaalt de hoofdgedachte in narratieve teksten (structurerend)
BE 043 BC 123	– begrijpt alle gegevens in prescriptieve teksten (structurerend)
BE 043 BC 124	– vormt zich een mening over informatieve teksten (beoordelend)
BE 043 BC 125	– vormt zich een mening over persuasieve teksten (beoordelend)

ONDERSTEUNENDE KENNIS (NA TE STREVEN)

2.1 (MOD 1 & 2) T.E.M. 2.4 (MOD 1 & 2)	
Code	BASISCOMPETENTIES
	In functie van de voorbereiding, de uitvoering en de controle van de taalkaak,
BE 043 BC 126	Woordenschat
	De cursist <ul style="list-style-type: none"> – beschikt over voldoende woorden om zich, met enige omschrijvingen, te uiten over de meeste onderwerpen die betrekking hebben op de domeinen en rollen waarin de cursist zich begeeft – gebruikt een breed scala aan eenvoudige woorden op passende wijze bij het spreken over vertrouwde onderwerpen – heeft een goede beheersing van elementaire woordenschat, al doen zich nog wel grote fouten voor wanneer meer complexe gedachten worden ontvouwd of niet vertrouwde onderwerpen en situaties aan de orde zijn – heeft een goede beheersing van een woordenschatbereik (variatie in woorden en uitdrukkingen) met betrekking tot vertrouwde onderwerpen en alledaagse situaties
	Grammatica
	De cursist <ul style="list-style-type: none"> – gebruikt een repertoire van veelgebruikte 'routines' en patronen die bekend zijn van meer voorspelbare situaties – vertoont grammaticaal inzicht, maar met een merkbare invloed vanuit de moedertaal. Fouten komen voor, maar de boodschap is altijd duidelijk.
	Uitspraak/Prosodie
	De cursist <ul style="list-style-type: none"> – Algemeen: is in het algemeen verstaanbaar, intonatie en klemtoon op zowel uitspraak- als woordniveau staan het begrijpen van de boodschap niet in de weg. Het accent wordt meestal beïnvloed door een andere taal of andere talen – Klankarticulatie: is in het algemeen verstaanbaar, ondanks regelmatige uitspraakfouten van afzonderlijke klanken en woorden die minder vertrouwd zijn – Prosodie: brengt de boodschap op een verstaanbare manier over, ondanks een sterke invloed van een andere taal of andere talen op de klemtoon, de intonatie en/of het ritme
Sociolinguïstische trefzekerheid	
De cursist <ul style="list-style-type: none"> – heeft een elementaire kennis van eenvoudige gangbare uitdrukkingen en routines en past de meest voorkomende toe – is zich bewust van de belangrijkste beleefdheidsconventies en handelt ernaar – is zich bewust van en let op tekenen van de belangrijkste verschillen in gewoonten, gebruiken, houdingen, waarden en overtuigingen tussen de andere en de eigen gemeenschap 	

	Thematische ontwikkeling
	De cursist <ul style="list-style-type: none">– heeft inzicht in de conventionele structuur van de betreffende tekstsoort bij het overbrengen van de eigen ideeën.– vertelt redelijk vloeiend een helder verhaal of geeft een heldere beschrijving in de vorm van een lineaire opeenvolging van punten.
	Coherentie en cohesie
	De cursist <ul style="list-style-type: none">– verbindt een reeks kortere, op zichzelf staande eenvoudige elementen tot een samenhangende lineaire opeenvolging van punten– vormt langere zinnen en verbindt deze met elkaar met behulp van een aantal cohesiebevorderende elementen, bijvoorbeeld in een verhaal

LEERSTRATEGIEËN (NA TE STREVEN)

2.1 (MOD 1 & 2) T.E.M. 2.4 (MOD 1 & 2)	
Code	BASISCOMPETENTIES
	In functie van de voorbereiding, de uitvoering en de controle van de taalkaak,
BE 043 BC 127	<p>De cursist</p> <ul style="list-style-type: none"> – bepaalt het eigen spreek-, luister-, schrijf- en leesdoel en stemt het eigen spreek- en luistergedrag erop af. – voegt kleine stukjes informatie uit meerdere bronnen samen en vat deze samen. – studeert combinaties en uitdrukkingen in, probeert deze uit en vraagt feedback hierop. – maakt onderscheid tussen hoofdlijnen en ondersteunende details – formuleert hypothesen over de inhoud en bedoeling van de tekst aan een Nederlandstalige taalgebruiker met behulp van een beschikbaar repertoire. – reflecteert op taal en taalgebruik. – schat het eigen leergedrag en leerresultaat in, reflecteert erop en stelt dit bij. – roept relevante voorkennis op en gebruikt deze. – werkt stapsgewijs om het eigen leerdoel te bereiken. – zet meerdere taalvaardigheden bij een taalkaak in. – gebruikt hulpmiddelen. – zoekt zaken op of vindt bronnen in de doeltaal. – leidt de waarschijnlijke betekenis van onbekende woorden uit de context af.

COMMUNICATIESTRATEGIEËN (NA TE STREVEN)

2.1 (MOD 1 & 2) T.E.M. 2.4 (MOD 1 & 2)	
Code	BASISCOMPETENTIES
	In functie van de voorbereiding, de uitvoering en de controle van de taalkaak,
BE 043 BC 128	Productiestrategieën – planning
	<p>De cursist</p> <ul style="list-style-type: none"> – studeert nieuwe combinaties en uitdrukkingen in, probeert deze uit, en vraagt om feedback – bepaalt hoe de hoofdpunten van de eigen boodschap over te brengen, gebruikmakend van alle bronnen die beschikbaar zijn en rekening houdend met het eigen taalrepertoire
	Productiestrategieën – compensatie
	<p>De cursist</p> <ul style="list-style-type: none"> – ‘verbuitenlandst’ een woord uit de eigen moedertaal en vraagt om bevestiging – gebruikt een eenvoudig woord, waarvan de betekenis lijkt op het bedoelde begrip, en vraagt daarbij om ‘correctie’ – brengt betekenis over door een woord met vergelijkbare betekenis te kwalificeren (bijvoorbeeld: een vrachtwagen voor mensen = een bus) – omschrijft de kenmerken van iets concreets bij gebrek aan het juiste woord
	Productiestrategieën – monitoring en herstel
	<p>De cursist</p> <ul style="list-style-type: none"> – begint opnieuw met een andere tactiek wanneer de communicatie mislukt – vraagt om bevestiging dat een gebruikte vorm correct is – corrigeert vergissingen met tijdsmarkeringen of uitdrukkingen, mits de gesprekspartner aangeeft dat er een probleem is – heeft aandacht voor niet-verbaal gedrag

	Receptiestrategieën – identificeren van aanwijzingen en afleiden van interpretaties (mondeling en schriftelijk)
	De cursist <ul style="list-style-type: none"> – herkent leidt de betekenis van niet-vertrouwde woorden af uit de context mits de onderwerpen betrekking hebben op de domeinen en rollen waarin de cursist zich begeeft – leidt de betekenis van zinnen en van toevallig onbekende woorden af uit de context, mits het onderwerp dat besproken wordt vertrouwd is – bekijkt en beluistert een korte, verhalende tekst en voorspelt wat daarna gaat gebeuren
	Interactiestrategieën – het woord nemen (de beurt nemen)
	De cursist <ul style="list-style-type: none"> – begint een eenvoudig, rechtstreeks gesprek over onderwerpen die vertrouwd of van persoonlijk belang zijn, houdt dit gaande, en beëindigt het – grijpt in bij een discussie over een vertrouwd onderwerp en gebruikt de juiste frase om aan het woord te komen
	Interactiestrategieën – samenwerking
	De cursist <ul style="list-style-type: none"> – herhaalt gedeeltelijk wat iemand anders gezegd heeft om wederzijds begrip te bevestigen en te helpen om de ontwikkeling van ideeën op koers te houden – nodigt anderen uit om aan de discussie deel te nemen – vat samen op welk punt een discussie is beland en helpt zo het gesprek te focussen – benut een elementair taalrepertoire en strategieën om een gesprek of discussie gaande te houden
	Interactiestrategieën – vragen om opheldering
	De cursist <ul style="list-style-type: none"> – vraagt aan anderen om te verhelderen of uit te werken wat ze zojuist gezegd hebben. – vraagt meer details en uitleg aan andere groepsleden om een discussie vooruit te helpen.

ATTITUDES (NA TE STREVEN)

	2.1 (MOD 1 & 2) T.E.M. 2.4 (MOD 1 & 2)
Code	BASISCOMPETENTIES
BE 043 BC 129	De cursist is bereid ... <ul style="list-style-type: none"> – zich te concentreren op de taalkaak – te communiceren (te luisteren, te spreken en gesprekken te voeren) – correctheid in de formulering na te streven – zich in te leven in socioculturele diversiteit – door te zetten, ook als de cursist niet alles begrijpt of kan verwoorden

Modules

MODULE BE NT2 THRESHOLD 1 MONDELING PERSOONLIJK - MODULE 1

SITUERING

Na de modules NT2 Threshold mondeling 1 (module 1 en 2) t.e.m. 4 (module 1 en 2) verstaat de cursist de hoofdpunten van heldere spraak in standaardtaal over vertrouwde zaken binnen de domeinen en rollen waarin de cursist zich begeeft, met inbegrip van korte, verhalende teksten.

De cursist houdt redelijk vloeiend een heldere beschrijving vol van verscheidene onderwerpen binnen het eigen interessegebied.

De cursist begint een eenvoudig rechtstreeks gesprek over onderwerpen die vertrouwd of van persoonlijk belang zijn, houdt dit gaande en rondt af.

De cursist herhaalt gedeeltelijk wat iemand heeft gezegd om wederzijds begrip te bevestigen.

De cursist maakt gebruik van een breed scala van eenvoudige taal om zich te redden in de meeste situaties die in de domeinen en rollen waarin de cursist zich begeeft voorkomen.

De cursist neemt deel aan een gesprek over vertrouwde onderwerpen, geeft uiting aan persoonlijke meningen en wisselt informatie uit over onderwerpen die vertrouwd zijn, van persoonlijk belang zijn of betrekking hebben op domeinen en rollen waarin de cursist zich begeeft.

De basiscompetenties, tekstkenmerken en ondersteunende elementen komen geïntegreerd aan bod in de module.

De module wordt als geheel geëvalueerd.

SPREKEN/GESPREKKEN VOEREN

Code	BASISCOMPETENTIES
	De cursist
BE 043 BC 109	- vraagt en geeft informatie in prescriptieve teksten (structurerend)
BE 043 BC 110	- De cursist geeft een instructie in prescriptieve teksten (structurerend)
BE 043 BC 108	- De cursist vraagt en geeft informatie in informatieve teksten (structurerend)

LUISTEREN

Code	BASISCOMPETENTIES
	De cursist
BE 043 BC 121	- zoekt specifieke informatie in informatieve teksten (structurerend)
BE 043 BC 123	- begrijpt alle gegevens in prescriptieve teksten (structurerend)

MODULE BE NT2 THRESHOLD 1 MONDELING PERSOONLIJK - MODULE 2**SITUERING**

Na de modules NT2 Threshold mondeling 1 (module 1 en 2) t.e.m. 4 (module 1 en 2) verstaat de cursist de hoofdpunten van heldere spraak in standaardtaal over vertrouwde zaken binnen de domeinen en rollen waarin de cursist zich begeeft, met inbegrip van korte, verhalende teksten.

De cursist houdt redelijk vloeiend een heldere beschrijving vol van verscheidene onderwerpen binnen het eigen interessegebied.

De cursist begint een eenvoudig rechtstreeks gesprek over onderwerpen die vertrouwd of van persoonlijk belang zijn, houdt dit gaande en rondt af.

De cursist herhaalt gedeeltelijk wat iemand heeft gezegd om wederzijds begrip te bevestigen.

De cursist maakt gebruik van een breed scala van eenvoudige taal om zich te redden in de meeste situaties die in de domeinen en rollen waarin de cursist zich begeeft voorkomen.

De cursist neemt deel aan een gesprek over vertrouwde onderwerpen, geeft uiting aan persoonlijke meningen en wisselt informatie uit over onderwerpen die vertrouwd zijn, van persoonlijk belang zijn of betrekking hebben op domeinen en rollen waarin de cursist zich begeeft.

De basiscompetenties, tekstenmerken en ondersteunende elementen komen geïntegreerd aan bod in de module.

De module wordt als geheel geëvalueerd.

SPREKEN/GESPREKKEN VOEREN	
Code	BASISCOMPETENTIES
	De cursist
BE 043 BC 113	- geeft een samenvatting van informatieve teksten (structurend)
BE 043 BC 111	- verwoordt de eigen beleving, d.i. wensen, noden en gevoelens, en vraagt naar de beleving van de gesprekspartner in informatieve teksten (structurend)
BE 043 BC 115	- brengt verslag uit van een gebeurtenis of situatie in informatieve teksten (structurend)
LUISTEREN	
Code	BASISCOMPETENTIES
	De cursist
BE 043 BC 120	- achterhaalt de hoofdgedachte in informatieve teksten (structurend).
BE 043 BC 124	- - cursist vormt zich een mening over informatieve teksten (beoordelend).

MODULE BE NT2 THRESHOLD 2 MONDELING PERSOONLIJK - MODULE 1**SITUERING**

Na de modules NT2 Threshold mondeling 1 (module 1 en 2) t.e.m. 4 (module 1 en 2) verstaat de cursist de hoofdpunten van heldere spraak in standaardtaal over vertrouwde zaken binnen de domeinen en rollen waarin de cursist zich begeeft, met inbegrip van korte, verhalende teksten.

De cursist houdt redelijk vloeiend een heldere beschrijving vol van verscheidene onderwerpen binnen het eigen interessegebied.

De cursist begint een eenvoudig rechtstreeks gesprek over onderwerpen die vertrouwd of van persoonlijk belang zijn, houdt dit gaande en rondt af.

De cursist herhaalt gedeeltelijk wat iemand heeft gezegd om wederzijds begrip te bevestigen.

De cursist maakt gebruik van een breed scala van eenvoudige taal om zich te redden in de meeste situaties die in de domeinen en rollen waarin de cursist zich begeeft voorkomen.

De cursist neemt deel aan een gesprek over vertrouwde onderwerpen, geeft uiting aan persoonlijke meningen en wisselt informatie uit over onderwerpen die vertrouwd zijn, van persoonlijk belang zijn of betrekking hebben op domeinen en rollen waarin de cursist zich begeeft.

De basiscompetenties, tekstenmerken en ondersteunende elementen komen geïntegreerd aan bod in de module.

De module wordt als geheel geëvalueerd.

SPREKEN/GESPREKKEN VOEREN

Code	BASISCOMPETENTIES
	De cursist
BE 043 BC 116	- brengt verslag uit van een gebeurtenis of een situatie in narratieve teksten (structurerend)
BE 043 BC 118	- beschrijft een werkelijke of verbeelde gebeurtenis (structurerend)
BE 043 BC 114	- geeft een samenvatting van narratieve teksten (structurerend)

LUISTEOREN

Code	BASISCOMPETENTIES
	De cursist
BE 043 BC 122	- De cursist achterhaalt de hoofdgedachte in narratieve teksten (structurerend)

MODULE BE NT2 THRESHOLD 2 MONDELING PERSOONLIJK - MODULE 2**SITUERING**

Na de modules NT2 Threshold mondeling 1 (module 1 en 2) t.e.m. 4 (module 1 en 2) verstaat de cursist de hoofdpunten van heldere spraak in standaardtaal over vertrouwde zaken binnen de domeinen en rollen waarin de cursist zich begeeft, met inbegrip van korte, verhalende teksten.

De cursist houdt redelijk vloeiend een heldere beschrijving vol van verscheidene onderwerpen binnen het eigen interessegebied

De cursist begint een eenvoudig rechtstreeks gesprek over onderwerpen die vertrouwd of van persoonlijk belang zijn, houdt dit gaande en rondt af.

De cursist herhaalt gedeeltelijk wat iemand heeft gezegd om wederzijds begrip te bevestigen.

De cursist maakt gebruik van een breed scala van eenvoudige taal om zich te redden in de meeste situaties die in de domeinen en rollen waarin de cursist zich begeeft voorkomen.

De cursist neemt deel aan een gesprek over vertrouwde onderwerpen, geeft uiting aan persoonlijke meningen en wisselt informatie uit over onderwerpen die vertrouwd zijn, van persoonlijk belang zijn of betrekking hebben op domeinen en rollen waarin de cursist zich begeeft.

De basiscompetenties, tekstenmerken en ondersteunende elementen komen geïntegreerd aan bod in de module.

De module wordt als geheel geëvalueerd.

SPREKEN/GESPREKKEN VOEREN

Code	BASISCOMPETENTIES
	De cursist
BE 043 BC 119	- vertelt een verhaal (structurerend)
BE 043 BC 112	- De cursist verwoordt de eigen beleving, d.i. wensen, noden en gevoelens, en vraagt naar de beleving van de gesprekspartner in persuasieve teksten (structurerend)
BE 043 BC 117	- De cursist verwoordt, gericht op een bekende taalgebruiker, een mening of een standpunt en stelt vragen naar diens beleving in persuasieve teksten (beoordelend)

LUISTEREN

Code	BASISCOMPETENTIES
	De cursist
BE 043 BC 125	- De cursist vormt zich een mening over persuasieve teksten (beoordelend)

MODULE BE NT2 THRESHOLD 3 MONDELING PUBLIEK – MODULE 1**SITUERING**

Na de modules NT2 Threshold mondeling 1 (module 1 en 2) t.e.m. 4 (module 1 en 2) verstaat de cursist de hoofdpunten van heldere spraak in standaardtaal over vertrouwde zaken binnen de domeinen en rollen waarin de cursist zich begeeft, met inbegrip van korte, verhalende teksten.

De cursist houdt redelijk vloeiend een heldere beschrijving vol van verscheidene onderwerpen binnen het eigen interessegebied.

De cursist begint een eenvoudig rechtstreeks gesprek over onderwerpen die vertrouwd of van persoonlijk belang zijn, houdt dit gaande en rondt af.

De cursist herhaalt gedeeltelijk wat iemand heeft gezegd om wederzijds begrip te bevestigen.

De cursist maakt gebruik van een breed scala van eenvoudige taal om zich te redden in de meeste situaties die in de domeinen en rollen waarin de cursist zich begeeft voorkomen.

De cursist neemt deel aan een gesprek over vertrouwde onderwerpen, geeft uiting aan persoonlijke meningen en wisselt informatie uit over onderwerpen die vertrouwd zijn, van persoonlijk belang zijn of betrekking hebben op domeinen en rollen waarin de cursist zich begeeft.

De basiscompetenties, tekstenmerken en ondersteunende elementen komen geïntegreerd aan bod in de module.

De module wordt als geheel geëvalueerd.

Code	
SPREKEN/GESPREKKEN VOEREN	
BASISCOMPETENTIES	
De cursist	
BE 043 BC 109	- De cursist vraagt en geeft informatie in prescriptieve teksten (structurerend)
BE 043 BC 110	- De cursist geeft een instructie in prescriptieve teksten (structurerend)
BE 043 BC 108	- De cursist vraagt en geeft informatie in informatieve teksten (structurerend)
LUISTEREN	
BASISCOMPETENTIES	
De cursist	
BE 043 BC 121	- De cursist zoekt specifieke informatie in informatieve teksten (structurerend)
BE 043 BC 123	- De cursist begrijpt alle gegevens in prescriptieve teksten (structurerend)

MODULE BE NT2 THRESHOLD 3 MONDELING PUBLIEK - MODULE 2**SITUERING**

Na de modules NT2 Threshold mondeling 1 (module 1 en 2) t.e.m. 4 (module 1 en 2) verstaat de cursist de hoofdpunten van heldere spraak in standaardtaal over vertrouwde zaken binnen de domeinen en rollen waarin de cursist zich begeeft, met inbegrip van korte, verhalende teksten.

De cursist houdt redelijk vloeiend een heldere beschrijving vol van verscheidene onderwerpen binnen het eigen interessegebied.

De cursist begint een eenvoudig rechtstreeks gesprek over onderwerpen die vertrouwd of van persoonlijk belang zijn, houdt dit gaande en rondt af.

De cursist herhaalt gedeeltelijk wat iemand heeft gezegd om wederzijds begrip te bevestigen.

De cursist maakt gebruik van een breed scala van eenvoudige taal om zich te redden in de meeste situaties die in de domeinen en rollen waarin de cursist zich begeeft voorkomen.

De cursist neemt deel aan een gesprek over vertrouwde onderwerpen, geeft uiting aan persoonlijke meningen en wisselt informatie uit over onderwerpen die vertrouwd zijn, van persoonlijk belang zijn of betrekking hebben op domeinen en rollen waarin de cursist zich begeeft.

De basiscompetenties, tekstenmerken en ondersteunende elementen komen geïntegreerd aan bod in de module.

De module wordt als geheel geëvalueerd.

SPREKEN/GESPREKKEN VOEREN

Code	BASISCOMPETENTIES
	De cursist
BE 043 BC 113	- De cursist geeft een samenvatting van informatieve teksten (structurerend)
BE 043 BC 111	- De cursist verwoordt de eigen beleving, d.i. wensen, noden en gevoelens, en vraagt naar de beleving van de gesprekspartner in informatieve teksten (structurerend)
BE 043 BC 115	- De cursist brengt verslag uit van een gebeurtenis of situatie in informatieve teksten (structurerend)

LUISTEREN

Code	BASISCOMPETENTIES
	De cursist
BE 043 BC 120	- De cursist achterhaalt de hoofdgedachte in informatieve teksten (structurerend)
BE 043 BC 124	- De cursist vormt zich een mening over informatieve teksten (beoordelend)

MODULE BE NT2 THRESHOLD 4 MONDELING PUBLIEK - MODULE 1**SITUERING**

Na de modules NT2 Threshold mondeling 1 (module 1 en 2) t.e.m. 4 (module 1 en 2) verstaat de cursist de hoofdpunten van heldere spraak in standaardtaal over vertrouwde zaken binnen de domeinen en rollen waarin de cursist zich begeeft, met inbegrip van korte, verhalende teksten.

De cursist houdt redelijk vloeiend een heldere beschrijving vol van verscheidene onderwerpen binnen het eigen interessegebied.

De cursist begint een eenvoudig rechtstreeks gesprek over onderwerpen die vertrouwd of van persoonlijk belang zijn, houdt dit gaande en rondt af.

De cursist herhaalt gedeeltelijk wat iemand heeft gezegd om wederzijds begrip te bevestigen.

De cursist maakt gebruik van een breed scala van eenvoudige taal om zich te redden in de meeste situaties die in de domeinen en rollen waarin de cursist zich begeeft voorkomen.

De cursist neemt deel aan een gesprek over vertrouwde onderwerpen, geeft uiting aan persoonlijke meningen en wisselt informatie uit over onderwerpen die vertrouwd zijn, van persoonlijk belang zijn of betrekking hebben op domeinen en rollen waarin de cursist zich begeeft.

De basiscompetenties, tekstenmerken en ondersteunende elementen komen geïntegreerd aan bod in de module.

De module wordt als geheel geëvalueerd.

SPREKEN/GESPREKKEN VOEREN

Code	BASISCOMPETENTIES
	De cursist
BE 043 BC 116	- De cursist brengt verslag uit van een gebeurtenis of een situatie in narratieve teksten (structurerend)
BE 043 BC 118	- De cursist beschrijft een werkelijke of verbeelde gebeurtenis (structurerend)
BE 043 BC 114	- De cursist geeft een samenvatting van narratieve teksten (structurerend)

LUISTEREN

Code	BASISCOMPETENTIES
	De cursist
BE 043 BC 122	- De cursist achterhaalt de hoofdgedachte in narratieve teksten (structurerend)

MODULE BE NT2 THRESHOLD 4 MONDELING PUBLIEK - MODULE 2**SITUERING**

Na de modules NT2 Threshold mondeling 1 (module 1 en 2) t.e.m. 4 (module 1 en 2) verstaat de cursist de hoofdpunten van heldere spraak in standaardtaal over vertrouwde zaken binnen de domeinen en rollen waarin de cursist zich begeeft, met inbegrip van korte, verhalende teksten.

De cursist houdt redelijk vloeiend een heldere beschrijving vol van verscheidene onderwerpen binnen het eigen interessegebied.

De cursist begint een eenvoudig rechtstreeks gesprek over onderwerpen die vertrouwd of van persoonlijk belang zijn, houdt dit gaande en rondt af.

De cursist herhaalt gedeeltelijk wat iemand heeft gezegd om wederzijds begrip te bevestigen.

De cursist maakt gebruik van een breed scala van eenvoudige taal om zich te redden in de meeste situaties die in de domeinen en rollen waarin de cursist zich begeeft voorkomen.

De cursist neemt deel aan een gesprek over vertrouwde onderwerpen, geeft uiting aan persoonlijke meningen en wisselt informatie uit over onderwerpen die vertrouwd zijn, van persoonlijk belang zijn of betrekking hebben op domeinen en rollen waarin de cursist zich begeeft.

De basiscompetenties, tekstenmerken en ondersteunende elementen komen geïntegreerd aan bod in de module.

De module wordt als geheel geëvalueerd.

SPREKEN/GESPREKKEN VOEREN	
Code	BASISCOMPETENTIES
	De cursist
BE 043 BC 119	- De cursist vertelt een verhaal (structurerend)
BE 043 BC 112	- De cursist verwoordt de eigen beleving, d.i. wensen, noden en gevoelens, en vraagt naar de beleving van de gesprekspartner in persuasieve teksten (structurerend)
BE 043 BC 117	- De cursist verwoordt, gericht op een bekende taalgebruiker, een mening of een standpunt en stelt vragen naar diens beleving in persuasieve teksten (beoordelend)
LUISTEREN	
Code	BASISCOMPETENTIES
	De cursist
BE 043 BC 125	- De cursist vormt zich een mening over persuasieve teksten (beoordelend)

Gezien om gevoegd te worden bij het besluit van de Vlaamse Regering tot wijziging van de regelgeving over de indeling van leer- en studiegebieden in opleidingen van het volwassenenonderwijs, de studiebekrachtiging, de organisatie van het opleidingsaanbod en de modulaire structuur van de basiseducatie voor het leergebied Nederlands tweede taal en het secundair volwassenenonderwijs voor de studiegebieden algemene personenzorg, horeca, huishoudhulp, ICT-technieken, lichaamsverzorging, logistiek en verkoop, mechanica-elektriciteit en meubelmakerij.

Brussel, 31 augustus 2023

De minister-president van de Vlaamse Regering,

Jan JAMBON

De Vlaamse minister van Onderwijs, Sport, Dierenwelzijn en Vlaamse Rand,

Ben WEYTS

De Vlaamse minister van Economie, Innovatie, Werk, Sociale Economie en Landbouw,

Jo BROUNS

Bijlage 6 bij het besluit van de Vlaamse Regering tot wijziging van de regelgeving over de indeling van leer- en studiegebieden in opleidingen van het volwassenenonderwijs, de studiebekrachtiging, de organisatie van het opleidingsaanbod en de modulaire structuur van de basiseducatie voor het leergebied Nederlands tweede taal en het secundair volwassenenonderwijs voor de studiegebieden algemene personenzorg, horeca, huishoudhulp, ICT-technieken, lichaamsverzorging, logistiek en verkoop, mechanica-elektriciteit en meubelmakerij

Bijlage XXI bij het besluit van de Vlaamse Regering van 10 juli 2008 betreffende de modulaire structuur van het secundair volwassenenonderwijs voor de studiegebieden algemene personenzorg, assistentie vrije zorgberoepen en specifieke personenzorg

Bijlage XXI. Afwijking van het minimale aantal lestijden in de opleidingen van de studiegebieden algemene personenzorg, assistentie vrije zorgberoepen en specifieke personenzorg

1. Overzicht maximale afwijking per module in de opleidingen van het studiegebied algemene personenzorg

	Minimale aantal lestijden zoals vastgelegd in het opleidingsprofiel	Minimale aantal lestijden in een maximale afwijking voor snel lerende cursisten	Minimale aantal lestijden in een maximale afwijking voor traag lerende cursisten
Opleiding Logistiek Assistent in de Zorg	500	488	740
Begeleide intervisie basisvaardigheden in de zorg	10	-	20
Begeleide intervisie logistieke taken in de zorg	10	-	20
EHBO	20	8	40
Kennismaking met de huishoud- en zorgberoepen	20	-	40
Basisprincipes voor de huishoud- en zorgberoepen	20	-	40
Specifieke logistieke taken in de zorg	20	-	40
Basishoudingen in de huishoud- zorgberoepen	40	-	60
Hulp bij transport van de zorgvrager	40	-	60
Algemene logistieke taken in de zorg	40	-	60
Stage basisvaardigheden in de zorg 1	60	-	80
Stage basisvaardigheden in de zorg 2	60	-	80
Stage logistieke taken in de zorg 1	80	-	100
Stage logistieke taken in de zorg 2	80	-	100
Opleiding Verzorgende	1260	1248	1840
Begeleide intervisie verzorgende taken 1-2	10	-	20

Begeleide intervisie verzorgende taken 3-4	10	-	20
Begeleide intervisie verzorgende taken 5-6	10	-	20
Begeleide intervisie basisvaardigheden in de zorg	10	-	20
EHBO	20	8	40
Zorgvraaggerichte sociale vaardigheden	20	-	40
Samenwerking met andere zorgverstrekkers	20	-	40
Zinvolle dagbesteding in de zorg	20	-	40
Ondersteuning van personen met een handicap	20	-	40
Kennismaking met de huishoud- en zorgberoepen	20	-	40
Basisprincipes voor de huishoud- en zorgberoepen	20	-	40
Huishoudelijke taken	40	-	60
Aangepast koken in de zorgberoepen	40	-	60
Kraamzorg en gezinsondersteuning	40	-	60
Basishoudingen in de huishoud- en zorgberoepen	40	-	60
Hulp bij transport van de zorgvrager	40	-	60
Kwaliteitsvol werken in de zorg	40	-	60
Omgaan met psychische zorgvragen	40	-	60
Omgaan met dementie	40	-	60
Basiszorg	40	-	60
Chronische zorgproblematieken 1	40	-	60
Chronische zorgproblematieken 2	40	-	60
Palliatieve zorg	40	-	60
Stage basisvaardigheden in de zorg 1	60	-	80
Stage basisvaardigheden in de zorg 2	60	-	80
Stage verzorgende taken 1	80	-	100
Stage verzorgende taken 2	80	-	100
Stage verzorgende taken 3	80	-	100
Stage verzorgende taken 4	80	-	100
Stage verzorgende taken 5	80	-	100
Stage verzorgende taken 6	80	-	100
Uitbreidingsmodule Mentor op de werkvloer	80	40	-
Opleiding Zorgkundige	1480	1468	2220
Begeleide intervisie verzorgende taken 1-2	10	-	20

Begeleide intervisie verzorgende taken 3-4	10	-	20
Begeleide intervisie verzorgende taken 5-6	10	-	20
Begeleide intervisie basisvaardigheden in de zorg	10	-	20
Gedelegeerde verpleegkundige handelingen: toediening van vocht en voeding langs orale weg	10	-	30
Gedelegeerde verpleegkundige handelingen: preventie van veneuze aandoeningen in de onderste ledematen	10	-	30
EHBO	20	8	40
Zorgvraaggerichte sociale vaardigheden	20	-	40
Samenwerking met andere zorgverstrekkers	20	-	40
Zinvolle dagbesteding in de zorg	20	-	40
Ondersteuning van personen met een handicap	20	-	40
Kennismaking met de huishoud- en zorgberoepen	20	-	40
Basisprincipes voor de huishoud- en zorgberoepen	20	-	40
Specifieke logistieke taken in de zorg	20	-	40
Gedelegeerde verpleegkundige handelingen: parameters	30	-	60
Gedelegeerde verpleegkundige handelingen: medicatie	30	-	60
Huishoudelijke taken	40	-	60
Aangepast koken in de zorgberoepen	40	-	60
Kraamzorg en gezinsondersteuning	40	-	60
Basishoudingen in de huishoud- en zorgberoepen	40	-	60
Hulp bij transport van de zorgvrager	40	-	60
Algemene logistieke taken in de zorg	40	-	60
Kwaliteitsvol werken in de zorg	40	-	60
Omgaan met psychische zorgvragen	40	-	60
Omgaan met dementie	40	-	60
Basiszorg	40	-	60
Chronische zorgproblematieken 1	40	-	60

Chronische zorgproblematieken 2	40	-	60
Palliatieve zorg	40	-	60
Stage basisvaardigheden in de zorg 1	60	-	80
Stage basisvaardigheden in de zorg 2	60	-	80
Stage verzorgende taken 1	80	-	100
Stage verzorgende taken 2	80	-	100
Stage verzorgende taken 3	80	-	100
Stage verzorgende taken 4	80	-	100
Stage verzorgende taken 5	80	-	100
Stage verzorgende taken 6	80	-	100
Uitbreidingsmodule Mentor op de werkvloer	80	40	-

2. Overzicht maximale afwijking per module in de opleiding van het studiegebied assistentie vrije zorgberoepen

	Minimale aantal lestijden zoals vastgelegd in het opleidingsprofiel	Minimale aantal lestijden in een maximale afwijking voor snel lerende cursisten	Minimale aantal lestijden in een maximale afwijking voor traag lerende cursisten
Opleiding Tandartsassistent	580	580	-
Uitbreidingsmodule Mentor op de werkvloer	80	40	-

3. Overzicht maximale afwijking per module in de opleidingen van het studiegebied specifieke personenzorg

	Minimale aantal lestijden zoals vastgelegd in het opleidingsprofiel	Minimale aantal lestijden in een maximale afwijking voor snel lerende cursisten	Minimale aantal lestijden in een maximale afwijking voor traag lerende cursisten
Opleiding Kinderbegeleider Baby's en Peuters	720	668	1030
EHBO en levensreddend handelen	20	8	-
De kinderopvang en ik	20	-	40
Basis verzorging	30	-	40
Samenwerken in het team en interdisciplinair	30	-	40

Indeling tijd en ruimte baby's en peuters	30	-	40
Basisprincipes van pedagogisch handelen	40	-	60
Voeding baby's en peuters	40	-	60
Pedagogisch handelen baby's en peuters	60	-	80
Omgaan met diversiteit in de kinderopvang	60	-	80
Verzorging baby's en peuters	60	-	80
Kwaliteitsvol werken in de kinderopvang	60	-	80
Samenwerken met gezinnen en hun context	60	-	80
Spel baby's en peuters	80	-	120
Stage kinderbegeleider en baby's en peuters	80	40	160
Uitbreidingsmodule Mentor op de werkvloer	80	40	-
Opleiding Kinderbegeleider Schoolgaande Kinderen	680	628	970
EHBO en levensreddend handelen	20	8	-
De kinderopvang en ik	20	-	40
Basis verzorging	30	-	40
Samenwerken in het team en interdisciplinair	30	-	40
Indeling tijd en ruimte schoolgaande kinderen	30	-	40
Zorg schoolgaande kinderen	30	-	40
Voeding schoolgaande kinderen	30	-	40
Basisprincipes van pedagogisch handelen	40	-	60
Pedagogisch handelen schoolgaande kinderen	60	-	80
Omgaan met diversiteit in de kinderopvang	60	-	80
Kwaliteitsvol werken in de kinderopvang	60	-	80
Samenwerken met gezinnen en hun context	60	-	80
Spel schoolgaande kinderen	80	-	120
Stage kinderbegeleider schoolgaande kinderen	80	40	160
Uitbreidingsmodule Mentor op de werkvloer	80	40	-
Opleiding Jeugd- en Gehandicaptenzorg	1560	1560	-
Uitbreidingsmodule Communicatieve hulpmiddelen	40	20	-

Uitbreidingsmodule Mentor op de werkvloer	80	40	-
Uitbreidingsmodule Motorische-visuele communicatievormen	80	40	-
Opleiding Begeleider-Animator voor Bejaarden	1560	1560	-
Uitbreidingsmodule Communicatieve hulpmiddelen	40	20	-
Uitbreidingsmodule Mentor op de werkvloer	80	40	-
Uitbreidingsmodule Motorische-visuele communicatievormen	80	40	-
Opleiding Begeleider in de Sociale Economie	310	310	-
Uitbreidingsmodule: Mentor op de werkvloer	80	40	-

4. Overzicht maximale afwijking van opleidingsprofielen in overgangperiode

	Minimale aantal lestijden zoals vastgelegd in het opleidingsprofiel	Minimale aantal lestijden in een maximale afwijking voor snel lerende cursisten	Minimale aantal lestijden in een maximale afwijking voor traag lerende cursisten	
Uitbreidingsmodule Communicatieve hulpmiddelen				
Opleidingen Logistiek Assistent in de Zorg, Verzorgende en Zorgkundige	40	20	-	Tot 01/09/2024
Uitbreidingsmodule Motorisch-visuele communicatievormen				
Opleidingen Logistiek Assistent in de Zorg, Verzorgende en Zorgkundige	80	40	-	Tot 01/09/2024
Uitbreidingsmodule Complexe cliëntcontexten				
Opleidingen Verzorgende en Zorgkundige	80	40	-	Tot 01/09/2024
Uitbreidingsmodule Mentor op de werkvloer				
Opleiding Zorgkundige	80	40		Tot 01/09/2024

Module Totaalzorg				
Opleiding Zorgkundige	40		90	Tot 01/09/2024
Module Individuele praktijkbegeleiding Zorgkundige				
Opleiding Zorgkundige	50		90	Tot 01/09/2024

Gezien om gevoegd te worden bij het besluit van de Vlaamse Regering tot wijziging van de regelgeving over de indeling van leer- en studiegebieden in opleidingen van het volwassenenonderwijs, de studiebekrachtiging, de organisatie van het opleidingsaanbod en de modulaire structuur van de basiseducatie voor het leergebied Nederlands tweede taal en het secundair volwassenenonderwijs voor de studiegebieden algemene personenzorg, horeca, huishoudhulp, ICT-technieken, lichaamsverzorging, logistiek en verkoop, mechanica-elektriciteit en meubelmakerij.

Brussel, 31 augustus 2023

De minister-president van de Vlaamse Regering,

Jan JAMBON

De Vlaamse minister van Onderwijs, Sport, Dierenwelzijn en Vlaamse Rand,

Ben WEYTS

De Vlaamse minister van Economie, Innovatie, Werk, Sociale Economie en Landbouw,

Jo BROUNS

Bijlage 7 bij het besluit van de Vlaamse Regering tot wijziging van de regelgeving over de indeling van leer- en studiegebieden in opleidingen van het volwassenenonderwijs, de studiebekrachtiging, de organisatie van het opleidingsaanbod en de modulaire structuur van de basiseducatie voor het leergebied Nederlands tweede taal en het secundair volwassenenonderwijs voor de studiegebieden algemene personenzorg, horeca, huishoudhulp, ICT-technieken, lichaamsverzorging, logistiek en verkoop, mechanica-elektriciteit en meubelmakerij

Bijlage XXX bij het besluit van de Vlaamse Regering van 10 juli 2008 betreffende de modulaire structuur van het secundair volwassenenonderwijs voor de studiegebieden meubelmakerij en schrijnwerkerij

Beroepsopleiding

Studiegebied Meubelmakerij • 01.09.2023

Meubelstoffeerder

Opleidingsprofiel secundair volwassenenonderwijs

BO MM 02

REFERENTIEKADER:

ERKENDE BEROEPSKWALIFICATIE: "MEUBELSTOFFEERDER"

NIVEAU BEROEPSKWALIFICATIE: 3

Meubelstoffeerder

OMSCHRIJVING OPLEIDING

In de opleiding Meubelstoffeerder leert men de eigen werkzaamheden en grondstoffen voorbereiden, singels, veren, vul- en afdek materiaal (voorstoffering) aanbrengen op het karkas, het aanbrengen en dichtnaaien van naden en bij het herstofferen ontmantelen en demonteren, teneinde (zit)meubels zoals stoelen, (auto)zetels, bedden te (her)stofferen met stof of leder

RELATIE OPLEIDING BEROEPSKWALIFICATIE

Elke module is samengesteld uit de competenties en de descriptorelementen kennis en vaardigheden van de erkende beroepskwalificatie.

De descriptorelementen context, autonomie en verantwoordelijkheid gelden als algemeen kader voor de volledige opleiding.

LINK BEROEPSKWALIFICATIE

[Meubelstoffeerder](#) [2019]

BK-0131-3

MODULAIR TRAJECT

De opleiding “Meubelstoffeerder” bestaat uit 7 modules:

– Kussens	60 Lt	M MM	015
– Initiatie stoffeerwerk	80 Lt	M MM	016
– Initiatie grijswerk	80 Lt	M MM	007
– Stoffeerwerk	100 Lt	M MM	008
– Restauratie en herstoffen	160 Lt	M MM	009
– Specifieke stoffeertechnieken	160 Lt	M MM	010
– Grijswerk	60 Lt	M MM	011

Na de opleiding kan er een uitbreidingsmodule gevolgd worden; deze maakt geen deel uit van het certificaatraject:

– Specifieke technieken kussens, patronen en hoezen	100 Lt	UM MM	012
---	--------	-------	-----

Bij deze opleiding hoort ook een optionele module; deze maakt geen deel uit van het certificaatraject:

– Houthersteltechnieken	80 Lt	OM MM	013
– Ambachtelijk stoffeerwerk	160 Lt	OM MM	014

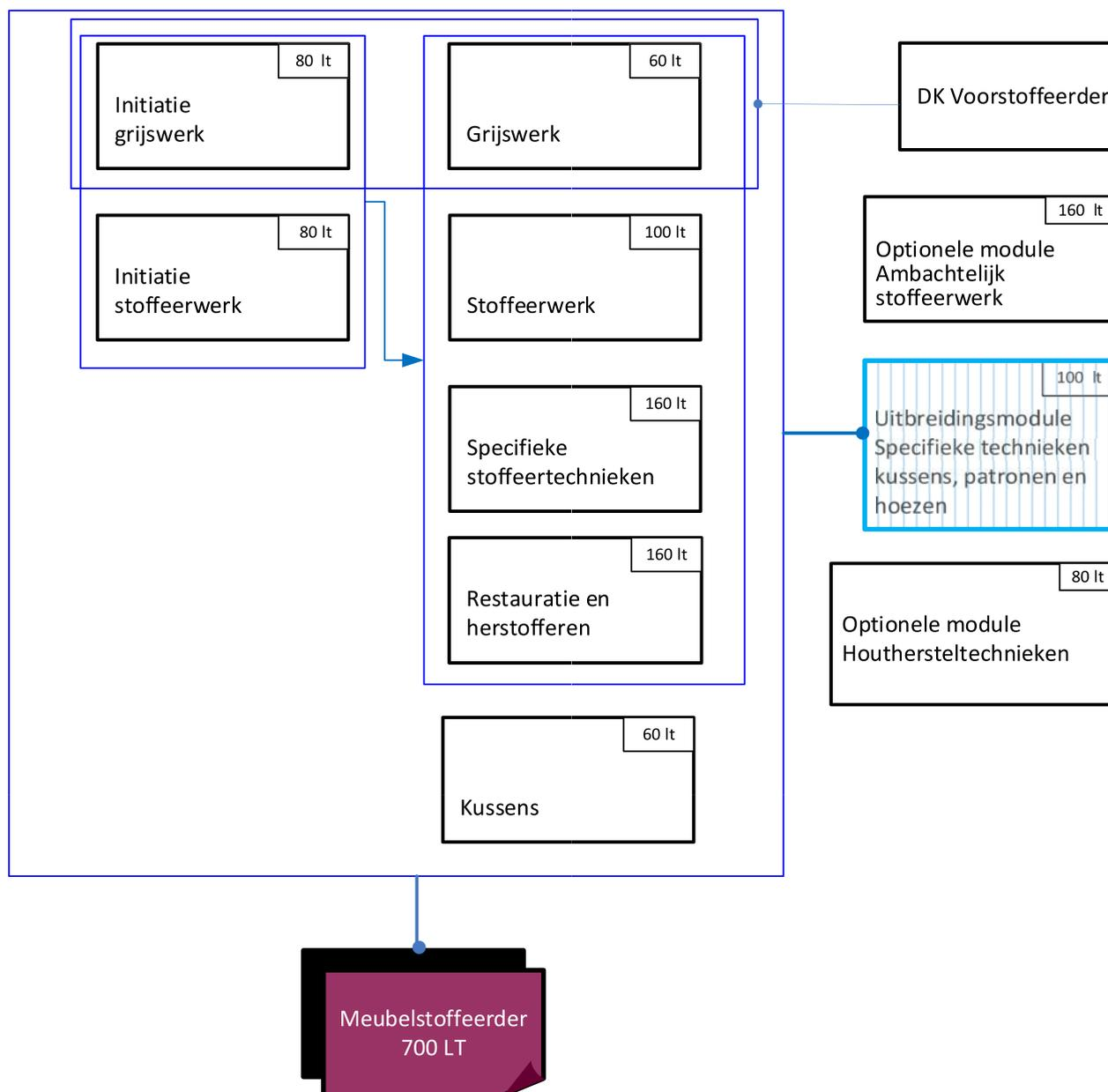
**CERTIFICERING**

Elke module wordt bekrachtigd met een deelcertificaat. Deze opleiding leidt tot het certificaat Meubelstoffeerder en een bewijs van beroepskwalificatie van niveau 3 van Meubelstoffeerder.

OPLEIDINGSDUUR

De opleiding omvat in totaal 700 lestijden.

DUAAL LEREN

De opleiding **Meubelstoffeerder** kan duaal georganiseerd worden conform de bepalingen van het decreet van 23 maart 2022 tot regeling van bepaalde aspecten van duale opleidingen in het volwassenenonderwijs. In dat geval omvat de werkplekcomponent minstens 50% van het totaal aantal lestijden van de opleiding op de reële werkplek.

In het kader van de werkplekcomponent moet er voorafgaandelijk een gezondheidsbeoordeling plaatsvinden indien de welzijnswetgeving dit vereist.

DIPLOMA SO

Het certificaat leidt in combinatie met het certificaat Aanvullende Algemene Vorming tot het diploma secundair onderwijs.

DEELKWALIFICATIE

Er kan één deelkwalificatie behaald worden:

– **Voorstoffeerder**

Voor het behalen van de **deelkwalificatie ‘Voorstoffeerder’** dienen de deelcertificaten behaald te worden van de volgende modules:

- Module Initiatie grijswerk
- Module Grijswerk

ATTESTEN EN VOORWAARDEN**[SPECIFIEKE] TOELATINGS-
VOORWAARDEN**

- Algemeen geldende toelatingsvoorwaarden van het decreet van 15 juni 2007 betreffende het volwassenenonderwijs
[Decreet volwassenenonderwijs](#)

INSTAPVEREISTEN**GEEN PIJLEN TUSSEN MODULES**

De cursist is niet gebonden aan een verplichte volgorde relatie in het traject en moet niet beschikken over een deelcertificaat (deelcertificaten) om aan de module te participeren.

**PIJLEN TUSSEN
MODULES**

De cursist is door de pijl gebonden aan een verplichte volgorde in het traject. De cursist beschikt over het deelcertificaat van de module die in sequentieel verband staat met de betrokken module (= verbonden via de pijl) of voldoet aan één van de overige toelatingsvoorwaarden voor sequentieel geordende modules van het decreet van 15 juni 2007 betreffende het volwassenenonderwijs.

Modules

MODULE INITIATIE STOFFEERWERK

SITUERING

In deze module leert de cursist de basistechnieken voor eenvoudig stoffeerwerk. De cursist maakt kennis met de gereedschappen, materialen en grondstoffen die gebruikt worden in de verschillende stappen van het stoffeerwerk. Er wordt in deze module ook aandacht besteed aan het plannen en organiseren van de werkzaamheden en het veilig en volgens de richtlijnen uitvoeren van de werkzaamheden.

De competenties en kennis komen geïntegreerd aan bod in de module. De module wordt als geheel geëvalueerd.

NR	COMPETENTIES	TE INTEGREREN KENNIS
2	<p>Werkt met oog voor veiligheid, milieu, kwaliteit en welzijn</p> <ul style="list-style-type: none"> – Maakt onderscheid tussen gevaarlijke en niet gevaarlijke producten en afvalstoffen – Vraagt om informatie in geval van twijfel over afvalstoffen – Sorteert afval volgens de richtlijnen – Houdt zich aan de regels voor traceerbaarheid van producten – Werkt ergonomisch – Gebruikt persoonlijke en collectieve beschermingsmiddelen – Ziet er op toe dat veiligheids- en milieuvoorschriften worden gerespecteerd – Meldt problemen aan de leidinggevende/verantwoordelijke 	<ul style="list-style-type: none"> – Basiskennis van milieuzorgsystemen en -voorschriften in functie van de eigen werkzaamheden – Kennis van persoonlijke en collectieve beschermingsmiddelen – Kennis van (veiligheids)pictogrammen – Kennis van voorschriften rond afval en gevaarlijke producten – Kennis van veiligheids-, gezondheids-, hygiëne- en welzijnsvoorschriften – Kennis van ergonomische hef- en tiltechnieken – Kennis van etikettering en productidentificatie
3.	<p>Organiseert zijn werkplek veilig en ordelijk</p> <ul style="list-style-type: none"> – Organiseert zijn werkplaats rekening houdend met een logische werkvolgorde – Richt de werkplaats (ergonomisch) in – Beperkt stofemissie – Sorteert afval volgens de richtlijnen – Houdt de werkplek schoon – Bergt de eigen gereedschappen en hulpmiddelen op – Ziet er op toe dat veiligheids- en milieuvoorschriften worden gerespecteerd – Gebruikt (stof)afzuigapparatuur/installaties – Gebruikt persoonlijke en collectieve beschermingsmiddelen 	<ul style="list-style-type: none"> – Basiskennis van milieuzorgsystemen en -voorschriften in functie van de eigen werkzaamheden – Kennis van materialen en gereedschappen – Kennis van persoonlijke en collectieve beschermingsmiddelen – Kennis van (veiligheids)pictogrammen – Kennis van voorschriften rond afval en gevaarlijke producten – Kennis van veiligheids-, gezondheids-, hygiëne- en welzijnsvoorschriften – Kennis van ergonomische hef- en tiltechnieken
4	<p>Plant en bereidt de eigen werkzaamheden van het stofferen van meubels voor</p> <ul style="list-style-type: none"> – Neemt kennis van de eigen werkopdracht – Leest en begrijpt (werk)tekeningen/patronen – Stelt correct en overzichtelijk een meet-, en materiaalstaat op: afdek materiaal (vul-, veren-, en ruglinnen, karton, bourlets, profielen, ...), singels of veren, schuimmaten – Stelt een snijplan op – Bepaalt de uit te voeren bewerkingen 	<ul style="list-style-type: none"> – Basiskennis hout en plaatmaterialen – Kennis van informatiebronnen – Kennis van vakterminologie – Kennis van werkdocumenten en tekeningen/patronen – Kennis van productieprocedures van meubelstoffen – Kennis van bewerkingsmethodes – Kennis van grondstoffen: bekledingsmaterialen, vulmaterialen,

	<ul style="list-style-type: none"> – Bepaalt een optimale werkvolgorde – Meldt problemen aan de leidinggevende/verantwoordelijke – Beheert de administratie: houdt planning en eventuele documenten die de ploegbaas overgemaakt heeft bij 	<p>afdekmaterialen, leer en kunstleer, veren en singels, bevestigingsmaterialen, lijmen, onderhoudsmaterialen</p> <ul style="list-style-type: none"> – Kennis van materialen en gereedschappen – Kennis van controle- en meetmethoden en -middelen – Kennis van functionele rekenvaardigheden
5	<p><i>Controleert de voorraad grondstoffen en materialen (beschikbaarheid, tekorten, hoeveelheid, kwaliteitsafwijkingen, ...)</i></p> <ul style="list-style-type: none"> – Controleert de te verwerken grondstoffen en materialen en onderneemt actie bij afwijkingen (gebreken, tekorten, ...) – Selecteert de materialen die voldoen aan de kwaliteitseisen en de werkopdracht – Stemt de hoeveelheid af op de opdracht 	<ul style="list-style-type: none"> – Basiskennis hout en plaatmaterialen – Kennis van vakterminologie – Kennis van werkdocumenten en tekeningen/patronen – Kennis van grondstoffen: bekledingsmaterialen, vulmaterialen, afdekmaterialen, leer en kunstleer, veren en singels, bevestigingsmaterialen, lijmen, onderhoudsmaterialen – Kennis van materialen en gereedschappen – Kennis van controle- en meetmethoden en -middelen – Kennis van etikettering en productidentificatie – Kennis van functionele rekenvaardigheden
11	<p><i>Selecteert en bewerkt textiel voor het bekleden van (zit)meubelen</i></p> <ul style="list-style-type: none"> – Houdt zich aan de werkopdracht en de technische fiches – Selecteert materialen die voldoen aan de kwaliteitseisen van de werkopdracht – Controleert kwaliteit en maatvoering 	<ul style="list-style-type: none"> – Basiskennis naaitechnieken – Kennis van werkdocumenten en tekeningen/patronen – Kennis van grondstoffen: bekledingsmaterialen, vulmaterialen, afdekmaterialen, veren en singels, bevestigingsmaterialen, lijmen, onderhoudsmaterialen – Kennis van materialen en gereedschappen – Kennis van (stoffer)machines – Kennis van knip-, snij- en zaagtechnieken in functie van de eigen werkzaamheden – Kennis van controle- en meetmethoden en -middelen – Kennis van kwaliteitsnormen, waarden en toleranties – Kennis van persoonlijke en collectieve beschermingsmiddelen – Kennis van afschrijftechnieken

<p>12</p>	<p><i>Maakt de bekledingsmaterialen op maat (stoffeerwerk)</i></p> <ul style="list-style-type: none"> – Houdt zich aan de werkopdracht – Snijdt/knipt bekledingsmaterialen volgens het snijplan uit – Past eenvoudige naai- en locktechnieken toe – Controleert kwaliteit en maatvoering 	<ul style="list-style-type: none"> – Basiskennis naaitechnieken – Kennis van werkdocumenten en tekeningen – Kennis van grondstoffen: bekledingsmaterialen, vulmaterialen, afdekmaterialen, veren en singels, bevestigingsmaterialen, lijmen, onderhoudsmaterialen – Kennis van materialen en gereedschappen – Kennis van (stoffeer)machines – Kennis van knip-, snij- en zaagtechnieken in functie van de eigen werkzaamheden – Kennis van technische voorschriften en aanbevelingen in functie van de eigen werkzaamheden – Kennis van controle- en meetmethoden en -middelen – Kennis van kwaliteitsnormen, waarden en toleranties – Kennis van persoonlijke en collectieve beschermingsmiddelen – Kennis van afschrijftechnieken
<p>14</p>	<p><i>Brengt bekledingsmateriaal aan</i></p> <ul style="list-style-type: none"> – Houdt zich aan de werkopdracht en de technische fiches – Trekt bekledingsmateriaal over de te stofferen onderdelen – Spant bekledingsmaterialen aan – Zet bekledingsmaterialen vast of naait de open naden dicht – Brengt materialen op de meest praktische volgorde aan op het (zit)meubel – Controleert kwaliteit en maatvoering 	<ul style="list-style-type: none"> – Kennis van werkdocumenten en tekeningen/ – Kennis van productieprocedures van meubelstofferen – Kennis van grondstoffen: bekledingsmaterialen, vulmaterialen, afdekmaterialen, ; veren en singels, bevestigingsmaterialen, lijmen, onderhoudsmaterialen – Kennis van materialen en gereedschappen – Kennis van elektrisch en pneumatisch handgereedschap – Kennis van kwaliteitsnormen, waarden en toleranties – Kennis van persoonlijke en collectieve beschermingsmiddelen – Kennis van ergonomische hef- en tiltechnieken – Grondige kennis van bevestigingstechnieken voor bekleding – Grondige kennis van stoffeertechnieken
<p>20</p>	<p><i>Reinigt en bergt machines en gereedschappen zorgvuldig op</i></p> <ul style="list-style-type: none"> – Houdt zich aan het onderhoudsplan en -richtlijnen – Voert eenvoudige onderhoudswerkzaamheden uit – Bergt restmateriaal en stoffeergereedschap zorgvuldig op – Rapporteert problemen aan de technicus of verantwoordelijke 	<ul style="list-style-type: none"> – Kennis van informatiebronnen – Kennis van materialen en gereedschappen – Kennis van (stoffeer)machines – Kennis van technische voorschriften en aanbevelingen in functie van de eigen werkzaamheden

		<ul style="list-style-type: none"> – Kennis van persoonlijke en collectieve beschermingsmiddelen – Kennis van (veiligheids)pictogrammen – Kennis van etikettering en productidentificatie
21	<p><i>Transporteert intern grondstoffen en materialen</i></p> <ul style="list-style-type: none"> – Houdt zich aan procedures en voorschriften – Verplaatst veilig en op ergonomisch verantwoorde wijze – Stapelt zorgvuldig volgens een logische verwerkingsvolgorde – Verpakt, beschermt voor transport (vochtigheid, temperatuur, lichtinval, ...) – Laadt, lost (interne) transportmiddelen conform de richtlijnen (max. gewicht, aantal, ...) – Bevestigt en beveiligd tegen vervoerrisico's (het zekeren van ladingen, ...) – Past hef- en tiltechnieken toe – Onderneemt actie bij onvoorziene omstandigheden of problemen 	<ul style="list-style-type: none"> – Basiskennis van opslag- en stapeltechnieken – Kennis van technische voorschriften en aanbevelingen in functie van de eigen werkzaamheden – Kennis van (interne) transportmiddelen – Kennis van persoonlijke en collectieve beschermingsmiddelen – Kennis van (veiligheids)pictogrammen – Kennis van verpakkingstechnieken – Kennis van laad- en zekeringstechnieken

MODULE INITIATIE GRIJSWERK

SITUERING

In deze module leert de cursist de basistechnieken voor eenvoudig grijswerk. De cursist maakt kennis met de gereedschappen, materialen en grondstoffen die gebruikt worden in de verschillende stappen van het voorstofferen.

Er wordt in deze module ook aandacht besteed aan het plannen en organiseren van de werkzaamheden en het veilig en volgens de richtlijnen uitvoeren van de werkzaamheden.

De competenties en kennis komen geïntegreerd aan bod in de module. De module wordt als geheel geëvalueerd.

NR	COMPETENTIES	TE INTEGREREN KENNIS
10	<p>Maakt de vulmaterialen (polyether, schuimrubber, ...) op maat</p> <ul style="list-style-type: none"> – Houdt zich aan de werkopdracht en de technische fiches – Leest een snijplan – Snijdt/knipt/zaagt vulmaterialen op maat met de daartoe voorziene apparatuur – Verlijmt vulmaterialen tot de gewenste vorm 	<ul style="list-style-type: none"> – Kennis van werkdocumenten en tekeningen/patronen – Kennis van grondstoffen: bekledingsmaterialen, vulmaterialen, afdekmaterialen, leer en kunstleer, veren en singels, bevestigingsmaterialen, lijmen, onderhoudsmaterialen – Kennis van (stoffeer)machines – Kennis van knip-, snij- en zaagtechnieken in functie van de eigen werkzaamheden – Kennis van technische voorschriften en aanbevelingen in functie van de eigen werkzaamheden – Kennis van controle- en meetmethoden en -middelen – Kennis van kwaliteitsnormen, waarden en toleranties – Kennis van persoonlijke en collectieve beschermingsmiddelen – Kennis van afschrijfmethodes – Kennis van functionele rekenvaardigheden – Grondige kennis van bevestigingstechnieken voor voorstoffering
13	<p>Voorstofferde de (zit)meubelen</p> <ul style="list-style-type: none"> – Houdt zich aan de werkopdracht en de technische fiches – Bepaalt de optimale werkvolgorde, eventueel in overleg met de leidinggevende – Brengt singels of veren met de juiste spanning aan op de (zit)meubels/karkassen/salons – Brengt vulmaterialen aan op de meubels – Brengt veren- en ruglinnen, karton, bourlets, profielen, ... aan op de meubels/karkassen/salons – Controleert kwaliteit en maatvoering 	<ul style="list-style-type: none"> – Basiskennis van de ergonomie van het zitten – Kennis van werkdocumenten en tekeningen/patronen – Kennis van productieprocedures van meubelstofferen – Kennis van grondstoffen: bekledingsmaterialen, vulmaterialen, afdekmaterialen, leer en kunstleer, veren en singels, bevestigingsmaterialen, lijmen, onderhoudsmaterialen

		<ul style="list-style-type: none"> – Kennis van de opbouw van een (zit)meubel – Kennis van montagetechnieken – Kennis van materialen en gereedschappen – Kennis van elektrisch en pneumatisch handgereedschap – Kennis van kwaliteitsnormen, waarden en toleranties – Kennis van persoonlijke en collectieve beschermingsmiddelen – Kennis van ergonomische hef- en tiltechnieken – Grondige kennis van bevestigingstechnieken voor voorstofferij – Grondige kennis van stoffeertechnieken
2	<p><i>Werkt met oog voor veiligheid, milieu, kwaliteit en welzijn</i></p> <ul style="list-style-type: none"> – Maakt onderscheid tussen gevaarlijke en niet gevaarlijke producten en afvalstoffen – Vraagt om informatie in geval van twijfel over afvalstoffen – Sorteert afval volgens de richtlijnen – Houdt zich aan de regels voor traceerbaarheid van producten – Werkt ergonomisch – Gebruikt persoonlijke en collectieve beschermingsmiddelen – Ziet er op toe dat veiligheids- en milieuvoorschriften worden gerespecteerd – Meldt problemen aan de leidinggevende/verantwoordelijke 	<ul style="list-style-type: none"> – Basiskennis van milieuzorgsystemen en -voorschriften in functie van de eigen werkzaamheden – Kennis van persoonlijke en collectieve beschermingsmiddelen – Kennis van (veiligheids)pictogrammen – Kennis van voorschriften rond afval en gevaarlijke producten – Kennis van veiligheids-, gezondheids-, hygiëne- en welzijnsvoorschriften – Kennis van ergonomische hef- en tiltechnieken – Kennis van etikettering en productidentificatie
3	<p><i>Organiseert zijn werkplek veilig en ordelijk</i></p> <ul style="list-style-type: none"> – Organiseert zijn werkplaats rekening houdend met een logische werkvolgorde – Richt de werkplaats (ergonomisch) in – Beperkt stofemissie – Sorteert afval volgens de richtlijnen – Houdt de werkplek schoon – Bergt de eigen gereedschappen en hulpmiddelen op – Ziet er op toe dat veiligheids- en milieuvoorschriften worden gerespecteerd – Gebruikt (stof)afzuigapparatuur/installaties – Gebruikt persoonlijke en collectieve beschermingsmiddelen 	<ul style="list-style-type: none"> – Basiskennis van milieuzorgsystemen en -voorschriften in functie van de eigen werkzaamheden – Kennis van materialen en gereedschappen – Kennis van persoonlijke en collectieve beschermingsmiddelen – Kennis van (veiligheids)pictogrammen – Kennis van voorschriften rond afval en gevaarlijke producten – Kennis van veiligheids-, gezondheids-, hygiëne- en welzijnsvoorschriften – Kennis van ergonomische hef- en tiltechnieken
20	<p><i>Reinigt en bergt machines en gereedschappen zorgvuldig op</i></p> <ul style="list-style-type: none"> – Houdt zich aan het onderhoudsplan en -richtlijnen – Voert eenvoudige onderhoudswerkzaamheden uit – Bergt restmateriaal en stoffeergereedschap zorgvuldig op – Rapporteert problemen aan de technicus of verantwoordelijke 	<ul style="list-style-type: none"> – Kennis van informatiebronnen – Kennis van materialen en gereedschappen – Kennis van (stoffeer)machines – Kennis van technische voorschriften en aanbevelingen in functie van de eigen werkzaamheden

		<ul style="list-style-type: none">– Kennis van persoonlijke en collectieve beschermingsmiddelen– Kennis van (veiligheids)pictogrammen– Kennis van etikettering en productidentificatie
--	--	--

MODULE GRIJSWERK

SITUERING

In deze module leert de cursist meer complex grijswerk uitvoeren. De meubels waarop gewerkt worden zullen in deze modules zwaarder zijn qua opbouw en zijn ook complexer. De cursist leert ook vulmaterialen verwerken en leert de specifieke machines hiervoor instellen en bedienen. Voorraadbeheer en het controleren en berekenen van de benodigde materialen komen in deze module ook aan bod.

De competenties en kennis komen geïntegreerd aan bod in de module. De module wordt als geheel geëvalueerd.

NR	COMPETENTIES	TE INTEGREREN KENNIS
9	<p><i>Bedient en stelt machines in om vulmateriaal te bewerken</i></p> <ul style="list-style-type: none"> – Raadpleegt (technische) voorschriften en productfiches – Stelt de machine (parameters, geleiders, ...) in – (De)monteert en stelt hulpstukken en beveiligingen in – Controleert de beveiliging voor het opstarten – Start, stopt en bedient de machine – Maakt een proefstuk/-bewerking – Bewerkt vul- en afdek materiaal conform de werkopdracht – Stapelt zorgvuldig volgens een logische verwerkingsvolgorde – Controleert kwaliteit en maatvoering – Merkt afwijkingen, storingen of de nood aan preventief onderhoud op – Onderneemt actie bij onvoorziene omstandigheden of problemen 	<ul style="list-style-type: none"> – Kennis van bewerkingsmethodes – Kennis van (stoffeer)machines – Kennis van technische voorschriften en aanbevelingen in functie van de eigen werkzaamheden – Kennis van controle- en meetmethoden en -middelen – Kennis van kwaliteitsnormen, waarden en toleranties – Kennis van persoonlijke en collectieve beschermingsmiddelen
10	<p><i>Maakt de vulmaterialen (polyether, schuimrubber, ...) op maat</i></p> <ul style="list-style-type: none"> – Houdt zich aan de werkopdracht en de technische fiches – Leest een snijplan – Snijdt/knipt/zaagt vulmaterialen op maat met de daartoe voorziene apparatuur – Verlijmt vulmaterialen tot de gewenste vorm 	<ul style="list-style-type: none"> – Kennis van werkdocumenten en tekeningen/patronen – Kennis van grondstoffen: bekledingsmaterialen, vulmaterialen, afdekmaterialen, leer en kunstleer, veren en singels, bevestigingsmaterialen, lijmen, onderhoudsmaterialen – Kennis van (stoffeer)machines – Kennis van knip-, snij- en zaagtechnieken in functie van de eigen werkzaamheden – Kennis van technische voorschriften en aanbevelingen in functie van de eigen werkzaamheden – Kennis van controle- en meetmethoden en -middelen – Kennis van kwaliteitsnormen, waarden en toleranties – Kennis van persoonlijke en collectieve beschermingsmiddelen – Kennis van afschrijfmethodes – Kennis van functionele rekvaardigheden – Grondige kennis van bevestigingstechnieken voor voorstofferij

<p>13</p>	<p>Voorstofferde de (zit)meubelen</p> <ul style="list-style-type: none"> – Houdt zich aan de werkopdracht en de technische fiches – Bepaalt de optimale werkvolgorde, eventueel in overleg met de leidinggevende – Brengt singels of veren met de juiste spanning aan op de (zit)meubels/karkassen/salons – Brengt vulmaterialen aan op de meubels – Brengt veren- en ruglinnen, karton, bourlets, profielen, ... aan op de meubels/karkassen/salons – Controleert kwaliteit en maatvoering 	<ul style="list-style-type: none"> – Basiskennis van de ergonomie van het zitten – Kennis van werkdocumenten en tekeningen/patronen – Kennis van productieprocedures van meubelstoffen – Kennis van grondstoffen: bekledingsmaterialen, vulmaterialen, afdekmaterialen, leer en kunstleer, veren en singels, bevestigingsmaterialen, lijmen, onderhoudsmaterialen – Kennis van de opbouw van een (zit)meubel – Kennis van montagetechnieken – Kennis van materialen en gereedschappen – Kennis van elektrisch en pneumatisch handgereedschap – Kennis van kwaliteitsnormen, waarden en toleranties – Kennis van persoonlijke en collectieve beschermingsmiddelen – Kennis van ergonomische hef- en tiltechnieken – Grondige kennis van bevestigingstechnieken voor voorstofferde – Grondige kennis van stoffertechnieken
<p>1</p>	<p>Werkt in teamverband</p> <ul style="list-style-type: none"> – Communiceert effectief en efficiënt – Wisselt informatie uit met collega's, verantwoordelijken en/of derden – Rapporteert aan leidinggevenden – Werkt efficiënt samen met collega's – Volgt aanwijzingen van verantwoordelijken op – Past zich flexibel aan (verandering van collega's, ...) 	<ul style="list-style-type: none"> – Kennis van communicatietechnieken – Kennis van vakterminologie
<p>2</p>	<p>Werkt met oog voor veiligheid, milieu, kwaliteit en welzijn</p> <ul style="list-style-type: none"> – Maakt onderscheid tussen gevaarlijke en niet gevaarlijke producten en afvalstoffen – Vraagt om informatie in geval van twijfel over afvalstoffen – Sorteert afval volgens de richtlijnen – Houdt zich aan de regels voor traceerbaarheid van producten – Werkt ergonomisch – Gebruikt persoonlijke en collectieve beschermingsmiddelen – Ziet er op toe dat veiligheids- en milieuvoorschriften worden gerespecteerd – Meldt problemen aan de leidinggevende/verantwoordelijke 	<ul style="list-style-type: none"> – Basiskennis van milieuzorgsystemen en -voorschriften in functie van de eigen werkzaamheden – Kennis van persoonlijke en collectieve beschermingsmiddelen – Kennis van (veiligheids)pictogrammen – Kennis van voorschriften rond afval en gevaarlijke producten – Kennis van veiligheids-, gezondheids-, hygiëne- en welzijnsvoorschriften – Kennis van ergonomische hef- en tiltechnieken – Kennis van etikettering en productidentificatie

3	<p>Organiseert zijn werkplek veilig en ordelijk</p> <ul style="list-style-type: none"> – Organiseert zijn werkplaats rekening houdend met een logische werkvolgorde – Richt de werkplaats (ergonomisch) in – Beperkt stofemissie – Sorteert afval volgens de richtlijnen – Houdt de werkplek schoon – Bergt de eigen gereedschappen en hulpmiddelen op – Ziet er op toe dat veiligheids- en milieuvoorschriften worden gerespecteerd – Gebruikt (stofafzuigapparatuur/installaties) – Gebruikt persoonlijke en collectieve beschermingsmiddelen 	<ul style="list-style-type: none"> – Basiskennis van milieuzorgsystemen en -voorschriften in functie van de eigen werkzaamheden – Kennis van materialen en gereedschappen – Kennis van persoonlijke en collectieve beschermingsmiddelen – Kennis van (veiligheids)pictogrammen – Kennis van voorschriften rond afval en gevaarlijke producten – Kennis van veiligheids-, gezondheids-, hygiëne- en welzijnsvoorschriften – Kennis van ergonomische hef- en tiltechnieken
4	<p>Plant en bereidt de eigen werkzaamheden van het stofferen van meubels voor</p> <ul style="list-style-type: none"> – Neemt kennis van de eigen werkopdracht – Leest en begrijpt (werk)tekeningen/patronen – Stelt correct en overzichtelijk een meet-, en materiaalstaat op: afdek materiaal (vul-, veren-, en ruglinnen, karton, bourlets, profielen, ...), singels of veren, schuimmaten – Stelt een snijplan op – Bepaalt de uit te voeren bewerkingen – Bepaalt een optimale werkvolgorde – Meldt problemen aan de leidinggevende/verantwoordelijke – Beheert de administratie: houdt planning en eventuele documenten die de ploegbaas overgemaakt heeft bij 	<ul style="list-style-type: none"> – Basiskennis hout en plaatmaterialen – Kennis van informatiebronnen – Kennis van vakterminologie – Kennis van werkdocumenten en tekeningen/patronen – Kennis van productieprocedures van meubelstoffen – Kennis van bewerkingsmethodes – Kennis van grondstoffen: bekledingsmaterialen, vulmaterialen, afdekmaterialen, leer en kunstleer, veren en singels, bevestigingsmaterialen, lijmen, onderhoudsmaterialen – Kennis van materialen en gereedschappen – Kennis van controle- en meetmethoden en -middelen – Kennis van functionele rekenvaardigheden
5	<p>Controleert de voorraad grondstoffen en materialen (beschikbaarheid, tekorten, hoeveelheid, kwaliteitsafwijkingen, ...)</p> <ul style="list-style-type: none"> – Houdt de voorraad bij en vult aan – Controleert de te verwerken grondstoffen en materialen en onderneemt actie bij afwijkingen (gebreken, tekorten, ...) – Selecteert de materialen die voldoen aan de kwaliteitseisen en de werkopdracht – Stemt de hoeveelheid af op de opdracht – Gebruikt controle-instrumenten en interpreteert de controlegegevens – Houdt rekening met de interne codering – Neemt levering(en) in ontvangst en controleert de levering(en) 	<ul style="list-style-type: none"> – Basiskennis hout en plaatmaterialen – Kennis van vakterminologie – Kennis van werkdocumenten en tekeningen/patronen – Kennis van grondstoffen: bekledingsmaterialen, vulmaterialen, afdekmaterialen, leer en kunstleer, veren en singels, bevestigingsmaterialen, lijmen, onderhoudsmaterialen – Kennis van materialen en gereedschappen – Kennis van controle- en meetmethoden en -middelen – Kennis van etikettering en productidentificatie – Kennis van functionele rekenvaardigheden
21	<p>Transporteert intern grondstoffen en materialen</p> <ul style="list-style-type: none"> – Houdt zich aan procedures en voorschriften – Verplaatst veilig en op ergonomisch verantwoorde wijze 	<ul style="list-style-type: none"> – Basiskennis van opslag- en stapeltechnieken

<ul style="list-style-type: none">– Stapelt zorgvuldig volgens een logische verwerkingsvolgorde– Verpakt, beschermt voor transport (vochtigheid, temperatuur, lichtinval, ...)– Laadt, lost (interne) transportmiddelen conform de richtlijnen (max. gewicht, aantal, ...)– Bevestigt en beveiligd tegen vervoerrisico's (het zekeren van ladingen, ...)– Past hef- en tiltechnieken toe– Onderneemt actie bij onvoorziene omstandigheden of problemen	<ul style="list-style-type: none">– Kennis van technische voorschriften en aanbevelingen in functie van de eigen werkzaamheden– Kennis van (interne) transportmiddelen– Kennis van persoonlijke en collectieve beschermingsmiddelen– Kennis van (veiligheids)pictogrammen– Kennis van verpakkingstechnieken– Kennis van laad- en zekeringstechnieken
---	---

MODULE STOFFEERWERK**SITUERING**

In deze module leert de cursist de verschillende stappen van het stoffeerwerk uitvoeren. De cursist vertrekt hierbij van de opbouw van het (zit)meubel en past de juiste bewerkingsvolgorde toe. Het (de)monteren van karkassen wordt meegenomen in de werkvolgorde. Naast textiel is er ook specifieke aandacht voor leer en kunstleer als bekledingsmateriaal. Er wordt in de module ook gewerkt met patronen en ook het monteren en regelen van het beslag in functie van het uitgevoerde stoffeerwerk komt aan bod.

De competenties en kennis komen geïntegreerd aan bod in de module. De module wordt als geheel geëvalueerd.

NR	COMPETENTIES	TE INTEGREREN KENNIS
11	<p><i>Selecteert en bewerkt leder en textiel voor het bekleden van (zit)meubelen</i></p> <ul style="list-style-type: none"> – Houdt zich aan de werkopdracht en de technische fiches – Selecteert materialen die voldoen aan de kwaliteitseisen van de werkopdracht – Bewerkt het leder (snijden, schalmen, stikken, ...) conform de werkopdracht – Controleert kwaliteit en maatvoering 	<ul style="list-style-type: none"> – Basiskennis naaitechnieken – Kennis van werkdocumenten en tekeningen/patronen – Kennis van grondstoffen: bekledingsmaterialen, vulmaterialen, afdekmaterialen, leer en kunstleer, veren en singels, bevestigingsmaterialen, lijmen, onderhoudsmaterialen – Kennis van materialen en gereedschappen – Kennis van (stoffeer)machines – Kennis van knip-, snij- en zaagtechnieken in functie van de eigen werkzaamheden – Kennis van controle- en meetmethoden en -middelen – Kennis van kwaliteitsnormen, waarden en toleranties – Kennis van persoonlijke en collectieve beschermingsmiddelen – Kennis van afschrijftechnieken
12	<p><i>Maakt de bekledingsmaterialen op maat</i></p> <ul style="list-style-type: none"> – Houdt zich aan de werkopdracht – Leest en begrijpt patronen – Selecteert patronen – Legt patronen uit – Tekent patronen af – Snijdt/knipt bekledingsmaterialen volgens het snijplan uit – Past eenvoudige naai- en locktechnieken toe – Controleert kwaliteit en maatvoering 	<ul style="list-style-type: none"> – Basiskennis naaitechnieken – Kennis van werkdocumenten en tekeningen/patronen – Kennis van grondstoffen: bekledingsmaterialen, vulmaterialen, afdekmaterialen, leer en kunstleer, veren en singels, bevestigingsmaterialen, lijmen, onderhoudsmaterialen – Kennis van materialen en gereedschappen – Kennis van (stoffeer)machines – Kennis van knip-, snij- en zaagtechnieken in functie van de eigen werkzaamheden – Kennis van technische voorschriften en aanbevelingen in functie van de eigen werkzaamheden – Kennis van controle- en meetmethoden en -middelen

		<ul style="list-style-type: none"> – Kennis van kwaliteitsnormen, waarden en toleranties – Kennis van persoonlijke en collectieve beschermingsmiddelen – Kennis van afschrijftechnieken
14	<p>Brengt bekledingsmateriaal aan</p> <ul style="list-style-type: none"> – Houdt zich aan de werkopdracht en de technische fiches – Trekt bekledingsmateriaal over de te stofferen onderdelen – Spant bekledingsmaterialen aan – Zet bekledingsmaterialen vast of naait de open naden dicht – Brengt materialen op de meest praktische volgorde aan op het (zit)meubel – Controleert kwaliteit en maatvoering 	<ul style="list-style-type: none"> – Kennis van werkdocumenten en tekeningen/patronen – Kennis van productieprocedures van meubelstoffen – Kennis van grondstoffen: bekledingsmaterialen, vulmaterialen, afdekmaterialen, leer en kunstleer, veren en singels, bevestigingsmaterialen, lijmen, onderhoudsmaterialen – Kennis van de opbouw van een (zit)meubel – Kennis van materialen en gereedschappen – Kennis van elektrisch en pneumatisch handgereedschap – Kennis van kwaliteitsnormen, waarden en toleranties – Kennis van persoonlijke en collectieve beschermingsmiddelen – Kennis van ergonomische hef- en tiltechnieken – Grondige kennis van bevestigingstechnieken voor bekleding – Grondige kennis van stoffeertechnieken
7	<p>(De)monteert karkassen van (zit)meubelen</p> <ul style="list-style-type: none"> – Houdt zich aan de werkopdracht – (De)monteert indien nodig de onderdelen van het (zit)meubel 	<ul style="list-style-type: none"> – Kennis van werkdocumenten en tekeningen/patronen – Kennis van de opbouw van een (zit)meubel – Kennis van materialen en gereedschappen – Kennis van elektrisch en pneumatisch handgereedschap
16	<p>Monteert en regelt beslag voor (zit)meubelen af (relaxsystemen, scharnieren, ...)</p> <ul style="list-style-type: none"> – Houdt zich aan de (technische) voorschriften en productiefiches – Leest en begrijpt (werk)tekeningen – Voorziet uitsparingen voor beslag – Stelt beslag samen – Bevestigt beslag – Regelt beslag af 	<ul style="list-style-type: none"> – Kennis van werkdocumenten en tekeningen/patronen – Kennis van de opbouw van een (zit)meubel – Kennis van montagetechnieken – Kennis van materialen en gereedschappen – Kennis van elektrisch en pneumatisch handgereedschap – Kennis van technische voorschriften en aanbevelingen in functie van de eigen werkzaamheden – Kennis van beslag van (zit)meubelen
1	<p>Werkt in teamverband</p> <ul style="list-style-type: none"> – Communiceert effectief en efficiënt 	<ul style="list-style-type: none"> – Kennis van communicatietechnieken – Kennis van vakterminologie

	<ul style="list-style-type: none"> – Wisselt informatie uit met collega's, verantwoordelijken en/of derden – Rapporteert aan leidinggevend – Werkt efficiënt samen met collega's – Volgt aanwijzingen van verantwoordelijken op – Past zich flexibel aan (verandering van collega's, ...) 	
2	<p><i>Werkt met oog voor veiligheid, milieu, kwaliteit en welzijn</i></p> <ul style="list-style-type: none"> – Maakt onderscheid tussen gevaarlijke en niet gevaarlijke producten en afvalstoffen – Vraagt om informatie in geval van twijfel over afvalstoffen – Sorteert afval volgens de richtlijnen – Houdt zich aan de regels voor traceerbaarheid van producten – Werkt ergonomisch – Gebruikt persoonlijke en collectieve beschermingsmiddelen – Ziet er op toe dat veiligheids- en milieuvoorschriften worden gerespecteerd – Meldt problemen aan de leidinggevende/verantwoordelijke 	<ul style="list-style-type: none"> – Basiskennis van milieuzorgsystemen en -voorschriften in functie van de eigen werkzaamheden – Kennis van persoonlijke en collectieve beschermingsmiddelen – Kennis van (veiligheids)pictogrammen – Kennis van voorschriften rond afval en gevaarlijke producten – Kennis van veiligheids-, gezondheids-, hygiëne- en welzijnsvoorschriften – Kennis van ergonomische hef- en tiltechnieken – Kennis van etikettering en productidentificatie
3	<p><i>Organiseert zijn werkplek veilig en ordelijk</i></p> <ul style="list-style-type: none"> – Organiseert zijn werkplaats rekening houdend met een logische werkvolgorde – Richt de werkplaats (ergonomisch) in – Beperkt stofemissie – Sorteert afval volgens de richtlijnen – Houdt de werkplek schoon – Bergt de eigen gereedschappen en hulpmiddelen op – Ziet er op toe dat veiligheids- en milieuvoorschriften worden gerespecteerd – Gebruikt (stof)afzuigapparatuur/installaties – Gebruikt persoonlijke en collectieve beschermingsmiddelen 	<ul style="list-style-type: none"> – Basiskennis van milieuzorgsystemen en -voorschriften in functie van de eigen werkzaamheden – Kennis van materialen en gereedschappen – Kennis van persoonlijke en collectieve beschermingsmiddelen – Kennis van (veiligheids)pictogrammen – Kennis van voorschriften rond afval en gevaarlijke producten – Kennis van veiligheids-, gezondheids-, hygiëne- en welzijnsvoorschriften – Kennis van ergonomische hef- en tiltechnieken
4	<p><i>Plant en bereidt de eigen werkzaamheden van het stofferen van meubels voor</i></p> <ul style="list-style-type: none"> – Neemt kennis van de eigen werkopdracht – Leest en begrijpt (werk)tekeningen/patronen – Stelt correct en overzichtelijk een meet-, en materiaalstaat op: afdek materiaal (vul-, veren-, en ruglinnen, karton, bourlets, profielen, ...), singels of veren, schuimmaten – Stelt een snijplan op – Bepaalt de uit te voeren bewerkingen – Bepaalt een optimale werkvolgorde – Meldt problemen aan de leidinggevende/verantwoordelijke – Beheert de administratie: houdt planning en eventuele documenten die de ploegbaas overgemaakt heeft bij 	<ul style="list-style-type: none"> – Basiskennis hout en plaatmaterialen – Kennis van informatiebronnen – Kennis van vakterminologie – Kennis van werkdocumenten en tekeningen/patronen – Kennis van productieprocedures van meubelstoffen – Kennis van bewerkingsmethodes – Kennis van grondstoffen: bekledingsmaterialen, vulmaterialen, afdekmaterialen, leer en kunstleer, veren en singels, bevestigingsmaterialen, lijmen, onderhoudsmaterialen – Kennis van materialen en gereedschappen – Kennis van controle- en meetmethoden en -middelen – Kennis van functionele rekenvaardigheden

<p>5</p>	<p><i>Controleert de voorraad grondstoffen en materialen (beschikbaarheid, tekorten, hoeveelheid, kwaliteitsafwijkingen, ...)</i></p> <ul style="list-style-type: none"> – Houdt de voorraad bij en vult aan – Controleert de te verwerken grondstoffen en materialen en onderneemt actie bij afwijkingen (gebreken, tekorten, ...) – Selecteert de materialen die voldoen aan de kwaliteitseisen en de werkopdracht – Stemt de hoeveelheid af op de opdracht – Gebruikt controle-instrumenten en interpreteert de controlegegevens – Houdt rekening met de interne codering – Neemt levering(en) in ontvangst en controleert de levering(en) 	<ul style="list-style-type: none"> – Basiskennis hout en plaatmaterialen – Kennis van vakterminologie – Kennis van werkdocumenten en tekeningen/patronen – Kennis van grondstoffen: bekledingsmaterialen, vulmaterialen, afdekmaterialen, leer en kunstleer, veren en singels, bevestigingsmaterialen, lijmen, onderhoudsmaterialen – Kennis van materialen en gereedschappen – Kennis van controle- en meetmethoden en -middelen – Kennis van etikettering en productidentificatie – Kennis van functionele rekenvaardigheden
<p>19</p>	<p><i>Werkt (zit)meubelen af</i></p> <ul style="list-style-type: none"> – Vergaart onderdelen volgens een logische volgorde – Brengt biesnaad, meubelkoord, ... aan – Brengt sierspijkers, koperwerk, ... aan – Brengt poten, plinten, ... aan – Controleert de kwaliteit van het uitgevoerde werk – Meldt problemen/afwijkingen aan leidinggevende/verantwoordelijke 	<ul style="list-style-type: none"> – Kennis van productieprocedures van meubelstoffen – Kennis van de opbouw van een (zit)meubel – Kennis van montagetechnieken – Kennis van materialen en gereedschappen – Kennis van elektrisch en pneumatisch handgereedschap – Kennis van kwaliteitsnormen, waarden en toleranties – Grondige kennis van bevestigingstechnieken voor afwerking
<p>20</p>	<p><i>Reinigt en bergt machines en gereedschappen zorgvuldig op</i></p> <ul style="list-style-type: none"> – Houdt zich aan het onderhoudsplan en -richtlijnen – Voert eenvoudige onderhoudswerkzaamheden uit – Bergt restmateriaal en stoffeergereedschap zorgvuldig op – Rapporteert problemen aan de technicus of verantwoordelijke 	<ul style="list-style-type: none"> – Kennis van informatiebronnen – Kennis van materialen en gereedschappen – Kennis van (stoffeer)machines – Kennis van technische voorschriften en aanbevelingen in functie van de eigen werkzaamheden – Kennis van persoonlijke en collectieve beschermingsmiddelen – Kennis van (veiligheids)pictogrammen – Kennis van etikettering en productidentificatie
<p>21</p>	<p><i>Transporteert intern grondstoffen en materialen</i></p> <ul style="list-style-type: none"> – Houdt zich aan procedures en voorschriften – Verplaatst veilig en op ergonomisch verantwoorde wijze – Stapelt zorgvuldig volgens een logische verwerkingsvolgorde – Verpakt, beschermt voor transport (vochtigheid, temperatuur, lichtinval, ...) – Laadt, lost (interne) transportmiddelen conform de richtlijnen (max. gewicht, aantal, ...) – Bevestigt en beveiligd tegen vervoerrisico's (het zekeren van ladingen, ...) 	<ul style="list-style-type: none"> – Basiskennis van opslag- en stapeltechnieken – Kennis van technische voorschriften en aanbevelingen in functie van de eigen werkzaamheden – Kennis van (interne) transportmiddelen – Kennis van persoonlijke en collectieve beschermingsmiddelen – Kennis van (veiligheids)pictogrammen – Kennis van verpakkingstechnieken

	<ul style="list-style-type: none">– Past hef- en tiltechnieken toe– Onderneemt actie bij onvoorziene omstandigheden of problemen	<ul style="list-style-type: none">– Kennis van laad- en zekeringstechnieken
--	---	---

MODULE KUSSENS

SITUERING

In deze module leert de cursist de basistechnieken voor de opbouw van kussens. De cursist leert de verschillende gereedschappen, grondstoffen en materialen gebruiken voor het opvullen en bekleden van kussens.

De competenties en kennis komen geïntegreerd aan bod in de module. De module wordt als geheel geëvalueerd.

NR	COMPETENTIES	TE INTEGREREN KENNIS
17	<p>Vult kussens op</p> <ul style="list-style-type: none"> – Vult manueel of machinaal kussens op – Start, stopt en bedient machines voor het vullen en afwerken van kussens – Naait of rits de open naden dicht 	<ul style="list-style-type: none"> – Basiskennis naaitechnieken – Kennis van materialen en gereedschappen – Kennis van (stoffer)machines – Kennis van persoonlijke en collectieve beschermingsmiddelen
12	<p>Maakt de bekledingsmaterialen op maat</p> <ul style="list-style-type: none"> – Houdt zich aan de werkopdracht – Leest en begrijpt patronen – Selecteert patronen – Legt patronen uit – Tekent patronen af – Snijdt/knipt bekledingsmaterialen volgens het snijplan uit – Past eenvoudige naai- en locktechnieken toe – Controleert kwaliteit en maatvoering 	<ul style="list-style-type: none"> – Basiskennis naaitechnieken – Kennis van werkdocumenten en tekeningen/patronen – Kennis van grondstoffen: bekledingsmaterialen, vulmaterialen, afdekmaterialen, leer en kunstleer, veren en singels, bevestigingsmaterialen, lijmen, onderhoudsmaterialen – Kennis van materialen en gereedschappen – Kennis van (stoffer)machines – Kennis van knip-, snij- en zaagtechnieken in functie van de eigen werkzaamheden – Kennis van technische voorschriften en aanbevelingen in functie van de eigen werkzaamheden – Kennis van controle- en meetmethoden en -middelen – Kennis van kwaliteitsnormen, waarden en toleranties – Kennis van persoonlijke en collectieve beschermingsmiddelen – Kennis van afschrijftechnieken
2	<p>Werkt met oog voor veiligheid, milieu, kwaliteit en welzijn</p> <ul style="list-style-type: none"> – Maakt onderscheid tussen gevaarlijke en niet gevaarlijke producten en afvalstoffen – Vraagt om informatie in geval van twijfel over afvalstoffen – Sorteert afval volgens de richtlijnen – Houdt zich aan de regels voor traceerbaarheid van producten – Werkt ergonomisch – Gebruikt persoonlijke en collectieve beschermingsmiddelen – Ziet er op toe dat veiligheids- en milieuvoorschriften worden gerespecteerd – Meldt problemen aan de leidinggevende/verantwoordelijke 	<ul style="list-style-type: none"> – Basiskennis van milieuzorgsystemen en -voorschriften in functie van de eigen werkzaamheden – Kennis van persoonlijke en collectieve beschermingsmiddelen – Kennis van (veiligheids)pictogrammen – Kennis van voorschriften rond afval en gevaarlijke producten – Kennis van veiligheids-, gezondheids-, hygiëne- en welzijnsvoorschriften – Kennis van ergonomische hef- en tiltechnieken

		<ul style="list-style-type: none"> – Kennis van etikettering en productidentificatie
3	<p><i>Organiseert zijn werkplek veilig en ordelijk</i></p> <ul style="list-style-type: none"> – Organiseert zijn werkplaats rekening houdend met een logische werkvolgorde – Richt de werkplaats (ergonomisch) in – Beperkt stofemissie – Sorteert afval volgens de richtlijnen – Houdt de werkplek schoon – Bergt de eigen gereedschappen en hulpmiddelen op – Ziet er op toe dat veiligheids- en milieuvoorschriften worden gerespecteerd – Gebruikt (stof)afzuigapparatuur/installaties – Gebruikt persoonlijke en collectieve beschermingsmiddelen 	<ul style="list-style-type: none"> – Basiskennis van milieuzorgsystemen en -voorschriften in functie van de eigen werkzaamheden – Kennis van materialen en gereedschappen – Kennis van persoonlijke en collectieve beschermingsmiddelen – Kennis van (veiligheids)pictogrammen – Kennis van voorschriften rond afval en gevaarlijke producten – Kennis van veiligheids-, gezondheids-, hygiëne- en welzijnsvoorschriften – Kennis van ergonomische hef- en tiltechnieken
4	<p><i>Plant en bereidt de eigen werkzaamheden van het stofferen van meubels voor</i></p> <ul style="list-style-type: none"> – Neemt kennis van de eigen werkopdracht – Leest en begrijpt (werk)tekeningen/patronen – Stelt correct en overzichtelijk een meet-, en materiaalstaat op: afdek materiaal (vul-, veren-, en ruglinnen, karton, bourlets, profielen, ...), singels of veren, schuimmaten – Stelt een snijplan op – Bepaalt de uit te voeren bewerkingen – Bepaalt een optimale werkvolgorde – Meldt problemen aan de leidinggevende/verantwoordelijke – Beheert de administratie: houdt planning en eventuele documenten die de ploegbaas overgemaakt heeft bij 	<ul style="list-style-type: none"> – Basiskennis hout en plaatmaterialen – Kennis van informatiebronnen – Kennis van vakterminologie – Kennis van werkdocumenten en tekeningen/patronen – Kennis van productieprocedures van meubelstoffen – Kennis van bewerkingsmethodes – Kennis van grondstoffen: bekledingsmaterialen, vulmaterialen, afdekmaterialen, leer en kunstleer, veren en singels, bevestigingsmaterialen, lijmen, onderhoudsmaterialen – Kennis van materialen en gereedschappen – Kennis van controle- en meetmethoden en -middelen – Kennis van functionele rekennaardigheden
5	<p><i>Controleert de voorraad grondstoffen en materialen (beschikbaarheid, tekorten, hoeveelheid, kwaliteitsafwijkingen, ...)</i></p> <ul style="list-style-type: none"> – Houdt de voorraad bij en vult aan – Controleert de te verwerken grondstoffen en materialen en onderneemt actie bij afwijkingen (gebreken, tekorten, ...) – Selecteert de materialen die voldoen aan de kwaliteitseisen en de werkopdracht – Stemt de hoeveelheid af op de opdracht – Gebruikt controle-instrumenten en interpreteert de controlegegevens – Houdt rekening met de interne codering – Neemt levering(en) in ontvangst en controleert de levering(en) 	<ul style="list-style-type: none"> – Basiskennis hout en plaatmaterialen – Kennis van vakterminologie – Kennis van werkdocumenten en tekeningen/patronen – Kennis van grondstoffen: bekledingsmaterialen, vulmaterialen, afdekmaterialen, leer en kunstleer, veren en singels, bevestigingsmaterialen, lijmen, onderhoudsmaterialen – Kennis van materialen en gereedschappen – Kennis van controle- en meetmethoden en -middelen – Kennis van etikettering en productidentificatie – Kennis van functionele rekennaardigheden

<p>20</p>	<p><i>Reinigt en bergt machines en gereedschappen zorgvuldig op</i></p> <ul style="list-style-type: none"> – Houdt zich aan het onderhoudsplan en -richtlijnen – Voert eenvoudige onderhoudswerkzaamheden uit – Bergt restmateriaal en stoffeergereedschap zorgvuldig op – Rapporteert problemen aan de technicus of verantwoordelijke 	<ul style="list-style-type: none"> – Kennis van informatiebronnen – Kennis van materialen en gereedschappen – Kennis van (stoffeer)machines – Kennis van technische voorschriften en aanbevelingen in functie van de eigen werkzaamheden – Kennis van persoonlijke en collectieve beschermingsmiddelen – Kennis van (veiligheids)pictogrammen – Kennis van etikettering en productidentificatie
<p>21</p>	<p><i>Transporteert intern grondstoffen en materialen</i></p> <ul style="list-style-type: none"> – Houdt zich aan procedures en voorschriften – Verplaatst veilig en op ergonomisch verantwoorde wijze – Stapelt zorgvuldig volgens een logische verwerkingsvolgorde – Verpakt, beschermt voor transport (vochtigheid, temperatuur, lichtinval, ...) – Laadt, lost (interne) transportmiddelen conform de richtlijnen (max. gewicht, aantal, ...) – Bevestigt en beveiligd tegen vervoerrisico's (het zekeren van ladingen, ...) – Past hef- en tiltechnieken toe – Onderneemt actie bij onvoorziene omstandigheden of problemen 	<ul style="list-style-type: none"> – Basiskennis van opslag- en stapeltechnieken – Kennis van technische voorschriften en aanbevelingen in functie van de eigen werkzaamheden – Kennis van (interne) transportmiddelen – Kennis van persoonlijke en collectieve beschermingsmiddelen – Kennis van (veiligheids)pictogrammen – Kennis van verpakkingstechnieken – Kennis van laad- en zekeringstechnieken

MODULE SPECIFIEKE STOFFEERTECHNIEKEN

SITUERING

In deze module leert de cursist de specifieke stoffeertechnieken van het capitonneren en het buttonneren uitvoeren. De cursist maakt hiervoor gebruik van de passende gereedschappen, materialen en grondstoffen. Er worden ook specifieke afwerkingstechnieken (dubbele biezen, naaitechnieken, ...) aangeleerd in deze module.

De competenties en kennis komen geïntegreerd aan bod in de module. De module wordt als geheel geëvalueerd.

NR	COMPETENTIES	TE INTEGREREN KENNIS
15	<p>Capitonneert en buttonneert (zit)meubelen</p> <ul style="list-style-type: none"> – Brengt/trekt knopen aan in de stoffering – Controleert kwaliteit en maatvoering 	<ul style="list-style-type: none"> – Kennis van werkdocumenten en tekeningen/patronen – Kennis van productieprocedures van meubelstoffen – Kennis van de opbouw van een (zit)meubel – Kennis van materialen en gereedschappen – Kennis van (stoffeer)machines – Kennis van kwaliteitsnormen, waarden en toleranties – Kennis van persoonlijke en collectieve beschermingsmiddelen – Kennis van specifieke stoffeertechnieken (capitonneren en buttonneren) – Kennis van functionele rekvaardigheden
1	<p>Werkt in teamverband</p> <ul style="list-style-type: none"> – Communiceert effectief en efficiënt – Wisselt informatie uit met collega's, verantwoordelijken en/of derden – Rapporteert aan leidinggevenden – Werkt efficiënt samen met collega's – Volgt aanwijzingen van verantwoordelijken op – Past zich flexibel aan (verandering van collega's, ...) 	<ul style="list-style-type: none"> – Kennis van communicatietechnieken – Kennis van vakterminologie
2	<p>Werkt met oog voor veiligheid, milieu, kwaliteit en welzijn</p> <ul style="list-style-type: none"> – Maakt onderscheid tussen gevaarlijke en niet gevaarlijke producten en afvalstoffen – Vraagt om informatie in geval van twijfel over afvalstoffen – Sorteert afval volgens de richtlijnen – Houdt zich aan de regels voor traceerbaarheid van producten – Werkt ergonomisch – Gebruikt persoonlijke en collectieve beschermingsmiddelen – Ziet er op toe dat veiligheids- en milieuvoorschriften worden gerespecteerd – Meldt problemen aan de leidinggevende/verantwoordelijke 	<ul style="list-style-type: none"> – Basiskennis van milieuzorgsystemen en -voorschriften in functie van de eigen werkzaamheden – Kennis van persoonlijke en collectieve beschermingsmiddelen – Kennis van (veiligheids)pictogrammen – Kennis van voorschriften rond afval en gevaarlijke producten – Kennis van veiligheids-, gezondheids-, hygiëne- en welzijnsvoorschriften – Kennis van ergonomische hef- en tiltechnieken – Kennis van etikettering en productidentificatie

<p>3</p>	<p><i>Organiseert zijn werkplek veilig en ordelijk</i></p> <ul style="list-style-type: none"> – Organiseert zijn werkplaats rekening houdend met een logische werkvolgorde – Richt de werkplaats (ergonomisch) in – Beperkt stofemissie – Sorteert afval volgens de richtlijnen – Houdt de werkplek schoon – Bergt de eigen gereedschappen en hulpmiddelen op – Ziet er op toe dat veiligheids- en milieuvoorschriften worden gerespecteerd – Gebruikt (stof)afzuigapparatuur/installaties – Gebruikt persoonlijke en collectieve beschermingsmiddelen 	<ul style="list-style-type: none"> – Basiskennis van milieuzorgsystemen en -voorschriften in functie van de eigen werkzaamheden – Kennis van materialen en gereedschappen – Kennis van persoonlijke en collectieve beschermingsmiddelen – Kennis van (veiligheids)pictogrammen – Kennis van voorschriften rond afval en gevaarlijke producten – Kennis van veiligheids-, gezondheids-, hygiëne- en welzijnsvoorschriften – Kennis van ergonomische hef- en tiltechnieken
<p>4</p>	<p><i>Plant en bereidt de eigen werkzaamheden van het stofferen van meubels voor</i></p> <ul style="list-style-type: none"> – Neemt kennis van de eigen werkopdracht – Leest en begrijpt (werk)tekeningen/patronen – Stelt correct en overzichtelijk een meet-, en materiaalstaat op: afdek materiaal (vul-, veren-, en ruglinnen, karton, bourlets, profielen, ...), singels of veren, schuimmaten – Stelt een snijplan op – Bepaalt de uit te voeren bewerkingen – Bepaalt een optimale werkvolgorde – Meldt problemen aan de leidinggevende/verantwoordelijke – Beheert de administratie: houdt planning en eventuele documenten die de ploegbaas overgemaakt heeft bij 	<ul style="list-style-type: none"> – Basiskennis hout en plaatmaterialen – Kennis van informatiebronnen – Kennis van vakterminologie – Kennis van werkdocumenten en tekeningen/patronen – Kennis van productieprocedures van meubelstoffen – Kennis van bewerkingsmethodes – Kennis van grondstoffen: bekledingsmaterialen, vulmaterialen, afdekmaterialen, leer en kunstleer, veren en singels, bevestigingsmaterialen, lijmen, onderhoudsmaterialen – Kennis van materialen en gereedschappen – Kennis van controle- en meetmethoden en -middelen – Kennis van functionele rekenvaardigheden
<p>5</p>	<p><i>Controleert de voorraad grondstoffen en materialen (beschikbaarheid, tekorten, hoeveelheid, kwaliteitsafwijkingen, ...)</i></p> <ul style="list-style-type: none"> – Houdt de voorraad bij en vult aan – Controleert de te verwerken grondstoffen en materialen en onderneemt actie bij afwijkingen (gebreken, tekorten, ...) – Selecteert de materialen die voldoen aan de kwaliteitseisen en de werkopdracht – Stemt de hoeveelheid af op de opdracht – Gebruikt controle-instrumenten en interpreteert de controlegegevens – Houdt rekening met de interne codering – Neemt levering(en) in ontvangst en controleert de levering(en) 	<ul style="list-style-type: none"> – Basiskennis hout en plaatmaterialen – Kennis van vakterminologie – Kennis van werkdocumenten en tekeningen/patronen – Kennis van grondstoffen: bekledingsmaterialen, vulmaterialen, afdekmaterialen, leer en kunstleer, veren en singels, bevestigingsmaterialen, lijmen, onderhoudsmaterialen – Kennis van materialen en gereedschappen – Kennis van controle- en meetmethoden en -middelen – Kennis van etikettering en productidentificatie – Kennis van functionele rekenvaardigheden

<p>19</p>	<p><i>Werkt (zit)meubelen af met specifieke technieken (dubbele biezen, ...)</i></p> <ul style="list-style-type: none"> – Vergaart onderdelen volgens een logische volgorde – Brengt biesnaad, meubelkoord, ... aan – Brengt sierspijkers, koperwerk, ... aan – Brengt poten, plinten, ... aan – Controleert de kwaliteit van het uitgevoerde werk – Meldt problemen/afwijkingen aan leidinggevende/verantwoordelijke 	<ul style="list-style-type: none"> – Kennis van productieprocedures van meubelstoffen – Kennis van de opbouw van een (zit)meubel – Kennis van montagetechnieken – Kennis van materialen en gereedschappen – Kennis van elektrisch en pneumatisch handgereedschap – Kennis van kwaliteitsnormen, waarden en toleranties – Grondige kennis van bevestigingstechnieken voor afwerking
<p>20</p>	<p><i>Reinigt en bergt machines en gereedschappen zorgvuldig op</i></p> <ul style="list-style-type: none"> – Houdt zich aan het onderhoudsplan en -richtlijnen – Voert eenvoudige onderhoudswerkzaamheden uit – Bergt restmateriaal en stoffeergereedschap zorgvuldig op – Rapporteert problemen aan de technicus of verantwoordelijke 	<ul style="list-style-type: none"> – Kennis van informatiebronnen – Kennis van materialen en gereedschappen – Kennis van (stoffeer)machines – Kennis van technische voorschriften en aanbevelingen in functie van de eigen werkzaamheden – Kennis van persoonlijke en collectieve beschermingsmiddelen – Kennis van (veiligheids)pictogrammen – Kennis van etikettering en productidentificatie
<p>21</p>	<p><i>Transporteert intern grondstoffen en materialen</i></p> <ul style="list-style-type: none"> – Houdt zich aan procedures en voorschriften – Verplaatst veilig en op ergonomisch verantwoorde wijze – Stapelt zorgvuldig volgens een logische verwerkingsvolgorde – Verpakt, beschermt voor transport (vochtigheid, temperatuur, lichtinval, ...) – Laadt, lost (interne) transportmiddelen conform de richtlijnen (max. gewicht, aantal, ...) – Bevestigt en beveiligd tegen vervoerrisico's (het zekeren van ladingen, ...) – Past hef- en tiltechnieken toe – Onderneemt actie bij onvoorziene omstandigheden of problemen 	<ul style="list-style-type: none"> – Basiskennis van opslag- en stapeltechnieken – Kennis van technische voorschriften en aanbevelingen in functie van de eigen werkzaamheden – Kennis van (interne) transportmiddelen – Kennis van persoonlijke en collectieve beschermingsmiddelen – Kennis van (veiligheids)pictogrammen – Kennis van verpakkingstechnieken – Kennis van laad- en zekeringstechnieken

MODULE RESTAURATIE EN HERSTOFFEREN

SITUERING

In deze module leert de cursist stoffeerwerk uitvoeren met het oog op het restaureren of het in stand houden van een bestaand meubel. De cursist leert inschatten of een meubel geschikt is voor herstoffering en welke onderdelen dienen vervangen te worden. Rekening houdend met de stijl van het meubel leert men de geschikte technieken, materialen en grondstoffen kiezen.

De competenties en kennis komen geïntegreerd aan bod in de module. De module wordt als geheel geëvalueerd.

NR	COMPETENTIES	TE INTEGREREN KENNIS
6	<p>Ontmantelt (zit)meubelen om te herstofferen</p> <ul style="list-style-type: none"> – Houdt zich aan de werkopdracht – Ontmantelt (zit)meubels – Maakt de meubels klaar om te herstofferen – Signaleert verborgen gebreken aan de verantwoordelijke 	<ul style="list-style-type: none"> – Kennis van werkdocumenten en tekeningen/patronen – Kennis van de opbouw van een (zit)meubel – Kennis van materialen en gereedschappen
8	<p>Bereidt de restauratie en de herstoffering voor</p> <ul style="list-style-type: none"> – Controleert of de meubels/karkassen geschikt zijn voor herstoffering 	<ul style="list-style-type: none"> – Basiskennis hout en plaatmaterialen – Kennis van grondstoffen: bekledingsmaterialen, vulmaterialen, afdekmaterialen, leer en kunstleer, veren en singels, bevestigingsmaterialen, lijmen, onderhoudsmaterialen – Kennis van de opbouw van een (zit)meubel – Kennis van kwaliteitsnormen, waarden en toleranties
18	<p>Restoureert en herstoffeert</p> <ul style="list-style-type: none"> – Bepaalt welke onderdelen kunnen hergebruikt worden en welke moeten vernieuwd worden – Vervangt voorstoffering indien nodig – Brengt nieuw bekledingsmateriaal aan – Brengt afwerkingen aan – Controleert kwaliteit en maatvoering – Meldt problemen/afwijkingen aan leidinggevende/verantwoordelijke 	<ul style="list-style-type: none"> – Kennis van grondstoffen: bekledingsmaterialen, vulmaterialen, afdekmaterialen, leer en kunstleer, veren en singels, bevestigingsmaterialen, lijmen, onderhoudsmaterialen – Kennis van de opbouw van een (zit)meubel – Kennis van montagetechnieken – Kennis van materialen en gereedschappen – Kennis van elektrisch en pneumatisch handgereedschap – Kennis van kwaliteitsnormen, waarden en toleranties – Kennis van persoonlijke en collectieve beschermingsmiddelen – Grondige kennis van bevestigingstechnieken voor voorstoffering – Grondige kennis van bevestigingstechnieken voor bekleding – Grondige kennis van bevestigingstechnieken voor afwerking

		<ul style="list-style-type: none"> – Grondige kennis van stoffeertechnieken
1	<p><i>Werkt in teamverband</i></p> <ul style="list-style-type: none"> – Communiceert effectief en efficiënt – Wisselt informatie uit met collega's, verantwoordelijken en/of derden – Rapporteert aan leidinggevenden – Werkt efficiënt samen met collega's – Volgt aanwijzingen van verantwoordelijken op – Past zich flexibel aan (verandering van collega's, ...) 	<ul style="list-style-type: none"> – Kennis van communicatietechnieken – Kennis van vakterminologie
2	<p><i>Werkt met oog voor veiligheid, milieu, kwaliteit en welzijn</i></p> <ul style="list-style-type: none"> – Maakt onderscheid tussen gevaarlijke en niet gevaarlijke producten en afvalstoffen – Vraagt om informatie in geval van twijfel over afvalstoffen – Sorteert afval volgens de richtlijnen – Houdt zich aan de regels voor traceerbaarheid van producten – Werkt ergonomisch – Gebruikt persoonlijke en collectieve beschermingsmiddelen – Ziet er op toe dat veiligheids- en milieuvoorschriften worden gerespecteerd – Meldt problemen aan de leidinggevende/verantwoordelijke 	<ul style="list-style-type: none"> – Basiskennis van milieuzorgsystemen en -voorschriften in functie van de eigen werkzaamheden – Kennis van persoonlijke en collectieve beschermingsmiddelen – Kennis van (veiligheids)pictogrammen – Kennis van voorschriften rond afval en gevaarlijke producten – Kennis van veiligheids-, gezondheids-, hygiëne- en welzijnsvoorschriften – Kennis van ergonomische hef- en tiltechnieken – Kennis van etikettering en productidentificatie
3	<p><i>Organiseert zijn werkplek veilig en ordelijk</i></p> <ul style="list-style-type: none"> – Organiseert zijn werkplaats rekening houdend met een logische werkvolgorde – Richt de werkplaats (ergonomisch) in – Beperkt stofemissie – Sorteert afval volgens de richtlijnen – Houdt de werkplek schoon – Bergt de eigen gereedschappen en hulpmiddelen op – Ziet er op toe dat veiligheids- en milieuvoorschriften worden gerespecteerd – Gebruikt (stof)afzuigapparatuur/installaties – Gebruikt persoonlijke en collectieve beschermingsmiddelen 	<ul style="list-style-type: none"> – Basiskennis van milieuzorgsystemen en -voorschriften in functie van de eigen werkzaamheden – Kennis van materialen en gereedschappen – Kennis van persoonlijke en collectieve beschermingsmiddelen – Kennis van (veiligheids)pictogrammen – Kennis van voorschriften rond afval en gevaarlijke producten – Kennis van veiligheids-, gezondheids-, hygiëne- en welzijnsvoorschriften – Kennis van ergonomische hef- en tiltechnieken
4	<p><i>Plant en bereidt de eigen werkzaamheden van het stofferen van meubels voor</i></p> <ul style="list-style-type: none"> – Neemt kennis van de eigen werkopdracht – Leest en begrijpt (werk)tekeningen/patronen – Stelt correct en overzichtelijk een meet-, en materiaalstaat op: afdek materiaal (vul-, veren-, en ruglinnen, karton, bourlets, profielen, ...), singels of veren, schuimmaten – Stelt een snijplan op – Bepaalt de uit te voeren bewerkingen – Bepaalt een optimale werkvolgorde – Meldt problemen aan de leidinggevende/verantwoordelijke – Beheert de administratie: houdt planning en eventuele documenten die de ploegbaas overgemaakt heeft bij 	<ul style="list-style-type: none"> – Basiskennis hout en plaatmaterialen – Kennis van informatiebronnen – Kennis van vakterminologie – Kennis van werkdocumenten en tekeningen/patronen – Kennis van productieprocedures van meubelstoffen – Kennis van bewerkingsmethodes – Kennis van grondstoffen: bekledingsmaterialen, vulmaterialen, afdekmaterialen, leer en kunstleer, veren en singels, bevestigingsmaterialen, lijmen, onderhoudsmaterialen – Kennis van materialen en gereedschappen

		<ul style="list-style-type: none"> – Kennis van controle- en meetmethoden en -middelen – Kennis van functionele rekenvaardigheden
5	<p><i>Controleert de voorraad grondstoffen en materialen (beschikbaarheid, tekorten, hoeveelheid, kwaliteitsafwijkingen, ...)</i></p> <ul style="list-style-type: none"> – Houdt de voorraad bij en vult aan – Controleert de te verwerken grondstoffen en materialen en onderneemt actie bij afwijkingen (gebreken, tekorten, ...) – Selecteert de materialen die voldoen aan de kwaliteitseisen en de werkopdracht – Stemt de hoeveelheid af op de opdracht – Gebruikt controle-instrumenten en interpreteert de controlegegevens – Houdt rekening met de interne codering – Neemt levering(en) in ontvangst en controleert de levering(en) 	<ul style="list-style-type: none"> – Basiskennis hout en plaatmaterialen – Kennis van vakterminologie – Kennis van werkdocumenten en tekeningen/patronen – Kennis van grondstoffen: bekledingsmaterialen, vulmaterialen, afdekmaterialen, leer en kunstleer, veren en singels, bevestigingsmaterialen, lijmen, onderhoudsmaterialen – Kennis van materialen en gereedschappen – Kennis van controle- en meetmethoden en -middelen – Kennis van etikettering en productidentificatie – Kennis van functionele rekenvaardigheden
19	<p><i>Werkt (zit)meubelen af</i></p> <ul style="list-style-type: none"> – Vergaart onderdelen volgens een logische volgorde – Brengt biesnaad, meubelkoord, ... aan – Brengt sierspijkers, koperwerk, ... aan – Brengt poten, plinten, ... aan – Controleert de kwaliteit van het uitgevoerde werk – Meldt problemen/afwijkingen aan leidinggevende/verantwoordelijke 	<ul style="list-style-type: none"> – Kennis van productieprocedures van meubelstoffen – Kennis van de opbouw van een (zit)meubel – Kennis van montagetechnieken – Kennis van materialen en gereedschappen – Kennis van elektrisch en pneumatisch handgereedschap – Kennis van kwaliteitsnormen, waarden en toleranties – Grondige kennis van bevestigingstechnieken voor afwerking
20	<p><i>Reinigt en bergt machines en gereedschappen zorgvuldig op</i></p> <ul style="list-style-type: none"> – Houdt zich aan het onderhoudsplan en -richtlijnen – Voert eenvoudige onderhoudswerkzaamheden uit – Bergt restmateriaal en stoffeergereedschap zorgvuldig op – Rapporteert problemen aan de technicus of verantwoordelijke 	<ul style="list-style-type: none"> – Kennis van informatiebronnen – Kennis van materialen en gereedschappen – Kennis van (stoffeer)machines – Kennis van technische voorschriften en aanbevelingen in functie van de eigen werkzaamheden – Kennis van persoonlijke en collectieve beschermingsmiddelen – Kennis van (veiligheids)pictogrammen – Kennis van etikettering en productidentificatie

<p>21</p>	<p><i>Transporteert intern grondstoffen en materialen</i></p> <ul style="list-style-type: none"> – Houdt zich aan procedures en voorschriften – Verplaatst veilig en op ergonomisch verantwoorde wijze – Stapelt zorgvuldig volgens een logische verwerkingsvolgorde – Verpakt, beschermt voor transport (vochtigheid, temperatuur, lichtinval, ...) – Laadt, lost (interne) transportmiddelen conform de richtlijnen (max. gewicht, aantal, ...) – Bevestigt en beveiligd tegen vervoerrisico's (het zekeren van ladingen, ...) – Past hef- en tiltechnieken toe – Onderneemt actie bij onvoorziene omstandigheden of problemen 	<ul style="list-style-type: none"> – Basiskennis van opslag- en stapeltechnieken – Kennis van technische voorschriften en aanbevelingen in functie van de eigen werkzaamheden – Kennis van (interne) transportmiddelen – Kennis van persoonlijke en collectieve beschermingsmiddelen – Kennis van (veiligheids)pictogrammen – Kennis van verpakkingstechnieken – Kennis van laad- en zekeringstechnieken
------------------	---	---

UITBREIDINGSMODULE SPECIFIEKE TECHNIEKEN KUSSENS, PATRONEN EN HOEZEN

SITUERING

In deze module leert de cursist de specifieke technieken voor de opbouw van kussens, het maken van patronen en hoezen. Specifieke aandacht gaat naar de verscheidenheid aan soorten kussen(hoezen), hoe deze kunnen worden opgebouwd en afgewerkt. Afhankelijk van het binnenwerk, periode en/of stijl van het meubel leert de cursist complexe patronen te maken, te stikken en waar nodig aan te passen. Ook andere specifieke sluit- en naaitechnieken (zoals plaatsen van sierstiksels, ritsen, velcro en andere sluitingen) in verschillende bekledingsmaterialen komen aan bod.

De competenties en kennis komen geïntegreerd aan bod in de module. De module wordt als geheel geëvalueerd.

NR	COMPETENTIES	TE INTEGREREN KENNIS
BK-0112-3/2	<p><i>Maakt/ontwerpt een patroon op basis van een model/meubel</i></p> <ul style="list-style-type: none"> – Analyseert het model/meubel – Neemt maten op – Houd rekening met gewenst resultaat (stijl, periode, vulling, vorm, ...) – Tekent een patroon – Bepaalt rek- en/of krimpwaarde van het materiaal – Tekent een patroon rekening houdend met het soort bekledingsmateriaal – Stelt werk- en stikvolgorde op – Voegt naadwaarde toe in functie van de afwerkingsmethode – Mouleert bij experimentele vorm – Bepaalt de merkpunten, rechte- en averechte kant, draadrichting ... – Bepaalt bijkomende steunpunten (knippen, boorgaatjes, ...) – Stelt een snijplan op voor 1 en/of meerdere modellen, eventueel met patroon – Benoemt patroondelen 	<ul style="list-style-type: none"> – Kennis van bekledingsmaterialen: soorten, kenmerken en verwerkingsmogelijkheden (standaard, specifieke, gerecycleerde en circulaire, ... toepassingen) – Kennis van het nemen van maten – Basiskennis van stijlen en periodes – Kennis van werkdocumenten en tekeningen/patronen – Kennis van verschillende mogelijkheden/opties i.v.m. comfort en esthetiek – Kennis van soorten losse en vaste vulling – Kennis van de terminologie van patronen en stikwerk – Basiskennis van patroon tekentechnieken – Kennis van snijplannen – Kennis van mouleren
22	<p><i>Controleert de uitvoerbaarheid en informeert zich over de materialen</i></p> <ul style="list-style-type: none"> – Toetst het model af aan de specifieke verwerkingseigenschappen van de stof en de draadrichting – Toetst het model af aan eventuele specifieke technieken en/of materialen – Toets het model af aan de specifieke doeleinden en/of toepassingen – Raadpleegt de eigen database waarin trends, foto's en productstalen worden verzameld 	<ul style="list-style-type: none"> – Kennis van terminologie meubelstoffering – Kennis van technische voorschriften en aanbevelingen in functie van de eigen werkzaamheden – Kennis van gangbare trends (via beurzen, internet, ...) – Kennis van verschillende modellen voor (zit)meubelartikelen – Kennis van assemblage- en montagetechnieken voor meubelstoffering – Kennis van productietechnieken – Kennis van specifieke sluit- en naaitechnieken – Basiskennis van hygiëne-, veiligheids- en milieuvoorschriften – Kennis van knip-, snij- en zaagtechnieken in functie van de eigen werkzaamheden – Kennis van productiemachines

		<ul style="list-style-type: none"> – Kennis van bekledingsmaterialen: soorten, kenmerken en verwerkingsmogelijkheden (standaard, specifieke, gerecycleerde en circulaire, ... toepassingen)
23	<p><i>Vervaardigt een voorbeeld model of binnenhoes met behulp van eenvoudige en/of complexe patronen</i></p> <ul style="list-style-type: none"> – Houdt zich aan de werkopdracht en volgorde – Houdt de gegevens over het gebruik en verbruik van materiaal bij – Leest en begrijpt complexe patronen – Selecteert patronen – Legt patronen uit – Tekent patronen af, rekening houdend met de materiaalsoort – Snijdt/knipt bekledingsmaterialen uit volgens het snijplan – Maakt complexe vormen/kussens/hoezen 	<ul style="list-style-type: none"> – Kennis van specifieke stiktechnieken voor meubelstoffering – Kennis van werkdocumenten en tekeningen/patronen – Kennis van verschillende afschrijftechnieken
24	<p><i>Controleert de kwaliteit van het voorbeeldmodel/de binnenhoes</i></p> <ul style="list-style-type: none"> – Beoordeelt de afwerking van het model – Controleert de bruikbaarheid van een voorbeeldmodel – Brengt wijzigingen aan patronen aan – Voert maatcontrole uit 	<ul style="list-style-type: none"> – Kennis van verschillende modellen voor (zit)meubelartikelen – Kennis van kwaliteitsnormen, waarden en toleranties – Kennis van controle- en meetmethoden en -middelen
10	<p><i>Maakt de vaste vulmaterialen op vorm en op maat</i></p> <ul style="list-style-type: none"> – Houdt zich aan de werkopdracht – Maakt complexe vormen – Snijdt/knipt vullingsmaterialen volgens het snijplan uit – Past complexe afwerktechnieken toe – Plaatst de zaagmachine op een hulpstuk 	<ul style="list-style-type: none"> – Grondige kennis van grondstoffen: vulmaterialen, afdekmaterialen, bevestigingsmaterialen, lijmen, ... – Kennis van werkdocumenten en tekeningen/patronen – Grondige kennis van knip-, snij- en zaagtechnieken in functie van de eigen werkzaamheden
17	<p><i>Vult kussens op met losse vulling</i></p> <ul style="list-style-type: none"> – Vult manueel of machinaal kussens op – Vult complexe kussens – Naait of rits de open naden dicht 	<ul style="list-style-type: none"> – Grondige kennis van grondstoffen: vulmaterialen, afdekmaterialen – Grondige kennis van synthetische en/of natuurlijke vulmaterialen – Kennis van werkdocumenten en tekeningen/patronen
25	<p><i>Maakt de stikmachine startklaar</i></p> <ul style="list-style-type: none"> – Bedraad de machine – Stelt de draadspanning in – Bereid de spoelen voor – Vervangt naalden en spoelen – Stelt de steeklengte in – Stelt geleider in – Legt de te stikken stukken binnen handbereik – Plaatst indien nodig hulpstukken op de machine/apparatuur – Test de instellingen a.d.h.v. een proeflapje 	<ul style="list-style-type: none"> – Kennis van werking en bediening van de machine – Kennis van machinale stiktechnieken – Kennis van verschillen in garens – Kennis van verschillende soorten voeten voor industriële naaimachines – Basiskennis van onderhoud van de stikmachine
26	<p><i>Maakt de te verwerken onderdelen voor de stoffering klaar voor verwerking</i></p> <ul style="list-style-type: none"> – Gebruikt de overlock waar nodig – Herkent de geknipte onderdelen – Positioneert de onderdelen ten opzichte van elkaar 	<ul style="list-style-type: none"> – Kennis van werking industriële overlockmachine – Kennis van assemblage- en montagetechneken voor meubelstoffering

	<ul style="list-style-type: none"> – Voert maatcontrole uit – Tekent patronen af, rekening houdend met de materiaalsoort – Brengt steunpunten en andere nodige info over – Bereid afwerkingstechnieken en sluittechnieken voor 	
27	<p><i>Verwerkt de stukken en onderdelen van de stoffering</i></p> <ul style="list-style-type: none"> – Stikt enkelvoudige en gecombineerde bewerkingen – Strijkt naden open – Bedient industriële stik en lock-machines voor meubelstoffering – Voert complex stikwerk uit – Controleert de vorige bewerkingen – Voert kleine aanpassingen uit – Plaatst ritsen en velcro's op verschillende soorten bekledingsmaterialen in complexe vormen 	<ul style="list-style-type: none"> – Kennis van verschillen in garens – Kennis van verwerkingsmogelijkheden van textielmaterialen – Kennis van assemblage- en montagetechneken voor meubelstoffering – Basiskennis van strijk- en snijgereedschap – Kennis van het instikken van ritsen en velcro – Kennis van controle- en meetmethoden en -middelen
28	<p><i>Werkt de stukken en onderdelen van de stoffering af</i></p> <ul style="list-style-type: none"> – Plaatst andere specifieke sluittechnieken op verschillende soorten bekledingsmaterialen – Werkt siersteken af – Knipt draadjes af – Maakt gaatjes in de stoffering – Past hand naaitechnieken toe 	<ul style="list-style-type: none"> – Kennis van assemblage- en montagetechneken voor specifieke sluittechnieken – Kennis van de afwerking van naden: soorten – Kennis van techniek voor het maken van gaatjes in stoffering
29	<p><i>Voert een controle uit op de verwerkte stukken en onderdelen van de stoffering</i></p> <ul style="list-style-type: none"> – Controleert het werkstuk op kwaliteit en maten – Beoordeelt de afwerking van het werkstuk – Controleert het comfort en esthetiek van een werkstuk – Past nog wijzigingen toe 	<ul style="list-style-type: none"> – Kennis van verschillende mogelijkheden/opties i.v.m. comfort en esthetiek – Kennis van technische voorschriften en aanbevelingen in functie van de eigen werkzaamheden – Kennis van controle- en meetmethoden en -middelen
2	<p><i>Werkt met oog voor veiligheid, milieu, kwaliteit en welzijn</i></p> <ul style="list-style-type: none"> – Maakt onderscheid tussen gevaarlijke en niet gevaarlijke producten en afvalstoffen – Vraagt om informatie in geval van twijfel over afvalstoffen – Sorteert afval volgens de richtlijnen – Houdt zich aan de regels voor traceerbaarheid van producten – Werkt ergonomisch – Gebruikt persoonlijke en collectieve beschermingsmiddelen – Ziet er op toe dat veiligheids- en milieuvoorschriften worden gerespecteerd – Meldt problemen aan de leidinggevende/verantwoordelijke 	<ul style="list-style-type: none"> – Basiskennis van milieuzorgsystemen en -voorschriften in functie van de eigen werkzaamheden – Kennis van persoonlijke en collectieve beschermingsmiddelen – Kennis van (veiligheids)pictogrammen – Kennis van voorschriften rond afval en gevaarlijke producten – Kennis van veiligheids-, gezondheids-, hygiëne- en welzijnsvoorschriften – Kennis van ergonomische hef- en tiltechnieken – Kennis van etikettering en productidentificatie – Kennis van onderhoudsmaterialen
30	<p><i>Herstelt het binnenwerk, hoezen en/of sluitingen van kussens</i></p> <ul style="list-style-type: none"> – Controleert of het kussen geschikt is voor herstelling – Bepaalt welke onderdelen kunnen hergebruikt worden en welke moeten vernieuwd worden – Herstelt vul-, bekledings-, en/of sluitmateriaal – Brengt afwerkingen aan 	<ul style="list-style-type: none"> – Kennis van controle- en meetmethoden en -middelen – Kennis van kenmerken van bekledingsmaterialen – Kennis van specifieke sluit- en naaitechnieken

	<ul style="list-style-type: none">– Controleert kwaliteit en maatvoering	<ul style="list-style-type: none">– Kennis van grondstoffen: vulmaterialen, afdekmaterialen, bevestigingsmaterialen, lijmen, functie van de eigen werkzaamheden– Kennis van knip-, snij- en zaagtechnieken
--	--	---

OPTIONELE MODULE HOUTHERSTELTECHNIEKEN

SITUERING

In deze module leert de cursist houthersteltechnieken, nodig voor het restaureren van het traditionele karkas of geraamte in functie van herstoffering/restauratie van het stoffeerwerk.

Na een grondige analyse leert de cursist een inschatting maken van het probleem, zoekt men de oplossing en voert men de opdracht op de best mogelijke manier en met respect voor de stijlperiode en de gebruikte materialen uit. Er is aandacht voor de constructieve elementen, de verduurzaming en de afwerking van de houten delen van het zitmeubel.

De competenties en kennis komen geïntegreerd aan bod in de module. De module wordt als geheel geëvalueerd.

NR	COMPETENTIES	TE INTEGREREN KENNIS
BK-0374-3/7	<p><i>Demonteert en recupereert onderdelen en grondstoffen voor restauratie en of conservatie (meubel)</i></p> <ul style="list-style-type: none"> – Demonteert houten elementen – Identificeert de oorspronkelijk gebruikte verbindingstechniek – Maakt verbindingen los – Controleert welke houten onderdelen recupereerbaar zijn en/of geschikt zijn voor herstelling – Demonteert andere materialen dan hout – Beschermt en slaat grondstoffen en materialen op de gepaste manier op – Past veiligheidsvoorzieningen toe voor het wegnemen, laden, lossen en terugplaatsen van houten elementen – Meldt problemen aan leidinggevende/verantwoordelijke/conservator-restaurator 	<ul style="list-style-type: none"> – Kennis van ontmantelingstechnieken voor een meubel – Kennis van (oude) verlijmingstechnieken en -middelen – Kennis van kwaliteitsnormen, waarden en toleranties – Kennis van persoonlijke en collectieve beschermingsmiddelen – Kennis van ergonomische hef- en tiltechnieken – Grondige kennis van constructie- en verbindingstechnieken voor meubelen – Grondige kennis van manuele houtbewerkingstechnieken – Grondige kennis van de opbouw van originele meubelen
BK-0374-3/8	<p><i>Bereidt de conservatie en/of restauratie voor</i></p> <ul style="list-style-type: none"> – Reinigt en verstevigt waar nodig – Schermt, indien nodig, te behouden elementen af – Meldt problemen aan leidinggevende/verantwoordelijke 	<ul style="list-style-type: none"> – Kennis van decapeertechnieken en -middelen voor hout – Kennis van reinigingstechnieken en -middelen voor hout – Kennis van persoonlijke en collectieve beschermingsmiddelen
BK-0374-3/9	<p><i>Conserveert het meubel preventief en curatief</i></p> <ul style="list-style-type: none"> – Houdt zicht aan (technische) voorschriften en fiches – Verwijdert aangetaste materialen – Verwijdert verspreiden sporen (schimmels, insecten, ...) – Bereidt conserveringsproducten voor – Vult poriën – Verduurzaamt hout – Past manuele en/of machinale conserveringstechnieken toe (borstel, injecteren, vernevelen, ...) – Controleert de kwaliteit van de behandelde oppervlakte 	<ul style="list-style-type: none"> – Basiskennis van chemie (i.f.v. conserverings- en afwerkingstechnieken van meubelen) – Kennis van voorschriften rond afval en gevaarlijke producten – Kennis van technische voorschriften en aanbevelingen in functie van de eigen werkzaamheden – Kennis van aantastingen van hout (vocht, schimmels, insecten, gebreken) en de gevolgen daarvan – Kennis van de invloed van temperatuur, vocht en omgeving – Kennis van verduurzamingstechnieken en -middelen voor meubelen – Kennis van materialen en (hand)gereedschappen voor het

		<p>conserveren/ restaureren van meubelen</p> <ul style="list-style-type: none"> – Kennis van controle- en meetmethoden en -middelen – Kennis van kwaliteitsnormen, waarden en toleranties – Kennis van persoonlijke en collectieve beschermingsmiddelen – Kennis van (veiligheids)pictogrammen – Kennis van etikettering en productidentificatie – Grondige kennis van conserveringstechnieken en -middelen voor meubelen – Grondige kennis van afwerkingstechnieken en -middelen voor meubelen
<p>BK-0374-3/11</p>	<p><i>Restoureert meubelen</i></p> <ul style="list-style-type: none"> – Controleert de constructie en de verbindingen – Controleert de grondstoffen – Beoordeelt de originele constructie – Zet nieuwe houten stukken in – Herstelt inlegwerk (maquetterie, intarsia) – Herstelt breuken – Bewerkt (krimp)scheuren (stabiliseren, dichten, retoucheren) – Herstelt sculpteerwerk – Verlijmt schuren – Vult schuren op – Brengt (inleg)fineer aan 	<ul style="list-style-type: none"> – Kennis van technische voorschriften en aanbevelingen in functie van de eigen werkzaamheden – Kennis van hout- en fineersoorten, hun eigenschappen, kwaliteit en geschiktheid voor de beoogde bestemming – Kennis van zaagwijzes voor hout en fineer – Kennis van het verwerken van fineer – Kennis van materialen en (hand)gereedschappen voor het conserveren/ restaureren van meubelen – Kennis van inlegtechnieken voor fineer – Kennis van (oude) verlijmingstechnieken en -middelen – Kennis van opspanttechnieken en -middelen – Kennis van opvulttechnieken en -middelen (krimp)scheuren – Kennis van herstelling- en retouchetechnieken en -middelen – Kennis van controle- en meetmethoden en -middelen – Kennis van persoonlijke en collectieve beschermingsmiddelen – Kennis van ergonomische hef- en tiltechnieken – Kennis van constructie- en verbindingstechnieken voor meubelen – Kennis van de opbouw van originele meubelen – Kennis van restauratietechnieken en -middelen voor meubelen (incl. voor- en nadelen)

BK-0374-3/20	<p><i>Behandelt oppervlakken van meubelen (schuren, beschermen, afwerken, ...)</i></p> <ul style="list-style-type: none"> – Houdt zich aan (technische) voorschriften en productiefiches – Bereidt beschermings- en/of afwerkingsproducten voor – Bereidt diverse ondergronden voor (schuren, ontstoffen, ontvetten, ...) – Brengt manueel en/of machinaal grond-, tussen- en afwerkklagen aan (beitsen, boenen, kunstmatig verouderen, lakken, vernissen, ...) – Controleert visueel de kwaliteit van de behandelde oppervlakken – Voert kleine herstellingen en retouches uit – Beschermt afgewerkte werkstukken en slaat ze op 	<ul style="list-style-type: none"> – Kennis van voorschriften rond afval en gevaarlijke producten – Kennis van informatiebronnen – Kennis van technische voorschriften en aanbevelingen in functie van de eigen werkzaamheden – Kennis van persoonlijke en collectieve beschermingsmiddelen – Kennis van beschermings-, onderhouds- en afwerkingsproducten voor meubelen – Kennis van hout en plaatmaterialen – Kennis van materialen en gereedschappen – Kennis van (NC) (houtbewerkings)machines – Kennis van afwerkingstechnieken en -middelen voor meubelen
---------------------	---	--

OPTIONELE MODULE AMBACHTELIJK STOFFEERWERK

SITUERING

In deze module leert de cursist de ambachtelijke technieken en het gebruik van klassieke vulmaterialen voor de traditionele opbouw van een stoel of zetel.

Er gaat extra aandacht naar restauratie, recyclage, hergebruik van onderdelen en het verwerken van natuurlijke materialen. Afhankelijk van het binnenwerk, periode en/of stijl van het meubel leert de cursist het meubel ambachtelijk opbouwen en stofferen. De cursist geeft antieke zitmeubelen een tweede leven, met respect voor oorspronkelijke stijl- en situeringsperiode.

De competenties en kennis komen geïntegreerd aan bod in de module. De module wordt als geheel geëvalueerd.

NR	COMPETENTIES	TE INTEGREREN KENNIS
31	<p>Maakt een eigen planning voor de opbouw van de zetel</p> <ul style="list-style-type: none"> – Analyseert het model/meubel – Neemt maten op – Houd rekening met gewenst resultaat (stijl, periode, vulling, vorm, ...) – Stelt een werkvolgorde op 	<ul style="list-style-type: none"> – Grondige kennis van het opmeten van het zitmeubel – Basiskennis van stijlen en periodes – Kennis van verschillende mogelijkheden/opties i.v.m. comfort en esthetiek
32	<p>Controleert de uitvoerbaarheid en informeert zich over de benodigde materialen</p> <ul style="list-style-type: none"> – Bereidt de restauratie en herstoffering van het zitmeubel voor – Zoekt de stijlperiode en opbouw van het klassiek zitmeubel op (foto's, technische tekeningen ... als basis en situering in de tijd) – Verwijdert oude bekledingsmaterialen i.f.v. een restauratie – Beoordeelt en verwijdert oude en kapotte onderdelen van het te restaureren zitmeubel – Voert eenvoudig herstelwerk uit aan het karkas 	<ul style="list-style-type: none"> – Kennis van terminologie meubelstoffen – Grondige kennis van technische voorschriften en aanbevelingen – Kennis van bronnen voor het beoordelen van de stijlperiode van het zitmeubel – Grondige kennis van verschillende soorten klassieke vulmaterialen – Kennis van knip-technieken voor de restauratie – Grondige kennis van specifieke, klassieke bekledingsmaterialen
33	<p>Voert ambachtelijk stoffeerwerk uit</p> <ul style="list-style-type: none"> – Vervangt veringen en singels bij een restauratie van een klassiek bindwerk. – Maakt een loshangend bindwerk – met een verenstel of biconische veren voor de zit – Koppelt veren in de rug voor de restauratie van het zitmeubel – Maakt overgestoffeerde armleggers met gebonden veren als basis voor het aanbrengen van traditionele vulmaterialen – Gebruikt natuurlijke en klassieke vulmaterialen (crin végétal, losse coco's en paardenhaar kunnen vervangen of opbouwen van het klassiek zitmeubel – Past traditionele, ambachtelijke steektechnieken toe om vorm te geven aan de zetel (toegepast op de wrongen van zit, rug en armen) – Houdt zich aan de werkopdracht en volgorde – Houdt de gegevens over het gebruik en verbruik van materiaal bij – Leest en begrijpt complexe opbouw van een zitmeubel 	<ul style="list-style-type: none"> – Grondige kennis van de ambachtelijke stoffeertechnieken – Grondige kennis van de traditionele opbouw van het te restaureren zitmeubel – Kennis van bekledingsmaterialen: specifieke toepassingen, gerecycleerde en circulaire

<p>34</p>	<p><i>Kneedt de vulmaterialen op ambachtelijke manier naar vorm en op maat van het te restaureren zitmeubel</i></p> <ul style="list-style-type: none"> – Houdt zich aan de werkopdracht – Maakt complexe vormen – Snijdt en knipt traditionele stoffeermaterialen volgens de benodigde vorm – Snijdt en knipt bekledingsstoffen voor de restauratie – Stikt de bekledingsstof indien nodig voor de restauratie – Past complexe afwerktechnieken toe 	<ul style="list-style-type: none"> – Grondige kennis van ambachtelijke grondstoffen: natuurlijke vulmaterialen en afdekmaterialen. – Kennis van traditionele bevestigingsmaterialen, lijmen, nodig voor de restauratie – Grondige kennis van de ambachtelijke technieken voor de restauratie van het zitmeubel – Kennis van verwerkingsmogelijkheden van verschillende bekledingsmaterialen – Kennis van werkdocumenten en tekeningen/patronen – Kennis van knip-, snij- en zaagtechnieken in functie van de eigen werkzaamheden – Kennis van kwaliteitsnormen
<p>3</p>	<p><i>Organiseert zijn werkplek veilig, ordelijk en milieubewust</i></p> <ul style="list-style-type: none"> – Sorteert afval volgens de richtlijnen – Houdt de werkplek schoon – Bergt de eigen gereedschappen en hulpmiddelen op – Respecteert de veiligheids- en milieuvorschriften – Neemt een goede ergonomische houding aan – Leeft de veiligheidsnormen na bij het instellen en bedienen van de machines/gereedschappen 	<ul style="list-style-type: none"> – Basiskennis van hygiëne-, veiligheids- en milieuvorschriften – Kennis van werkplaatsorganisatie – Basiskennis veiligheid – Basiskennis ergonomische werkhouding – Kennis gereedschappen – Kennis van persoonlijke en collectieve beschermingsmiddelen
<p>19</p>	<p><i>Werkt de restauratie van het zitmeubel af door het aanbrengen van ambachtelijke afwerkingstechnieken en klassieke afwerkingsmaterialen</i></p> <ul style="list-style-type: none"> – Brengt biesnaad, meubelkoord, ... aan – Brengt sierspijkers, koperwerk, ... aan – Brengt poten, plinten, ... aan – Respecteert stijl en esthetiek van het zitmeubel – Controleert de kwaliteit van het uitgevoerde werk – Meldt problemen/afwijkingen aan leidinggevende/verantwoordelijke 	<ul style="list-style-type: none"> – Grondige kennis van soorten traditionele afwerkingstechnieken
<p>35</p>	<p><i>Voert een controle uit op de verwerkte stukken en onderdelen van de stoffering</i></p> <ul style="list-style-type: none"> – Controleert het werkstuk op kwaliteit en maten – Beoordeelt de afwerking van het werkstuk – Controleert het comfort en esthetiek van een werkstuk – Brengt eventueel nog correcties aan 	<ul style="list-style-type: none"> – Grondige kennis van kwaliteitsnormen en ergonomie van het zitmeubel – Kennis van controle- en meetmethoden en middelen
<p>2</p>	<p><i>Werkt met oog voor veiligheid, milieu, kwaliteit en welzijn</i></p> <ul style="list-style-type: none"> – Maakt onderscheid tussen gevaarlijke en niet gevaarlijke producten en afvalstoffen – Vraagt om informatie in geval van twijfel over afvalstoffen – Sorteert afval volgens de richtlijnen – Houdt zich aan de regels voor traceerbaarheid van producten – Werkt ergonomisch – Gebruikt persoonlijke en collectieve beschermingsmiddelen 	<ul style="list-style-type: none"> – Basiskennis van milieuzorgsystemen en -voorschriften in functie van de eigen werkzaamheden – Kennis van persoonlijke en collectieve beschermingsmiddelen – Kennis van (veiligheids)pictogrammen – Kennis van voorschriften rond afval en gevaarlijke producten – Kennis van veiligheids-, gezondheids-, hygiëne- en welzijnsvoorschriften

	<ul style="list-style-type: none">– Ziet er op toe dat veiligheids- en milieuvoorschriften worden gerespecteerd– Meldt problemen aan de leidinggevende/verantwoordelijke	<ul style="list-style-type: none">– Kennis van ergonomische hef- en tiltechnieken– Kennis van veilige stockage– Kennis van onderhoudsmaterialen
--	---	---

Gezien om gevoegd te worden bij het besluit van de Vlaamse Regering tot wijziging van de regelgeving over de indeling van leer- en studiegebieden in opleidingen van het volwassenenonderwijs, de studiebekrachtiging, de organisatie van het opleidingsaanbod en de modulaire structuur van de basiseducatie voor het leergebied Nederlands tweede taal en het secundair volwassenenonderwijs voor de studiegebieden algemene personenzorg, horeca, huishoudhulp, ICT-technieken, lichaamsverzorging, logistiek en verkoop, mechanica-elektriciteit en meubelmakerij.

Brussel, 31 augustus 2023

De minister-president van de Vlaamse Regering,

Jan JAMBON

De Vlaamse minister van Onderwijs, Sport, Dierenwelzijn en Vlaamse Rand,

Ben WEYTS

De Vlaamse minister van Economie, Innovatie, Werk, Sociale Economie en Landbouw,

Jo BROUNS

Bijlage 8 bij het besluit van de Vlaamse Regering tot wijziging van de regelgeving over de indeling van leer- en studiegebieden in opleidingen van het volwassenenonderwijs, de studiebekrachtiging, de organisatie van het opleidingsaanbod en de modulaire structuur van de basiseducatie voor het leergebied Nederlands tweede taal en het secundair volwassenenonderwijs voor de studiegebieden, algemene personenverzorging, horeca, huishoudhulp, ICT-technieken, lichaamsverzorging, logistiek en verkoop, mechanica-elektriciteit en meubelmakerij

Bijlage XLVI bij het besluit van de Vlaamse Regering van 24 juli 2009 betreffende de modulair structuur van het secundair volwassenenonderwijs voor de studiegebieden ICT-technieken, lassen en mechanica-elektriciteit

Beroepsopleiding

Studiegebied Mechanica-elektriciteit ●
01.09.23

Verwerker Afgedankte Elektrische en Elektronische Apparatuur (AEEA)

Opleidingsprofiel secundair volwassenenonderwijs

BO ME 332

REFERENTIEKADER:

ERKENDE BEROEPSKWALIFICATIE: "VERWERKER AFGEDANKTE
ELEKTRISCHE EN ELEKTRONISCHE APPARATUUR (AEEA)"

NIVEAU BEROEPSKWALIFICATIE: 3

Verwerker Afgedankte Elektrische en Elektronische Apparatuur (AEEA)

OMSCHRIJVING OPLEIDING

In de opleiding **Verwerker Afgedankte Elektrische en Elektronische Apparatuur (AEEA)** leert men onderdelen van elektrische en elektronische apparaten depollueren, demonteren en selectief verwijderen volgens bedrijfsprocedures en rekening houdend met veiligheids-, milieu- en duurzaamheidsvoorschriften en de vereisten voor terugwinning (kwaliteit, snelheid) teneinde de componenten te kunnen hergebruiken.

RELATIE OPLEIDING BEROEPSKWALIFICATIE

Elke module is samengesteld uit de competenties en de descriptorelementen kennis en vaardigheden van de erkende beroepskwalificatie.

De descriptorelementen context, autonomie en verantwoordelijkheid gelden als algemeen kader voor de volledige opleiding.

SAMENHANG

Er zijn geen gemeenschappelijke modules met andere opleidingen.

LINK BEROEPSKWALIFICATIE

[Verwerker Afgedankte Elektrische en Elektronische Apparatuur \(AEEA\) \[2020 \]](#)
BK-0150-2

MODULAIR TRAJECT

De opleiding “**Verwerker Afgedankte Elektrische en Elektronische Apparatuur (AEEA)**” bestaat uit 6 modules:

– Herkennen en sorteren van materialen AEEA	40 Lt	M ME 330
– Ontmantelen van kleine huishoudelijke apparaten	20 Lt	M ME 331
– Ontmantelen van witgoed	20 Lt	M ME 332
– Ontmantelen van IT- en telecommunicatieapparatuur	20 Lt	M ME 333
– Administratieve verwerking AEEA	20 Lt	M ME 334
– Stage Verwerker AEEA	80 Lt	M ME 335

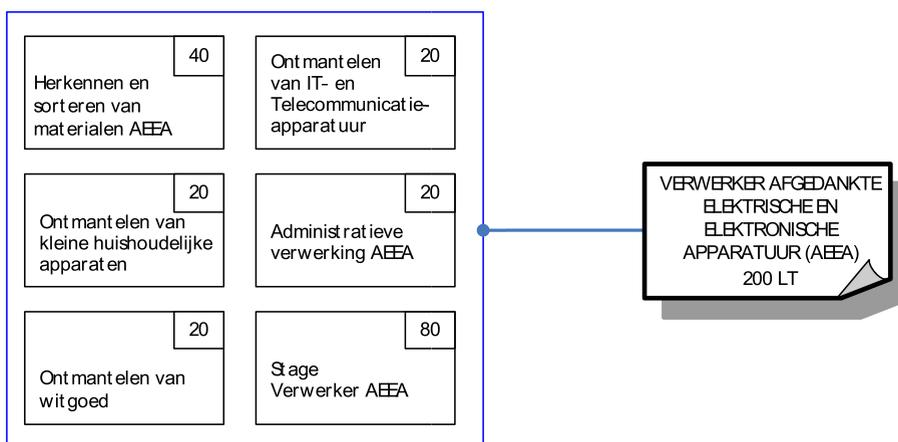
**CERTIFICERING**

Elke module wordt bekrachtigd met een deelcertificaat.

Deze opleiding leidt tot het **certificaat Verwerker Afgedankte Elektrische en Elektronische Apparatuur (AEEA)** en een **bewijs van beroepskwalificatie van niveau 3 van Verwerker Afgedankte Elektrische en Elektronische Apparatuur (AEEA)**.

OPLEIDINGSDUUR

De opleiding omvat in totaal 200 lestijden.

DUAAL LEREN

De opleiding **Verwerker Afgedankte Elektrische en Elektronische Apparatuur (AEEA)** kan duaal georganiseerd worden conform de bepalingen van het decreet van 23 maart 2022 tot regeling van bepaalde aspecten van duale opleidingen in het volwassenenonderwijs. In dat geval omvat de werkplekcomponent minstens 50 % van het totaal aantal lestijden van de opleiding op de reële werkplek.

In het kader van de werkplekcomponent moet er voorafgaandelijk een gezondheidsbeoordeling plaatsvinden indien de welzijnswetgeving dit vereist.

ATTESTEN EN VOORWAARDEN**WETTELIJKE & BIJKOMENDE
ATTESTEN**

- Er zijn geen wettelijke noch andere bijkomende attesten om tot de opleiding te worden toegelaten
- Er zijn geen wettelijke noch andere bijkomende attesten om tot de stage of werkplekleren te worden toegelaten
- Er zijn geen wettelijke noch andere bijkomende attesten om te mogen werken

**[SPECIFIEKE]
TOELATINGSVOORWAARDEN**

- Algemeen geldende toelatingsvoorwaarden van het decreet van 15 juni 2007 betreffende het volwassenenonderwijs
[Decreet volwassenenonderwijs](#)

INSTAPVEREISTEN**GEEN PIJLEN TUSSEN MODULES**

De cursist is niet gebonden aan een verplichte volgorderelatie in het traject en moet niet beschikken over een deelcertificaat (deelcertificaten) om aan de module te participeren.

Modules

MODULE HERKENNEN EN SORTEREN VAN MATERIALEN AEEA

SITUERING

In deze basismodule leert de cursist materialen van afgedankte elektrische en elektronische apparaten herkennen en sorteren.

De competenties en kennis komen geïntegreerd aan bod in de module. De module wordt als geheel geëvalueerd.

NR	COMPETENTIES	TE INTEGREREN KENNIS
1	<p>Identificeert materialen in functie van het al dan niet accepteren</p> <ul style="list-style-type: none"> – Herkent materialen volgens kenmerken – Beoordeelt materialen aan de hand van sector/domeinspecifieke technieken 	<ul style="list-style-type: none"> – Basiskennis van materialen – Kennis van de verontreinigingen en invloed op de kwaliteit van het eindproduct
2	<p>Sorteert materialen</p> <ul style="list-style-type: none"> – Sorteert op basis van kwaliteitsinschatting (soort, samenstelling, verontreinigingsgraad, onzuiverheden, uit te voeren bewerking...) – Gebruikt domeinspecifieke technieken om materialen te sorteren (wegen,...) – Gebruikt handgereedschap (sleutel, tang, zaag, magneet, kniptang, vijl,...) – Gebruikt niet-gemotoriseerde machines voor goederenbehandeling (transpallet, steekwagentje,...) 	<ul style="list-style-type: none"> – Basiskennis van opslag- en stapeltechnieken – Basiskennis van materialen – Kennis van criteria voor correct sorteren – Kennis van kwaliteitsprocedures, waarden en toleranties – Kennis van de gebruikte apparatuur en gereedschappen – Kennis van de werking van machines – Kennis van ergonomische hef- en tiltechnieken – Kennis van de verontreinigingen en invloed op de kwaliteit van het eindproduct – Kennis van wetgeving in verband met te verwijderen vloeistoffen, gassen en onderdelen
3	<p>Brengt materialen naar de juiste verwerkingseenheid op de werf</p> <ul style="list-style-type: none"> – Helpt bij het laden en lossen – Gebruikt niet-gemotoriseerde machines voor goederenbehandeling (transpallet, steekwagentje,...) 	<ul style="list-style-type: none"> – Basiskennis van opslag- en stapeltechnieken – Kennis van de gebruikte apparatuur en gereedschappen – Kennis van de werking van machines – Kennis van ergonomische hef- en tiltechnieken
6	<p>Ruimt de werkzone op en reinigt ze</p> <ul style="list-style-type: none"> – Gebruikt de juiste arbeidsmiddelen (borstel, schop, borstelmachine,...) – Gebruikt het juiste reinigingsproduct en reinigingsmethode (absorptiemateriaal,...) 	<ul style="list-style-type: none"> – Basiskennis van materialen – Kennis van interne procedures – Kennis van de gebruikte apparatuur en gereedschappen – Kennis van hygiëne-, veiligheid- en milieuvoorschriften

<p>9</p>	<p><i>Werkt veilig en ordelijk</i></p> <ul style="list-style-type: none"> – Kijkt kritisch naar het eigen handelen en stuurt bij indien nodig – Handelt volgens de veiligheidssignalisatie op de werkplek – Volgt veiligheidsprocedures op – Leest pictogrammen – Leest technische fiches – Gebruikt brandblusmiddelen – Gebruikt de juiste persoonlijke beschermingsmiddelen (PBM) – Gebruikt gereedschap (rollend materieel en machines) volgens de veiligheidsinstructies – Werkt op een ordelijke en nette manier – Legt de machine stil bij problemen 	<ul style="list-style-type: none"> – Basiskennis van elektriciteit in het kader van veiligheid – Kennis van interne procedures – Kennis van de gebruikte apparatuur en gereedschappen – Kennis van persoonlijke en collectieve beschermingsmiddelen – Kennis van (veiligheids)pictogrammen – Kennis van ergonomische hef- en tiltechnieken – Kennis van regels van persoonlijke hygiëne – Kennis van brandveiligheid – Kennis van hygiëne-, veiligheid- en milieuvoorschriften
<p>10</p>	<p><i>Werkt duurzaam, milieubewust en ergonomisch</i></p> <ul style="list-style-type: none"> – Past ergonomische tiltechnieken toe – Volgt milieurichtlijnen op – Slaat schadelijke/ gevaarlijke/verontreinigende producten op en voert ze af volgens bedrijfsspecifieke procedure/wettelijke bepalingen – Sorteert en verwijdert afval volgens de richtlijnen 	<ul style="list-style-type: none"> – Kennis van interne procedures – Kennis van criteria voor correct sorteren – Kennis van de gebruikte apparatuur en gereedschappen – Kennis van ergonomische hef- en tiltechnieken – Kennis van hygiëne-, veiligheid- en milieuvoorschriften – Kennis van de verontreinigingen en invloed op de kwaliteit van het eindproduct – Kennis van wettelijk bepaalde categorieën van afgedankte elektrische en elektronische toestellen
<p>11</p>	<p><i>Werkt in team</i></p> <ul style="list-style-type: none"> – Ondersteunt collega's indien nodig – Werkt samen met collega's – Respecteert de hiërarchische richtlijnen 	<ul style="list-style-type: none"> – Kennis van interne procedures – Kennis van regels van persoonlijke hygiëne

MODULE ONTMANTELEN VAN KLEINE HUISHOUDELIJKE APPARATEN

SITUERING

In deze module leert de cursist kleine elektrische (en elektronische) huishoudelijke apparaten (zoals broodroosters, keukenweegschalen, elektrische tandenborstels, keukenrobots, mixers,...) ontmantelen en depollueren.

De competenties en kennis komen geïntegreerd aan bod in de module. De module wordt als geheel geëvalueerd.

NR	COMPETENTIES	TE INTEGREREN KENNIS
12	<p>Behandelt selectief materialen en onderdelen van kleine huishoudelijke apparaten volgens de wettelijke bepalingen</p> <ul style="list-style-type: none"> – Plaatst de apparaten in verschillende wettelijk bepaalde categorieën – Behandelt de apparaten gepast, volgens verschillende wettelijk bepaalde categorieën – Ontmantelt de apparaten gepast, volgens verschillende wettelijk bepaalde categorieën – Herkent de meest voorkomende kunststoffen – Verwijdert alle schadelijke stoffen: batterijen, PCB-houdende condensatoren, kwikhoudende onderdelen, uitwendige elektrische kabels, onderdelen die radioactieve stoffen bevatten, onderdelen die asbest bevatten, ... – Slaat materialen en onderdelen correct op volgens de wettelijke bepalingen 	<ul style="list-style-type: none"> – Basiskennis van mechanica – Kennis van kenmerken van elektrische en elektronische toestellen – Kennis van wettelijk bepaalde categorieën van afgedankte elektrische en elektronische toestellen – Kennis van de voorschriften voor de opslag van het verwijderde materiaal – Kennis van kenmerken van ferrometalen (staal, gietijzer, ...) – Kennis van kenmerken van non-ferrometalen (aluminium, koper, ...); – Kennis van soorten batterijen – Kennis van kenmerken van de meest voorkomende kunststoffen
4	<p>Laadt de gesorteerde materialen voor transport</p> <ul style="list-style-type: none"> – Houdt zich aan de productieorder – Gebruikt niet-gemotoriseerde machines voor goederenbehandeling (transpallet, steekwagentje,...) – Gebruikt de juiste arbeidsmiddelen (borstel, schop, borstelmachine,...) 	<ul style="list-style-type: none"> – Basiskennis van opslag- en stapeltechnieken – Kennis van interne procedures – Kennis van de gebruikte apparatuur en gereedschappen – Kennis van de werking van machines – Kennis van ergonomische hef- en tiltechnieken
5	<p>Slaat materialen op</p> <ul style="list-style-type: none"> – Slaat materiaal correct op in afwachting van vernietiging en verkoop – Herkent de risico's verbonden aan de opslag van gevaarlijke producten – Behandelt gevaarlijke producten volgens de voorschriften 	<ul style="list-style-type: none"> – Basiskennis van elektriciteit in het kader van veiligheid – Basiskennis van opslag- en stapeltechnieken – Kennis van (veiligheids)pictogrammen – Kennis van brandveiligheid – Kennis van hygiëne-, veiligheid- en milieuvoorschriften
13	<p>Werkt volgens de vastgelegde voorschriften en procedures</p> <ul style="list-style-type: none"> – Ruimt de werkzone op en reinigt ze – Werkt veilig en ordelijk – Werkt duurzaam, milieubewust en ergonomisch 	<ul style="list-style-type: none"> – Kennis van ergonomische hef- en tiltechnieken – Kennis van hygiëne-, veiligheid- en milieuvoorschriften

MODULE ONTMANTELEN VAN WITGOED

SITUERING

In deze module leert de cursist witgoed (zoals wasmachines, droogkasten, boilers,...) ontmantelen en depollueren (met uitzondering van toestellen die gebruik maken van koudemiddelen).

De competenties en kennis komen geïntegreerd aan bod in de module. De module wordt als geheel geëvalueerd.

NR	COMPETENTIES	TE INTEGREREN KENNIS
12	<p>Behandelt selectief materialen en onderdelen van witgoed volgens de wettelijke bepalingen</p> <ul style="list-style-type: none"> – Plaatst de apparaten in verschillende wettelijk bepaalde categorieën – Behandelt de apparaten gepast, volgens verschillende wettelijk bepaalde categorieën – Ontmantelt de apparaten gepast, volgens verschillende wettelijk bepaalde categorieën – Herkent de meest voorkomende kunststoffen – Verwijdert alle schadelijke stoffen: batterijen, PCB-houdende condensatoren, kwikhoudende onderdelen, uitwendige elektrische kabels, onderdelen die radioactieve stoffen bevatten, onderdelen die asbest bevatten, ... – Slaat materialen en onderdelen correct op volgens de wettelijke bepalingen 	<ul style="list-style-type: none"> – Basiskennis van mechanica – Kennis van kenmerken van elektrische en elektronische toestellen – Kennis van wettelijk bepaalde categorieën van afgedankte elektrische en elektronische toestellen – Kennis van wetgeving in verband met te verwijderen vloeistoffen, gassen en onderdelen – Kennis van de voorschriften voor de opslag van het verwijderde materiaal – Kennis van kenmerken van ferrometalen (staal, gietijzer, ...) – Kennis van kenmerken van non-ferrometalen (aluminium, koper, ...); – Kennis van soorten batterijen – Kennis van kenmerken van de meest voorkomende kunststoffen
4	<p>Laadt de gesorteerde materialen voor transport</p> <ul style="list-style-type: none"> – Houdt zich aan de productieorder – Gebruikt niet-gemotoriseerde machines voor goederenbehandeling (transpallet, steekwagentje,...) – Gebruikt de juiste arbeidsmiddelen (borstel, schop, borstelmaschine,...) 	<ul style="list-style-type: none"> – Basiskennis van opslag- en stapeltechnieken – Kennis van interne procedures – Kennis van de gebruikte apparatuur en gereedschappen – Kennis van de werking van machines – Kennis van ergonomische hef- en tiltechnieken
5	<p>Slaat materialen op</p> <ul style="list-style-type: none"> – Slaat materiaal correct op in afwachting van vernietiging en verkoop – Herkent de risico's verbonden aan de opslag van gevaarlijke producten – Behandelt gevaarlijke producten volgens de voorschriften 	<ul style="list-style-type: none"> – Basiskennis van elektriciteit in het kader van veiligheid – Basiskennis van opslag- en stapeltechnieken – Kennis van (veiligheids)pictogrammen – Kennis van brandveiligheid – Kennis van hygiëne-, veiligheid- en milieuvoorschriften
13	<p>Werkt volgens de vastgelegde voorschriften en procedures</p> <ul style="list-style-type: none"> – Ruimt de werkzone op en reinigt ze – Werkt veilig en ordelijk – Werkt duurzaam, milieubewust en ergonomisch 	<ul style="list-style-type: none"> – Kennis van ergonomische hef- en tiltechnieken – Kennis van hygiëne-, veiligheid- en milieuvoorschriften

MODULE ONTMANTELN VAN IT- EN TELECOMMUNICATIEAPPARATUUR

SITUERING

In deze module leert de cursist IT-en telecommunicatieapparatuur (zoals computers, laptops, telefoons, tablets, gps-toestellen, beeldschermen,...) ontmantelen en depollueren.

De competenties en kennis komen geïntegreerd aan bod in de module. De module wordt als geheel geëvalueerd.

NR	COMPETENTIES	TE INTEGREREN KENNIS
12	<p>Behandelt selectief materialen en onderdelen van IT-en telecommunicatieapparatuur volgens de wettelijke bepalingen</p> <ul style="list-style-type: none"> – Plaatst de apparaten in verschillende wettelijk bepaalde categorieën – Behandelt de apparaten gepast, volgens verschillende wettelijk bepaalde categorieën – Ontmantelt de apparaten gepast, volgens verschillende wettelijk bepaalde categorieën – Herkent de meest voorkomende kunststoffen – Verwijdert alle schadelijke stoffen: batterijen, PCB-houdende condensatoren, uitwendige elektrische kabels,... – Slaat materialen en onderdelen correct op volgens de wettelijke bepalingen 	<ul style="list-style-type: none"> – Basiskennis van mechanica – Kennis van kenmerken van elektrische en elektronische toestellen – Kennis van wettelijk bepaalde categorieën van afgedankte elektrische en elektronische toestellen – Kennis van wetgeving in verband met te verwijderen vloeistoffen, gassen en onderdelen – Kennis van de voorschriften voor de opslag van het verwijderde materiaal – Kennis van kenmerken van ferrometalen (staal, gietijzer, ...) – Kennis van kenmerken van non-ferrometalen (aluminium, koper, ...); – Kennis van soorten batterijen – Kennis van kenmerken van de meest voorkomende kunststoffen
4	<p>Laadt de gesorteerde materialen voor transport</p> <ul style="list-style-type: none"> – Houdt zich aan de productieorder – Gebruikt niet-gemotoriseerde machines voor goederenbehandeling (transpallet, steekwagentje,...) – Gebruikt de juiste arbeidsmiddelen (borstel, schop, borstelmaschine,...) 	<ul style="list-style-type: none"> – Basiskennis van opslag- en stapeltechnieken – Kennis van interne procedures – Kennis van de gebruikte apparatuur en gereedschappen – Kennis van de werking van machines – Kennis van ergonomische hef- en tiltechnieken
5	<p>Slaat materialen op</p> <ul style="list-style-type: none"> – Slaat materiaal correct op in afwachting van vernietiging en verkoop – Herkent de risico's verbonden aan de opslag van gevaarlijke producten – Behandelt gevaarlijke producten volgens de voorschriften 	<ul style="list-style-type: none"> – Basiskennis van elektriciteit in het kader van veiligheid – Basiskennis van opslag- en stapeltechnieken – Kennis van (veiligheids)pictogrammen – Kennis van brandveiligheid – Kennis van hygiëne-, veiligheid- en milieuvoorschriften
13	<p>Werkt volgens de vastgelegde voorschriften en procedures</p> <ul style="list-style-type: none"> – Ruimt de werkzone op en reinigt ze – Werkt veilig en ordelijk – Werkt duurzaam, milieubewust en ergonomisch 	<ul style="list-style-type: none"> – Kennis van ergonomische hef- en tiltechnieken – Kennis van hygiëne-, veiligheid- en milieuvoorschriften

MODULE ADMINISTRATIEVE VERWERKING AEEA**SITUERING**

In deze module leert de cursist de administratieve handelingen vervullen die verbonden zijn aan de opslag en verwerking van afgedankte elektrische en elektronische apparaten.

De competenties en kennis komen geïntegreerd aan bod in de module. De module wordt als geheel geëvalueerd.

NR	COMPETENTIES	TE INTEGREREN KENNIS
8	<p><i>Vult opvolgdocumenten van de werkzaamheden in en geeft de informatie door aan de betrokken dienst</i></p> <ul style="list-style-type: none"> – Gebruikt kantoorsoftware (tekstverwerking, rekenblad,...) en hardware (printen,...) – Gebruikt sector/domeinspecifieke software – Houdt gegevens bij over de werkzaamheden (tijdstip, hoeveelheden, afwijkingen,...) – Houdt gegevens bij over het gebruik van materiaal – Wisselt informatie uit met collega's en verantwoordelijke (mondeling, schriftelijk) – Registreert productie- en onderhoudsgegevens in bestaande systemen – Gebruikt communicatiemiddelen (walkietalkie, ...) 	<ul style="list-style-type: none"> – Basiskennis van registratie- en informatiesystemen – Kennis van interne procedures

MODULE STAGE VERWERKER AEEA**SITUERING**

In deze module leert de cursist de reeds verworven competenties toepassen in een reële werkomgeving.

De onderliggende kennis wordt verworven in de modules waaraan die kennis gekoppeld is (zie overige modules hoger in dit document).

NR	COMPETENTIES
1	<i>Identificeert materialen in functie van het al dan niet accepteren</i>
2	<i>Sorteert materialen</i>
3	<i>Brengt materialen naar de juiste verwerkingseenheid op de werf</i>
12	<i>Behandelt selectief materialen en onderdelen van AEEA volgens de wettelijke bepalingen</i>
4	<i>Laadt de gesorteerde materialen voor intern transport</i>
5	<i>Slaat materialen op</i>
8	<i>Vult opvolgdocumenten van de werkzaamheden in en geeft de informatie door aan de betrokken dienst</i>
6	<i>Ruimt de werkzone op en reinigt ze</i>
9	<i>Werkt veilig en ordelijk</i>
10	<i>Werkt duurzaam, milieubewust en ergonomisch</i>
11	<i>Werkt in team</i>

Gezien om gevoegd te worden bij het besluit van de Vlaamse Regering tot wijziging van de regelgeving over de indeling van leer- en studiegebieden in opleidingen van het volwassenenonderwijs, de studiebekrachtiging, de organisatie van het opleidingsaanbod en de modulaire structuur van de basiseducatie voor het leergebied Nederlands tweede taal en het secundair volwassenenonderwijs voor de studiegebieden algemene personenzorg, horeca, huishoudhulp, ICT-technieken, lichaamsverzorging, logistiek en verkoop, mechanica-elektriciteit en meubelmakerij.

Brussel, 31 augustus 2023

De minister-president van de Vlaamse Regering,

Jan JAMBON

De Vlaamse minister van Onderwijs, Sport, Dierenwelzijn en Vlaamse Rand,

Ben WEYTS

De Vlaamse minister van Economie, Innovatie, Werk, Sociale Economie en Landbouw,

Jo BROUNS

Bijlage 9 bij het besluit van de Vlaamse Regering tot wijziging van de regelgeving over de indeling van leer- en studiegebieden in opleidingen van het volwassenenonderwijs, de studiebekrachtiging, de organisatie van het opleidingsaanbod en de modulaire structuur van de basiseducatie voor het leergebied Nederlands tweede taal en het secundair volwassenenonderwijs voor de studiegebieden algemene personenzorg, horeca, huishoudhulp, ICT-technieken, lichaamsverzorging, logistiek en verkoop, mechanica-elektriciteit en meubelmakerij

Bijlage XLVII bij het besluit van de Vlaamse Regering van 24 juli 2009 betreffende de modulair structuur van het secundair volwassenenonderwijs voor de studiegebieden ICT-technieken, lassen en mechanica-elektriciteit

Bijlage XLVII. Afwijking van het minimale aantal lestijden in de opleidingen van de studiegebieden ICT-technieken, lassen en mechanica-elektriciteit

1. Overzicht maximale afwijking per module in de opleidingen van het studiegebied ICT-technieken

	Minimale aantal lestijden zoals vastgelegd in het opleidingsprofiel	Minimale aantal lestijden in een maximale afwijking voor snel lerende cursisten	Minimale aantal lestijden in een maximale afwijking voor traag lerende cursisten
Opleiding Datacommunicatie- en Netwerktechnicus	720	680	830
Veilig werken met elektriciteit	20	-	30
Multimediale toestellen aansluiten en verbinden	20	-	40
Bekabeling in residentiële gebouwen	40	-	60
Gebruikersbeheer en apparaatbeveiliging	40	-	60
Nieuwe technologieën	40	20	80
Bekabeling in tertiaire en industriële gebouwen	80	60	-
Opleiding Digitale Gebruikersondersteuner	640	620	940
Functioneel Engels in IT	40	-	80
Functioneel Frans in IT	40	-	80
Update IT-competenties	40	20	60
Communicatieve vaardigheden digitale gebruikersondersteuner	60	-	80
Ondersteuning besturingssystemen	60	-	80
Customer support	60	-	120
Helpdesk	80	-	120
Ondersteuning bij netwerkproblemen	80	-	120

2. Overzicht maximale afwijking per module in de opleidingen van het studiegebied lassen

	Minimale aantal lestijden zoals vastgelegd in het opleidingsprofiel	Minimale aantal lestijden in een maximale afwijking voor snel lerende cursisten	Minimale aantal lestijden in een maximale afwijking voor traag lerende cursisten
Opleiding Constructielasser	480	440	600
Hoeknaadlassen halfautomaat PA en PB	40	-	60
Hoeknaadlassen TIG PA en PB	40	-	60
Initiatie lessen	80	40	-
Hoeknaadlassen halfautomaat PC PD PI en PG	80	-	120
Hoeknaadlassen TIG PC PD PF en PG	80	-	120
Optionele module: Hoeknaadlassen BMBE alle posities	120	-	180
Opleiding Lasser-monteerder	640	600	840
Hoeknaadlassen halfautomaat PA en PB	40	-	60
Hoeknaadlassen TIG PA en PB	40	-	60
Initiatie lessen	80	40	-
Hoeknaadlassen halfautomaat PC PD PI en PG	80	-	120
Hoeknaadlassen TIG PC PD PF en PG	80	-	120
Montagetechniek	160	-	240
Optionele module: Hoeknaadlassen BMBE alle posities	120	-	180
Opleiding Pijpfitter-fabriceur	680	620	-
Werken op hoogte-module 1+2	20	10	-
Werken op hoogte met hoogtewerker	20	10	-
Initiatie lessen	80	40	-
Opleiding Pijpfitter-monteur	600	540	-
Werken op hoogte-module 1+2	20	10	-
Werken op hoogte met hoogtewerker	20	10	-
Initiatie lessen	80	40	-
Opleiding Pijplasser	960	920	1080
Hoeknaadlassen halfautomaat PA en PB	40	-	60
Hoeknaadlassen TIG PA en PB	40	-	60
Initiatie lessen	80	40	-

Hoeknaadlassen halfautomaat PC PD PI en PG	80	-	120
Hoeknaadlassen TIG PC PD PF en PG	80	-	120
Optionele module: Hoeknaad- lassen BMBE alle posities	120	-	180

3. Overzicht maximale afwijking per module in de opleidingen van het studiegebied mechanica-elektriciteit

	Minimale aantal lestijden zoals vastgelegd in het opleidingsprofiel	Minimale aantal lestijden in een maximale afwijking voor snel lerende cursisten	Minimale aantal lestijden in een maximale afwijking voor traag lerende cursisten
Opleiding Elektrotechnisch Monteur	100	80	130
Werken op hoogte-module 1+2	20	10	-
Werken op hoogte met hoogtewerker	20	10	-
Vorbereidende technieken	20	-	30
Plaatsing elektrische onderdelen	40	-	60
Opleiding Elektrotechnisch Installateur	520	500	760
Werken op hoogte-module 1+2	20	10	-
Werken op hoogte met hoogtewerker	20	10	-
Vorbereidende technieken	20	-	30
Veilig werken met elektriciteit	20	-	30
Montage en aansluiting verlichting	20	-	30
Montage en aansluiting domotica	40	-	60
Uittekenen en parameterisatie domotica	40	-	60
Aarding, teller, elektrisch bord, diagnose (residentieel en tertiair)	40	-	60
Project uitvoering	40	-	60
Project elektrisch dossier	40	-	60
Aarding, teller, elektrisch bord	60	-	90
Basisschakelingen	80	-	120
Gevorderde schakelingen (residentieel en tertiair)	80	-	120
Opleiding Elektrotechnicus	720	700	900

Werken op hoogte-module 1+2	20	10	-
Werken op hoogte met hoogtewerker	20	10	-
Vorbereidende technieken	20	-	30
Veilig werken met elektriciteit	20	-	30
Montage en aansluiting verlichting	20	-	30
Montage en aansluiting domotica	40	-	60
Uittekenen en parameterisatie domotica	40	-	60
Aarding, teller, elektrisch bord	60	-	90
Basisschakelingen	80	-	120
Gevorderde schakelingen (residentieel en tertiair)	80	-	120
Opleiding Technicus Industriële Elektriciteit	1000	980	1120
Werken op hoogte-module 1+2	20	10	-
Werken op hoogte met hoogtewerker	20	10	-
Vorbereidende technieken	20	-	30
Veilig werken met elektriciteit	20	-	30
Montage en aansluiting verlichting	20	-	30
Montage en aansluiting domotica	40	-	60
Aarding, teller, elektrisch bord	60	-	90
Basisschakelingen	80	-	120
Opleiding Installateur Gebouwenautomatisering	660	640	820
Werken op hoogte-module 1+2	20	10	-
Werken op hoogte met hoogtewerker	20	10	-
Vorbereidende technieken	20	-	30
Veilig werken met elektriciteit	20	-	30
Montage en aansluiting verlichting	20	-	30
Montage en aansluiting domotica	40	-	60
Aarding, teller, elektrisch bord	60	-	90
Basisschakelingen	80	-	120
Gevorderde schakelingen (residentieel en tertiair)	80	-	120
Opleiding Beveiligingstechnicus	980	960	1100
Werken op hoogte-module 1+2	20	10	-

Werken op hoogte met hoogtewerker	20	10	-
Vorbereidende technieken	20	-	30
Veilig werken met elektriciteit	20	-	30
Montage en aansluiting verlichting	20	-	30
Montage en aansluiting domotica	40	-	60
Aarding, teller, elektrisch bord	60	-	90
Basisschakelingen	80	-	120
Opleiding Gereedschapstechnieker	740	-	820
Draaien – insteller	80	-	100
Frezen en kotten - insteller	80	-	100
Draaien - gereedschapstechnieker	80	-	120
Opleiding Insteller Verspaning	220	-	260
Draaien – insteller	80	-	100
Frezen en kotten - insteller	80	-	100
Opleiding Omsteller Verspaning	660	-	740
Draaien – insteller	80	-	100
Frezen en kotten - insteller	80	-	100
Draaien - omsteller	80	-	120
Opleiding Productieoperator Kunststoffen (Machineregelaar)	210	170	250
Bediening machines en procesoptimalisatie kunststofverwerking	80	40	120
Mentor op de werkvloer	80	40	-
Opleiding Woningcontroleur	490	320	520
Regelgeving woningkwaliteit	10	-	20
Digitaal tekenprogramma: basisvaardigheden	20	10	40
Conformiteitsonderzoek VCW: vocht	20	10	-
Conformiteitsonderzoek VCW: niet-zelfstandige woningen	20	10	-
Conformiteitsonderzoek VCW: stabiliteit	40	20	-
Conformiteitsonderzoek VCW: elektriciteit	60	20	-
Conformiteitsonderzoek VCW: verwarming en co	60	20	-
Conformiteitsonderzoek VCW: hout en bouw	60	20	-

Opleiding Verwerker Afgedankte Elektrische en Elektronische Apparatuur AEEA)	200	-	300
Ontmantelen van kleine huishoudelijke apparaten	20	-	40
Ontmantelen van witgoed	20	-	40
Ontmantelen van IT- en telecommunicatieapparatuur	20	-	40
Administratieve verwerking AEEA	20	-	40
Herkennen en sorteren van materialen AEEA	40	-	60

Gezien om gevoegd te worden bij het besluit van de Vlaamse Regering tot wijziging van de regelgeving over de indeling van leer- en studiegebieden in opleidingen van het volwassenenonderwijs, de studiebekrachtiging, de organisatie van het opleidingsaanbod en de modulaire structuur van de basiseducatie voor het leergebied Nederlands tweede taal en het secundair volwassenenonderwijs voor de studiegebieden algemene personenverzorging, horeca, huishoudhulp, ICT-technieken, lichaamsverzorging, logistiek en verkoop, mechanica-elektriciteit en meubelmakerij.

Brussel, 31 augustus 2023

De minister-president van de Vlaamse Regering,

Jan JAMBON

De Vlaamse minister van Onderwijs, Sport, Dierenwelzijn en Vlaamse Rand,

Ben WEYTS

De Vlaamse minister van Economie, Innovatie, Werk, Sociale Economie en Landbouw,

Jo BROUNS

Bijlage 10 bij het besluit van de Vlaamse Regering tot wijziging van de regelgeving over de indeling van leer- en studiegebieden in opleidingen van het volwassenenonderwijs, de studiebekrachtiging, de organisatie van het opleidingsaanbod en de modulaire structuur van de basiseducatie voor het leergebied Nederlands tweede taal en het secundair volwassenenonderwijs voor de studiegebieden algemene personenzorg, horeca, huishoudhulp, ICT-technieken, lichaamsverzorging, logistiek en verkoop, mechanica-elektriciteit en meubelmakerij

Bijlage XXVI bij het besluit van de Vlaamse Regering van 11 juni 2010 betreffende de modulaire structuur van het secundair volwassenenonderwijs voor de studiegebieden administratie, bedrijfsbeheer en logistiek en verkoop

Beroepsopleiding

Studiegebied Logistiek en verkoop •
01.09.2023

Bewakingsagent

Opleidingsprofiel secundair volwassenenonderwijs

BO LVK 003

REFERENTIEKADER:

ERKENDE BEROEPSKWALIFICATIE: "BEWAKINGSAGENT"

NIVEAU BEROEPSKWALIFICATIE: 4

Bewakingsagent

OMSCHRIJVING OPLEIDING

In de opleiding Bewakingsagent leert men instaan voor de bewaking van goederen en voor het toezicht op en controle van personen teneinde de veiligheid te verzekeren.

RELATIE OPLEIDING BEROEPSKWALIFICATIE

Elke module is samengesteld uit de competenties en de descriptorelementen kennis en vaardigheden van de erkende beroepskwalificatie.

De descriptorelementen context, autonomie en verantwoordelijkheid gelden als algemeen kader voor de volledige opleiding.

LINK BEROEPSKWALIFICATIE

[Bewakingsagent \[2020\]](#)

BK-0511-1

MODULAIR TRAJECT

De opleiding "Bewakingsagent" bestaat uit 10 modules:

– Organisatie van de bewakingssector	20 Lt	M LVK 013
– Recht voor de bewakingsagent	80 Lt	M LVK 014
– Communicatie voor de bewakingsagent	40 Lt	M LVK 015
– Omgaan met verbale en fysieke agressie	60 Lt	M LVK 016
– Maatschappelijke en culturele vorming bewakingsagent	40 Lt	M LVK 017
– Praktijk bewaking	80 Lt	M LVK 018
– Handelingen bij crisis en brand	60 Lt	M LVK 019
– EHBO	20 Lt	M HH C012
– Frans voor de bewakingsagent	40 Lt	M LVK 020
– Engels voor de bewakingsagent	40 Lt	M LVK 021

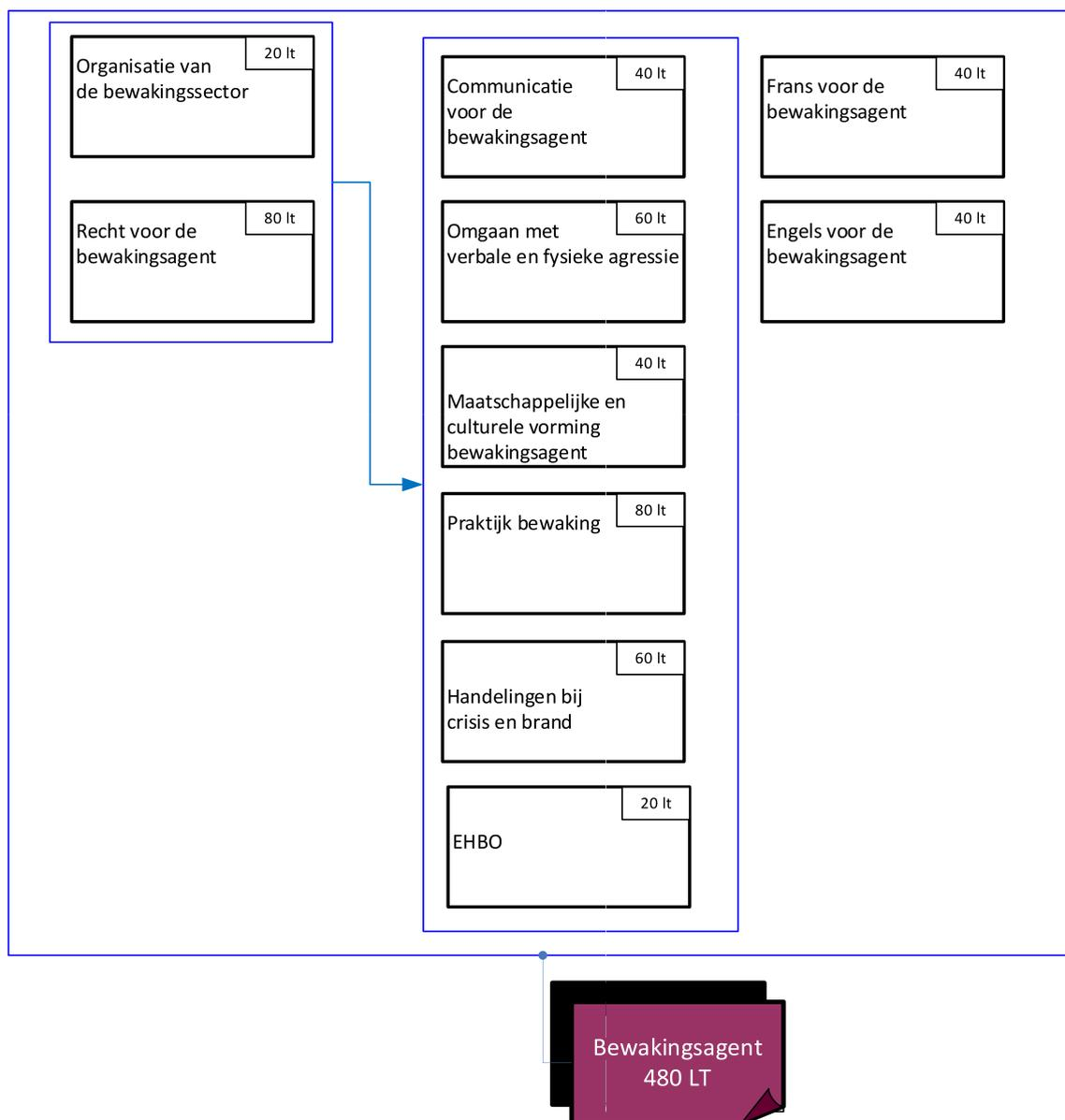

CERTIFICERING

Elke module wordt bekrachtigd met een deelcertificaat. Deze opleiding leidt tot het certificaat Bewakingsagent en een bewijs van beroepskwalificatie van niveau 4 van Bewakingsagent.

OPLEIDINGSDUUR

De opleiding omvat in totaal **480** lestijden.

DIPLOMA SO

Het certificaat Bewakingsagent leidt in combinatie met het certificaat Aanvullende Algemene Vorming tot het diploma secundair onderwijs.

ATTESTEN EN VOORWAARDEN

WETTELIJKE ATTESTEN

- Om tot de opleiding te worden toegelaten moet de cursist voldoen aan de voorwaarden van het psychotechnisch onderzoek zoals voorgeschreven in de wet van 2 oktober 2017 tot regeling van de private en bijzondere veiligheid.
- Om te mogen werken als bewakingsagent heeft de cursist een algemeen bekwaamheidsattest nodig. Het algemeen bekwaamheidsbewijs wordt uitgereikt door een vergund centrum na het behalen van het certificaat.

(SPECIFIEKE) TOELATINGS VOORWAARDEN

- Algemeen geldende toelatingsvoorwaarden van het decreet van 15 juni 2007 betreffende het volwassenenonderwijs
[Decreet volwassenenonderwijs](#)
- Om als bewakingsagent te werken moet de beroepsbeoefenaar voldoen aan de volgende voorwaarden (wet van 2 oktober 2017 tot regeling van de private en bijzondere veiligheid):
 - 1° niet veroordeeld geweest zijn, zelfs niet met uitstel, tot enige correctionele of criminele straf, zoals bedoeld in artikel 7 van het Strafwetboek of tot een gelijkaardige straf in het buitenland behoudens veroordelingen wegens inbreuken op de wetgeving betreffende de politie over het wegverkeer;
 - 2° onderdaan zijn van een lidstaat van de Europese Economische Ruimte of van de Zwitserse Bondsstaten hun hoofdverblijfplaats hebben in een lidstaat van de Europese Economische Ruimte of in de Zwitserse Bondsstaat;
 - 3° niet tegelijkertijd lid zijn van een politiedienst of een inlichtingendienst, noch een functie hebben in een penitentiaire instelling, noch activiteiten uitoefenen van privédetective, van wapen- of munitiefabrikant of -handelaar of enige andere werkzaamheid uitoefenen die, doordat ze wordt uitgeoefend door dezelfde persoon die ook een functie uitoefent in de sector van de private of bijzondere veiligheid, een gevaar kan opleveren voor de in- of uitwendige veiligheid van de Staat of voor de openbare orde;
 - 4° voldoen aan de door de Koning vastgestelde voorwaarden inzake beroepsopleiding en beroepservaring;
 - 5° minstens achttien jaar oud zijn;
 - 6° beantwoorden aan het profiel, zoals bedoeld in artikel 64;
(Art. 64. Het profiel van de personen, bedoeld in artikel 60, is gekenmerkt door:
 - 1° respect voor de grondrechten en de rechten van de medeburgers;
 - 2° integriteit, loyaliteit en discretie;
 - 3° een incasseringsvermogen ten aanzien van agressief gedrag van derden en het vermogen om zich daarbij te beheersen;
 - 4° afwezigheid van verdachte relaties met het crimineel milieu;
 - 5° respect voor de democratische waarden;
 - 6° de afwezigheid van risico voor de inwendige of uitwendige veiligheid van de Staat of voor de openbare orde.)
 - 7° voldoen aan de voorwaarden inzake psychotechnisch onderzoek (zie ook wettelijke attesten);
 - 8° niet geschrapt zijn uit het Rijksregister van natuurlijke personen zonder nieuw adres achter te laten;
 - 9° in de afgelopen drie jaar niet het voorwerp hebben uitgemaakt van een beslissing waarbij werd vastgesteld dat zij aan de veiligheidsvoorwaarden, bedoeld onder 6°, niet voldeden;

10° niet tegelijkertijd deel uitmaken van een onderneming of van een interne dienst, vergund voor de uitoefening van bewakingsactiviteit "bewaking uitgaansmilieu" en van een andere niet-geassocieerde onderneming of interne dienst die vergund is voor andere activiteiten;

11° in de afgelopen drie jaar geen lid geweest zijn van de inlichtingendiensten of van die politiediensten waarbij het onmiddellijk erna uitoefenen van een functie in de private veiligheid een gevaar oplevert voor de Staat of voor de openbare orde.

INSTAPVEREISTEN

GEEN PIJLEN TUSSEN MODULES

De cursist is niet gebonden aan een verplichte volgorderelatie in het traject en moet niet beschikken over een deelcertificaat (deelcertificaten) om aan de module te participeren.

PIJLEN TUSSEN MODULES



De cursist is door de pijl gebonden aan een verplichte volgorde in het traject. De cursist beschikt over het deelcertificaat van de module die in sequentieel verband staat met de betrokken module (= verbonden via de pijl) of voldoet aan één van de overige toelatingsvoorwaarden voor sequentieel geordende modules van het decreet van 15 juni 2007 betreffende het volwassenenonderwijs.

Modules

MODULE ORGANISATIE VAN DE BEWAKINGSSECTOR

SITUERING

In deze module verwerft de cursist een algemeen beeld van de ontstaansgeschiedenis van de private veiligheidszorg. De basisbegrippen uit de veiligheidssector worden aangebracht en in relatie gebracht met de toepassingen uit de andere modules. De private veiligheidszorg is inherent verbonden aan de publieke veiligheidssector. Taken en bevoegdheden van de verschillende actoren binnen de private veiligheid worden geschetst en gekoppeld aan de dienstuitvoering van de bewakingsagent.

Bij de bespreking van de sociale verhoudingen en collectieve arbeidsovereenkomsten komen de basisprincipes m.b.t. het sociaal recht aan bod. De cursist leert dat de wetgever het kader bepaalt m.b.t. de relatie tussen werkgever en werknemer. Relevante CAO's voor de bewakingsagent worden besproken, de cursist krijgt inzicht in de materie en de wijze waarop de sociale rechten raadpleegbaar zijn.

De competenties en kennis komen geïntegreerd aan bod in de module. De module wordt als geheel geëvalueerd

NR	COMPETENTIES	TE INTEGREREN KENNIS
8	<p>Werkt deontologisch correct, met oog voor privacy en discretie</p> <ul style="list-style-type: none"> – Gaat gepast om met gevoelige informatie – Respecteert de privacy – Handelt met respect voor de opdrachtgever – Handelt met respect voor de grondrechten en de rechten van de medeburgers en de democratische waarden – Treedt integer, loyaal en discreet op 	<ul style="list-style-type: none"> – Basiskennis van de organisatie van private veiligheid en de publieke veiligheidssector, die voor de bewakingsagent van belang zijn voor de uitoefening van zijn functie – Basiskennis van de belangrijkste grondrechten en de daaruit voortvloeiende regelgeving waarmee de bewakingssector te maken heeft – Basiskennis van de sociale partners en de specifieke collectieve regelingen van toepassing op de bewakingssector
9	<p>Communiqueert met collega's en derden</p> <ul style="list-style-type: none"> – Communiqueert duidelijk, doelgericht, correct en onbevooroordeeld – Gebruikt communicatieapparatuur 	<ul style="list-style-type: none"> – Kennis van het gebruik van communicatieapparatuur – Grondige kennis van communicatietechnieken en gespreksvaardigheden*

MODULE RECHT VOOR DE BEWAKINGSAGENT**SITUERING**

In deze module leert de cursist de bewakingswetgeving begrijpen en toepassen. In de bewakingswet ligt de nadruk op een strikte afbakening van de organisatievormen en bewakingsactiviteiten van de private en bijzondere veiligheid. De professionalisering van de private veiligheid heeft een geïntegreerde en integrale aanpak van veiligheidsproblemen met de publieke veiligheidssector mogelijk gemaakt. In deze module is tevens aandacht voor de minimale verplichtingen inzake toegangsvoorwaarden, competenties, opleiding, gebruikte middelen, controle, vergunning- en erkenningsstelsel

Daarnaast verwerft de cursist in deze module de basiskennis m.b.t. de organisatie van justitie in België. De grondrechten krijgen een prominente rol en worden gekoppeld aan de bevoegdheden van de bewakingsagent. Er wordt bijzondere aandacht besteed aan de Wet op racisme en xenofobie en de antiracismewet, de Wet op de verdovende middelen en de organisatie van de politiediensten.

De competenties en kennis komen geïntegreerd aan bod in de module. De module wordt als geheel geëvalueerd

NR	COMPETENTIES	TE INTEGREREN KENNIS
3	Treedt op bij incidenten en crisissituaties – Past het vattingsrecht correct toe	– Basiskennis van de belangrijkste grondrechten en van de daaruit voortvloeiende regelgeving waarmee de bewakingssector te maken heeft – Grondige kennis van de wetgeving die rechtstreeks van toepassing is op de bewakingsagent, in het bijzonder op de bevoegdheden en verplichtingen
6	Informeert zich en rapporteert – Houdt gegevens bij over de interventies (tijdstip, reden, ...)	– Grondige kennis van de wetgeving die rechtstreeks van toepassing is op de bewakingsagent, in het bijzonder op de bevoegdheden en verplichtingen
7	Werkt zowel in teamverband als autonoom – Voert zijn taken zelfstandig en veilig uit	– Basiskennis van de organisatie van private veiligheid en de publieke veiligheidssector, die voor de bewakingsagent van belang zijn voor de uitoefening van zijn functie'
8	Werkt deontologisch correct, met oog voor privacy en discretie – Gaat gepast om met gevoelige informatie – Respecteert de privacy – Handelt met respect voor de opdrachtgever – Handelt met respect voor de grondrechten en de rechten van de medeburgers en de democratische waarden – Treedt integer, loyaal en discreet op	– Basiskennis van de belangrijkste grondrechten en de daaruit voortvloeiende regelgeving waarmee de bewakingssector te maken heeft – Basiskennis van de organisatie van private veiligheid en de publieke veiligheidssector, die voor de bewakingsagent van belang zijn voor de uitoefening van zijn functie – Grondige kennis van de wetgeving die rechtstreeks van toepassing is op de bewakingsagent, in het bijzonder op de bevoegdheden en verplichtingen

MODULE COMMUNICATIE VOOR DE BEWAKINGSAGENT

SITUERING

In deze module leert de cursist de basisprincipes van de klassieke communicatiemodellen toepassen. De aangebrachte inzichten in de totstandkoming van communicatieproblemen biedt de cursist handvatten om een respectvolle dialoog met de klant/burger aan te gaan. De focus ligt op het verwerven van de noodzakelijk competenties om telefonisch en fysiek onthaal en klachtenbehandeling tot een goed einde te brengen.

De competenties en kennis komen geïntegreerd aan bod in de module. De module wordt als geheel geëvalueerd

NR	COMPETENTIES	TE INTEGREREN KENNIS
2	<p>Observeert feiten objectief</p> <ul style="list-style-type: none"> – Is zich bewust van het eigen referentiekader – Beoordeelt moeilijkheden op basis van feiten – Maakt onderscheid tussen hoofd- en bijzaken – Maakt onderscheid tussen vaststaande feiten en andere informatie 	<ul style="list-style-type: none"> – Kennis van maatschappelijke en culturele gedragingen en gewoontes – Kennis van groepsgedrag
7	<p>Werkt zowel in teamverband als autonoom</p> <ul style="list-style-type: none"> – Houdt zich aan deadlines en afspraken – Voert zijn taken zelfstandig en veilig uit – Past de eigen manier van werken aan in het belang van het team – Respecteert het werk van anderen – Geeft constructieve feedback en doet suggesties 	<ul style="list-style-type: none"> – Basiskennis van de organisatie van private veiligheid en de publieke veiligheidssector, die voor de bewakingsagent van belang zijn voor de uitoefening van zijn functie – Kennis van het gebruik van communicatieapparatuur – Grondige kennis van communicatietechnieken en gespreksvaardigheden
9	<p>Communiqueert met collega's en derden</p> <ul style="list-style-type: none"> – Brengt een boodschap helder, duidelijk en objectief over – Gebruikt en herkent verbale en niet-verbale communicatie – Stemt zijn communicatie af op de gesprekspartner en op situatie – Gebruikt communicatieapparatuur – Communiqueert duidelijk, doelgericht, correct en onbevooroordeeld 	<ul style="list-style-type: none"> – Kennis van het gebruik van communicatie-apparatuur – Grondige kennis van communicatietechnieken en gespreksvaardigheden

MODULE OMGAAN MET VERBALE EN FYSIEKE AGRESSIE**SITUERING**

In deze module leert de cursist constructief omgaan met conflicten en leert verbale agressie te begrenzen en te kanaliseren. Kennis m.b.t. de aard en doelen van conflicten en agressie ondersteunen de cursist hierbij. Deze module koppelt de theorie aan de praktijk. De impact van conflicten en agressie op de bewakingsagent en betrokkene worden eveneens belicht.

Verder komen in deze module ook fysieke ontwijkstechnieken aan bod. Inzichten uit het theoretisch luik over agressie en de reflectie-oefeningen helpen de cursist op weg in het fysiek hanteren van agressie. Bij de fysieke ontwijkstechnieken ligt de focus op de conditie-opbouw en de afweertechneken.

De competenties en kennis komen geïntegreerd aan bod in de module. De module wordt als geheel geëvalueerd

NR	COMPETENTIES	TE INTEGREREN KENNIS
1	<p>Voorkomt onveilige situaties</p> <ul style="list-style-type: none"> – Spreekt mensen aan op hun gedrag – Merkt risicovolle situaties op en schat deze in en handelt preventief – Gaat op passende wijze om met personen onder invloed van drank en verdovende middelen – Herkent afwijkingen' 	<ul style="list-style-type: none"> – Kennis van bemiddelingstechnieken – Grondige kennis van conflictbeheersing – Grondige kennis van ontwijkstechnieken
2	<p>Observeert feiten objectief</p> <ul style="list-style-type: none"> – Beoordeelt moeilijkheden op basis van feiten – Maakt onderscheid tussen vaststaande feiten en andere informatie – Herkent zowel afwijkend gedrag als afwijkende situaties 	<ul style="list-style-type: none"> – Kennis van groepsgedrag
3	<p>Treedt op bij incidenten en crisissituaties</p> <ul style="list-style-type: none"> – Past afweertechneken toe – Gebruikt de-escalatietechneken 	<ul style="list-style-type: none"> – Grondige kennis van conflictbeheersing – Grondige kennis van ontwijkstechnieken
4	<p>Biedt hulp en bijstand aan personen</p> <ul style="list-style-type: none"> – Helpt mensen in nood 	<ul style="list-style-type: none"> – Kennis van bemiddelingstechnieken – Grondige kennis van conflictbeheersing – Grondige kennis van ontwijkstechnieken

MODULE MAATSCHAPPELIJKE EN CULTURELE VORMING BEWAKINGSAGENT

SITUERING

In deze module leert de cursist dat de diversiteit binnen de samenleving het toepassen van interculturele competenties vraagt door de bewakingsagent. Beeldvorming, interculturele aspecten van de communicatie, vooroordelen en extreem rechtse symboliek worden in deze module besproken. De cursist leert omgaan met de culturele eigenheid van zichzelf en anderen.

De competenties en kennis komen geïntegreerd aan bod in de module. De module wordt als geheel geëvalueerd

NR	COMPETENTIES	TE INTEGREREN KENNIS
1	<p>Voorkomt onveilige situaties</p> <ul style="list-style-type: none"> – Observeert, analyseert en interpreteert feiten en gedrag – Herkent afwijkingen – Spreekt mensen aan op hun gedrag 	<ul style="list-style-type: none"> – Kennis van maatschappelijke en culturele gedragingen en gewoontes – Kennis van groepsgedrag
2	<p>Observeert feiten objectief</p> <ul style="list-style-type: none"> – Is zich bewust van het eigen referentiekader – Gaat om met culturele diversiteit – Herkent zowel afwijkend gedrag als afwijkende situaties 	<ul style="list-style-type: none"> – Kennis van maatschappelijke en culturele gedragingen en gewoontes
3	<p>Treedt op bij incidenten en crisissituaties</p> <ul style="list-style-type: none"> – Gebruikt de-escalatietechnieken 	<ul style="list-style-type: none"> – Kennis van maatschappelijke en culturele gedragingen en gewoontes – Kennis van groepsgedrag
9	<p>Communiqueert met collega's en derden</p> <ul style="list-style-type: none"> – Communiqueert duidelijk, doelgericht, correct en onbevooroordeeld 	<ul style="list-style-type: none"> – Grondige kennis van communicatietechnieken en gespreksvaardigheden

MODULE PRAKTIJK BEWAKING

SITUERING

In deze module leert de cursist bewakingsmethodes en bewakingstechnieken in de praktijk brengen. De cursisten leren de regelgeving toepassen in simulatieoefeningen, waarbij de integriteit van de persoon centraal staat. Ook het verzekeren van de veiligheid van de bewakingsagent tijdens de dienstuitvoering van bewakingsactiviteiten komt aan bod.

De cursist leert menselijk gedrag observeren en correct omschrijven waarbij er aandacht is voor vervormingen op basis van verwachtingen. Er wordt in deze module geoefend op het uitvoeren van objectieve observaties en het gebruik van professionele terminologie. Ook het vertalen van de observaties in mondelinge en schriftelijke rapportage zit vervat in deze module. De rapportage moet leiden tot een adequate inschatting van de risico's, waardoor gerichte acties van de bewakingsagent, collega's en hulpdiensten mogelijk worden

De competenties en kennis komen geïntegreerd aan bod in de module. De module wordt als geheel geëvalueerd

NR	COMPETENTIES	TE INTEGREREN KENNIS
1	<p>Voorkomt onveilige situaties</p> <ul style="list-style-type: none"> – Observeert, analyseert en interpreteert feiten en gedrag – Herkent afwijkingen – Spreekt mensen aan op hun gedrag – Merkt risicovolle situaties op en schat deze in en handelt preventief – Voert controles uit – Voert toegangs- en uitgangskontroles uit – Ontvangt en interpreteert meldingen en geeft er het nodige gevolg aan – Gebruikt technologie bij bewakingstaken – Doorzoekt roerende en onroerende goederen – Gaat op passende wijze om met personen onder invloed van drank en verdovende middelen – Volgt procedures en richtlijnen op – Weigert de toegang – Voert identiteitscontroles uit – Voert bewakingsrondes uit 	<ul style="list-style-type: none"> – Kennis van het gebruik van tools en de werking van technologieën voor veiligheid en bewaking – Kennis van het gebruik van communicatie-apparatuur – Grondige kennis van bewakingstechnieken en -methodes en -procedures – Grondige kennis van observatietechnieken
2	<p>Observeert feiten objectief</p> <ul style="list-style-type: none"> – Beoordeelt moeilijkheden op basis van feiten – Maakt onderscheid tussen hoofd- en bijzaken – Maakt onderscheid tussen vaststaande feiten en andere informatie – Legt verbanden tussen observaties – Herkent zowel afwijkend gedrag als afwijkende situaties – Neemt waar op van visuele, auditieve en olfactorische prikkels – Herkent factoren van publieksdichtheid en groepsgedrag 	<ul style="list-style-type: none"> – Kennis van groepsgedrag – Kennis van publieksgedrag, -stromen en -evacuatie – Grondige kennis van bewakingstechnieken en -methodes en -procedures – Grondige kennis van observatietechnieken
3	<p>Treedt op bij incidenten en crisissituaties</p> <ul style="list-style-type: none"> – Past het vattingsrecht correct toe – Contacteert de bevoegde diensten (politie, brandweer, ziekenwagen, ...) en legt de situatie uit 	<ul style="list-style-type: none"> – Basiskennis van informaticatools – Grondige kennis van bewakingstechnieken en -methodes en -procedures – Grondige kennis van rapportering
4	<p>Biedt hulp en bijstand aan personen</p> <ul style="list-style-type: none"> – Geeft informatie en treedt op als aanspreekpunt – Helpt mensen in nood 	<ul style="list-style-type: none"> – Kennis van het gebruik van tools en de werking van technologieën voor veiligheid en bewaking

	– Maakt de doorgang vrij voor hulpdiensten	
5	<p><i>Begeleidt de publieksstromen</i></p> <ul style="list-style-type: none"> – Verzorgt een vlotte doorgang – Houdt rekening met de capaciteit – Stuurt publieksstromen in functie van publieksdichtheid en groepsgedrag – Bewaakt en vrijwaart doorgangen 	<ul style="list-style-type: none"> – Kennis van publieksgedrag, -stromen en -evacuatie – Kennis van technieken van alarmering, plaatsontuiming en (massa-) evacuatie – Kennis van het instellen van een perimeter
6	<p><i>Informeert zich en rapporteert</i></p> <ul style="list-style-type: none"> – Gebruikt registratiesystemen – Neemt kennis van de werkplaatsgebonden situaties en procedures – Houdt gegevens bij over de interventies (tijdstip, reden, ...) – Stelt gestructureerde rapporten en verslagen op – Wisselt informatie uit met collega's, verantwoordelijken en opdrachtgevers – Gebruikt rapportage- en registratietools 	<ul style="list-style-type: none"> – Kennis registratietools – Grondige kennis van rapportering
9	<p><i>Communiqueert met collega's en derden</i></p> <ul style="list-style-type: none"> – Gebruikt communicatieapparatuur 	<ul style="list-style-type: none"> – Kennis van het gebruik van communicatie-apparatuur

MODULE HANDELINGEN BIJ CRISIS EN BRAND

SITUERING

In deze module leert de cursist gepast reageren bij crisissituaties zoals brand, ongevallen, rampen, bomalarm, sabotage of gijzeling. De cursist leert om de situatie te beoordelen en hoe deze aan te pakken met de aanwezige hulpmiddelen. De methodieken van de dienst noodplanning en de verdeling van de taken van de veiligheidsactoren komen aan bod. Ook de theoretische aspecten inzake brand, preventie en elementaire brandbestrijding worden behandeld. Daarnaast wordt er effectief geoefend met preventie- en brandblusmiddelen.

De competenties en kennis komen geïntegreerd aan bod in de module. De module wordt als geheel geëvalueerd

NR	COMPETENTIES	TE INTEGREREN KENNIS
1	<p>Voorkomt onveilige situaties</p> <ul style="list-style-type: none"> – Observeert, analyseert en interpreteert feiten en gedrag – Herkent afwijkingen – Merkt risicovolle situaties op en schat deze in en handelt preventief – Ontvangt en interpreteert meldingen en geeft er het nodige gevolg aan – Begrijpt noodplannen en veiligheidsregels en past ze toe – Volgt procedures en richtlijnen op 	<ul style="list-style-type: none"> – Kennis van elementaire brandbestrijdingstechnieken en -procedures – Kennis van groepsgedrag – Kennis van publieksgedrag, -stromen en -evacuatie – Kennis van technieken van alarmering, plaatsontuiming en (massa-) evacuatie – Kennis van het instellen van een perimeter – Grondige kennis van EHBO
3	<p>Treedt op bij incidenten en crisissituaties</p> <ul style="list-style-type: none"> – Herkent incidenten en schat de ernst en de aard van de situatie in – Past de veiligheidsprocedures toe, ook bij brand, bomalarm en/of rampen – Contacteert de bevoegde diensten (politie, brandweer, ziekenwagen, ...) en legt de situatie uit – Organiseert een evacuatie – Bakent een veiligheidszone en verzamelplaats af bij evacuatie – Bestrijdt een beginnende brand conform de veiligheidsprocedures 	<ul style="list-style-type: none"> – Kennis van hygiëne-veiligheidsreglementering – Kennis van elementaire brandbestrijdingstechnieken en -procedures – Kennis van publieksgedrag, -stromen en -evacuatie – Kennis van technieken van alarmering, plaatsontuiming en (massa-) evacuatie – Kennis van het instellen van een perimeter – Kennis van het gebruik van tools en de werking van technologieën voor veiligheid en bewaking – Kennis van het gebruik van communicatieapparatuur – Grondige kennis van communicatietechnieken en gespreksvaardigheden – Grondige kennis van EHBO
4	<p>Biedt hulp en bijstand aan personen</p> <ul style="list-style-type: none"> – Geeft informatie en treedt op als aanspreekpunt – Helpt mensen in nood – Maakt de doorgang vrij voor hulpdiensten – Past EHBO-technieken en Tactical First Aid toe 	<ul style="list-style-type: none"> – Kennis van hygiëne-veiligheidsreglementering – Kennis van elementaire brandbestrijdingstechnieken en -procedures – Grondige kennis van EHBO – Grondige kennis van de wetgeving die rechtstreeks van toepassing is op de

		bewakingsagent, in het bijzonder op zijn bevoegdheden en verplichtingen – Grondige kennis van communicatietechnieken en gespreksvaardigheden
5	<i>Begeleidt de publieksstromen</i> – Verzorgt een vlotte doorgang – Houdt rekening met de capaciteit – Stuurt publieksstromen in functie van publieksdichtheid en groepsgedrag – Bewaakt en vrijwaart doorgangen	– Kennis van publieksgedrag, -stromen en -evacuatie – Kennis van technieken van alarmering, plaatsontuiming en (massa-) evacuatie – Kennis van het instellen van een perimeter – Grondige kennis van communicatietechnieken en gespreksvaardigheden
8	<i>Werkt deontologisch correct, met oog voor privacy en discretie</i> – Treedt integer, loyaal en discreet op	– Kennis van hygiëne-veiligheidsreglementering

MODULE EHBO**SITUERING**

In deze module leert de cursist EHBO toepassen en omgaan met noodsituaties.

De competenties en kennis komen geïntegreerd aan bod in de module. De module wordt als geheel geëvalueerd.

NR	COMPETENTIES	TE INTEGREREN KENNIS
4	<p>Voert EHBO uit bij noodsituaties</p> <ul style="list-style-type: none"> – Herkent levensbedreigende situaties en grijpt in conform de voorgeschreven procedure – Zorgt voor de veiligheid van de persoon in nood – Alarmeert interne verantwoordelijken of externe hulpdiensten volgens de ernst en toestand van de persoon in nood – Past de noodzakelijke eerste hulp toe – Voert BLS (basic life support) met en zonder AED (automatische externe defibrillator) uit 	<ul style="list-style-type: none"> – Kennis van EHBO (eerste zorgen bij bloedingen, verwondingen, verstikking, vergiftiging, insectenbeten, ...) – Kennis van BLS en AED

MODULE FRANS VOOR DE BEWAKINGSAGENT

SITUERING

In deze module leert de cursist standaardzinnen en formuleringen in het Frans bij specifieke situaties in de bewakingssector. Het taalgebruik is zeer functioneel en focust op typische contexten (verkeer, brandbestrijding, luchthaven, ...) en situaties (het sturen van mensen, beantwoorden van standaardvragen, ...) en het gebruik van vakjargon. Belangrijk is dat de cursist leert om assertief te zijn in een andere taal.

De competenties en kennis komen geïntegreerd aan bod in de module. De module wordt als geheel geëvalueerd

NR	COMPETENTIES	TE INTEGREREN KENNIS
1	<p>Voorkomt onveilige situaties</p> <ul style="list-style-type: none"> – Spreekt mensen aan op hun gedrag – Voert controles uit – Voert toegangs- en uitgangscntroles uit – Ontvangt en interpreteert meldingen en geeft er het nodige gevolg aan – Begrijpt noodplannen en veiligheidsregels en past ze toe – Doorzoekt roerende en onroerende goederen – Gaat op passende wijze om met personen onder invloed van drank en verdovende middelen – Weigert de toegang – Voert identiteitscontroles uit – Voert bewakingsrondes uit 	<ul style="list-style-type: none"> – Basiskennis van de toepassing van Frans
3	<p>Treedt op bij incidenten en crisissituaties</p> <ul style="list-style-type: none"> – Past de veiligheidsprocedures toe, ook bij brand, bomalarm en/of rampen – Past het vattingsrecht correct toe – Contacteert de bevoegde diensten (politie, brandweer, ziekenwagen, ...) en legt de situatie uit – Organiseert een evacuatie – Bakent een veiligheidszone en verzamelplaats af bij evacuatie – Bestrijdt een beginnende brand conform de veiligheidsprocedures 	<ul style="list-style-type: none"> – Basiskennis van de toepassing van Frans
4	<p>Biedt hulp en bijstand aan personen</p> <ul style="list-style-type: none"> – Geeft informatie en treedt op als aanspreekpunt – Helpt mensen in nood – Maakt de doorgang vrij voor hulpdiensten – Past EHBO-technieken en Tactical First Aid toe 	<ul style="list-style-type: none"> – Basiskennis van de toepassing van Frans
5	<p>Begeleidt de publieksstromen</p> <ul style="list-style-type: none"> – Verzorgt een vlotte doorgang – Houdt rekening met de capaciteit – Stuurt publieksstromen in functie van publieksdichtheid en groepsgedrag – Bewaakt en vrijwaart doorgangen 	<ul style="list-style-type: none"> – Basiskennis van de toepassing van Frans

MODULE ENGELS VOOR DE BEWAKINGSAGENT

SITUERING

In deze module leert de cursist standaardzinnen en formuleringen in het Engels bij specifieke situaties in de bewakingssector. Het taalgebruik is zeer functioneel en focust op typische contexten (verkeer, brandbestrijding, luchthaven, ...) en situaties (het sturen van mensen, beantwoorden van standaardvragen, ...) en het gebruik van vakjargon. Belangrijk is dat de cursist leert om assertief te zijn in een andere taal.

De competenties en kennis komen geïntegreerd aan bod in de module. De module wordt als geheel geëvalueerd

NR	COMPETENTIES	TE INTEGREREN KENNIS
1	<p>Voorkomt onveilige situaties</p> <ul style="list-style-type: none"> – Spreekt mensen aan op hun gedrag – Voert controles uit – Voert toegangs- en uitgangscntroles uit – Ontvangt en interpreteert meldingen en geeft er het nodige gevolg aan – Begrijpt noodplannen en veiligheidsregels en past ze toe – Doorzoekt roerende en onroerende goederen – Gaat op passende wijze om met personen onder invloed van drank en verdovende middelen – Weigert de toegang – Voert identiteitscontroles uit – Voert bewakingsrondes uit 	– Basiskennis van de toepassing van Engels
3	<p>Treedt op bij incidenten en crisissituaties</p> <ul style="list-style-type: none"> – Past de veiligheidsprocedures toe, ook bij brand, bomalarm en/of rampen – Past het vattingsrecht correct toe – Contacteert de bevoegde diensten (politie, brandweer, ziekenwagen, ...) en legt de situatie uit – Organiseert een evacuatie – Bakent een veiligheidszone en verzamelplaats af bij evacuatie – Bestrijdt een beginnende brand conform de veiligheidsprocedures 	– Basiskennis van de toepassing van Engels
4	<p>Biedt hulp en bijstand aan personen</p> <ul style="list-style-type: none"> – Geeft informatie en treedt op als aanspreekpunt – Helpt mensen in nood – Maakt de doorgang vrij voor hulpdiensten – Past EHBO-technieken en Tactical First Aid toe 	– Basiskennis van de toepassing van Engels
5	<p>Begeleidt de publieksstromen</p> <ul style="list-style-type: none"> – Verzorgt een vlotte doorgang – Houdt rekening met de capaciteit – Stuurt publieksstromen in functie van publieksdichtheid en groepsgedrag – Bewaakt en vrijwaart doorgangen 	– Basiskennis van de toepassing van Engels

Gezien om gevoegd te worden bij het besluit van de Vlaamse Regering tot wijziging van de regelgeving over de indeling van leer- en studiegebieden in opleidingen van het volwassenenonderwijs, de studiebekrachtiging, de organisatie van het opleidingsaanbod en de modulaire structuur van de basiseducatie voor het leergebied Nederlands tweede taal en het secundair volwassenenonderwijs voor de studiegebieden algemene personenzorg, horeca, huishoudhulp, ICT-technieken, lichaamsverzorging, logistiek en verkoop, mechanica-elektriciteit en meubelmakerij.

Brussel, 31 augustus 2023

De minister-president van de Vlaamse Regering,

Jan JAMBON

De Vlaamse minister van Onderwijs, Sport, Dierenwelzijn en Vlaamse Rand,

Ben WEYTS

De Vlaamse minister van Economie, Innovatie, Werk, Sociale Economie en Landbouw,

Jo BROUNS

Bijlage 11 bij het besluit van de Vlaamse Regering tot wijziging van de regelgeving over de indeling van leer- en studiegebieden in opleidingen van het volwassenenonderwijs, de studiebekrachtiging, de organisatie van het opleidingsaanbod en de modulaire structuur van de basiseducatie voor het leergebied Nederlands tweede taal en het secundair volwassenenonderwijs voor de studiegebieden algemene personenzorg, horeca, huishoudhulp, ICT-technieken, lichaamsverzorging, logistiek en verkoop, mechanica-elektriciteit en meubelmakerij

Bijlage XXI bij het besluit van de Vlaamse Regering van 11 juni 2010 betreffende de modulaire structuur van het secundair volwassenenonderwijs voor het studiegebied lichaamsverzorging

Beroepsopleiding

Studiegebied Lichaamsverzorging • 01.09.2023

Grimeur

Opleidingsprofiel secundair volwassenenonderwijs

BO LV 540

REFERENTIEKADER:

ERKENDE BEROEPSKWALIFICATIE: "GRIMEUR"

NIVEAU BEROEPSKWALIFICATIE: 4

Grimeur

OMSCHRIJVING OPLEIDING

In de opleiding Grimeur leert men creatieve totaalontwerpen realiseren bij modellen/artiesten voor voorstellingen, evenementen, opnames, fotoshoots... rekening houdend met de opdracht, de randvoorwaarden en de werkplanning om zo fysieke overeenstemming van de artiesten met de beschreven karakters te bewerkstelligen.

RELATIE OPLEIDING BEROEPSKWALIFICATIE

Elke module is samengesteld uit de competenties en de descriptorelementen kennis en vaardigheden van de erkende beroepskwalificatie.

De descriptorelementen context, autonomie en verantwoordelijkheid gelden als algemeen kader voor de volledige opleiding.

SAMENHANG

De opleiding Grimeur deelt een aantal competenties/kenniselementen en omvat een aantal gemeenschappelijke modules met de opleiding Schoonheidsspecialist namelijk

- Module Basistechnieken make-up
- Module Gevorderde technieken make-up
- Module Gespecialiseerde make-up

LINK BEROEPSKWALIFICATIE

[Grimeur \[2020 \]](#)
BK-0474-1

MODULAIR TRAJECTDe opleiding **Grimeur** bestaat uit 22 modules:

- Boost jouw business	40 Lt	M LV	540
- Voorbereidende omvormingstechnieken voor hairstyling	40 Lt	M LV	541
- Opsteekkapsels	40 Lt	M LV	542
- Avant-garde kapsels	40 Lt	M LV	543
- Gevorderde technieken hairstyling	40 Lt	M LV	544
- Basistechnieken make-up	40 Lt	M LV	G505
- Gevorderde technieken make-up	30 Lt	M LV	G506
- Gespecialiseerde make-up	30 Lt	M LV	G507
- Studio make-up foto/film/media	40 Lt	M LV	545
- Catwalk/editorial make-up	40 Lt	M LV	546
- Retro make-up	40 Lt	M LV	547
- Experimentele fashion make-up	40 Lt	M LV	548
- Basisgrime voor theater	60 Lt	M LV	549
- Karaktergrime voor theater	80 Lt	M LV	550
- Karaktergrime voor film en tv	80 Lt	M LV	551
- Lifecasting	20 Lt	M LV	552
- Special effects atelier	20 Lt	M LV	553
- 3D technieken	40 Lt	M LV	554
- Project 3D	20 Lt	M LV	555
- Kindergrime	40 Lt	M LV	556
- Facepainting	40 Lt	M LV	557
- Bodypainting	80 Lt	M LV	558

Naast de opleiding Grimeur is er ook één optionele module. Deze maakt geen deel uit van het certificaatraject:

- Pruiken maken en/of herstellen	80 Lt	OM LV	559
----------------------------------	-------	-------	-----

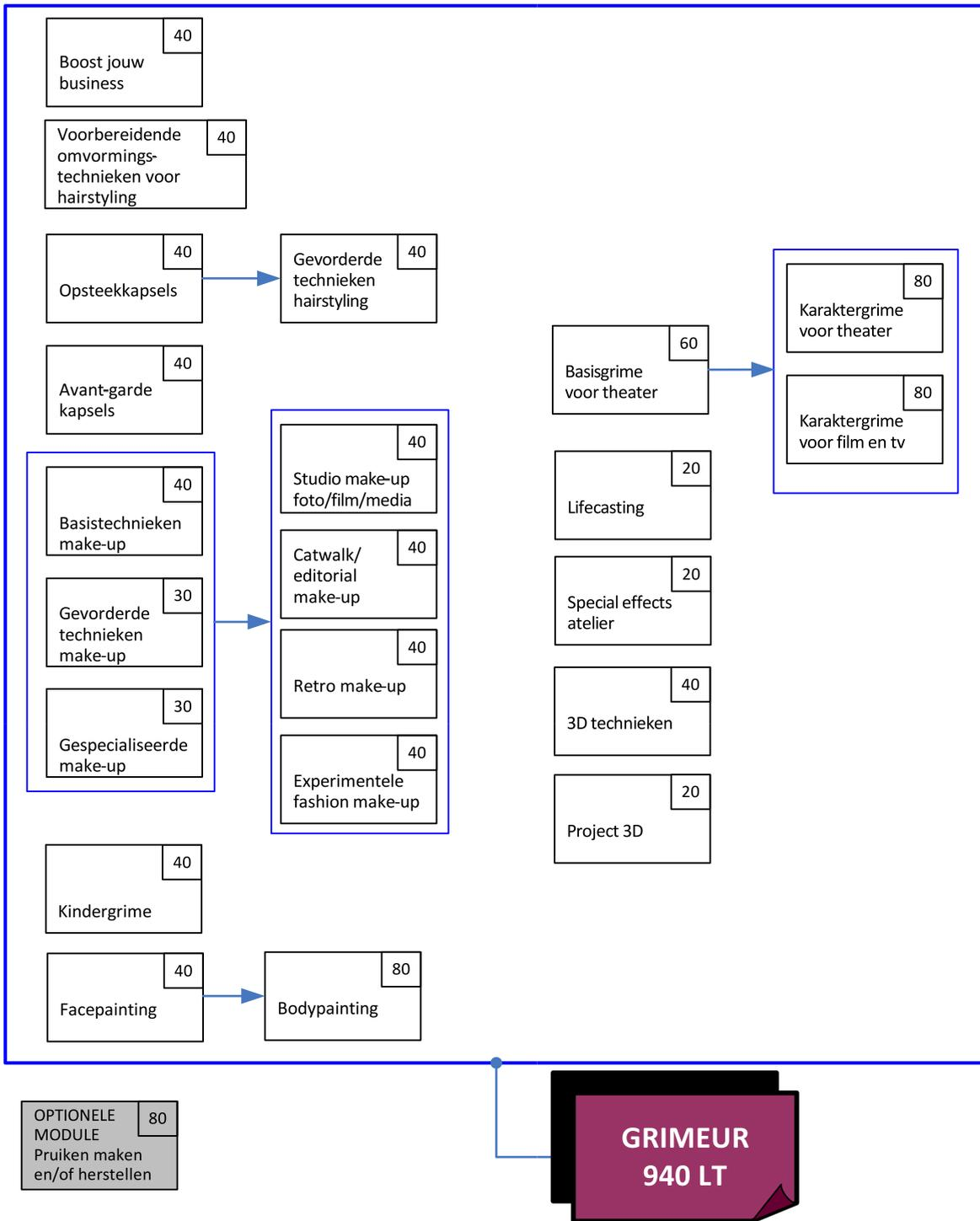

CERTIFICERING

Elke module wordt bekrachtigd met een deelcertificaat.
Deze opleiding leidt tot het **certificaat Grimeur** en een **bewijs van beroepskwalificatie van niveau 4 van Grimeur**.

OPLEIDINGSDUUR

De opleiding omvat in totaal **940** lestijden.

DIPLOMA SO

Het certificaat leidt in combinatie met het certificaat Aanvullende Algemene Vorming tot het diploma secundair onderwijs.

ATTESTEN EN VOORWAARDEN**INSTAPVEREISTEN****PIJLEN TUSSEN
MODULES**

De cursist is door de pijl gebonden aan een verplichte volgorde in het traject. De cursist beschikt over het deelcertificaat van de module die in sequentieel verband staat met de betrokken module (= verbonden via de pijl) of voldoet aan één van de overige toelatingsvoorwaarden voor sequentieel geordende modules van het decreet van 15 juni 2007 betreffende het volwassenenonderwijs.

Modules

MODULE BOOST JOUW BUSINESS

SITUERING

In deze module leert de cursist hoe men door samenwerking en efficiënte organisatie zijn activiteiten in functie van creatieve totaalontwerpen professioneel kan uitbouwen.

De competenties en kennis komen geïntegreerd aan bod in de module. De module wordt als geheel geëvalueerd.

NR	COMPETENTIES	TE INTEGREREN KENNIS
2	<p>Bouwt een professioneel netwerk uit</p> <ul style="list-style-type: none"> – Houdt CV en portfolio up to date – Onderhoudt en breidt contacten actief uit – Profileert zich in het netwerk en stemt de wijze van zich presenteren en communiceren af op de gesprekspartner 	<ul style="list-style-type: none"> – Basiskennis van de (economische) markt – Kennis van (commerciële) communicatietechnieken
3	<p>Werft opdrachten en bouwt de eigen loopbaan uit</p> <ul style="list-style-type: none"> – Volgt ontwikkelingen in de markt en in het vakgebied op en schoolt zich zo nodig bij – Oriënteert zich op de arbeidsmarkt – Gebruikt het eigen netwerk om de expertise te vergroten en opdrachten te werven – Werkt planmatig en methodisch – Respecteert deadlines 	<ul style="list-style-type: none"> – Basiskennis van de (economische) markt – Kennis van trends/evoluties in het vakgebied – Kennis van time management en planning
4	<p>Voert (financieel) administratieve werkzaamheden uit</p> <ul style="list-style-type: none"> – Handelt (financieel) eenvoudige administratie tijdig en correct af – Vraagt zo nodig informatie of bijstand aan geschikte mensen uit de omgeving of sector – Gebruikt courante kantoorsoftware 	<ul style="list-style-type: none"> – Basiskennis van ICT (kantoorsoftware, internet) – Kennis van prijsberekeningen i.f.v. huur, aankoop en verkoop – Kennis van rekenvaardigheden – Kennis van informatieverwervings- en verwerkingstechnieken – Kennis van voorraadbeheer – Kennis van (commerciële) communicatietechnieken
5	<p>Werkt samen met andere actoren</p> <ul style="list-style-type: none"> – Communiceert en werkt samen met alle actoren (opdrachtgever, betrokken disciplines, artiesten en indien van toepassing medewerkers of specialisten) – Stelt zich flexibel op – Neemt de eindverantwoordelijkheid op voor het eigen werk en het werk van medewerkers of specialisten indien van toepassing – Gaat discreet om met informatie over de productie en/of artiesten – Volgt de regels van de productie en de richtlijnen van de opdrachtgever op 	<ul style="list-style-type: none"> – Basiskennis van vakterminologie en van genres van theater, musical, film en televisie – Basiskennis van gesproken Frans: de beroepsbeoefenaar beheerst courante woorden en de elementaire vakterminologie, kan de andere actoren begrijpen en met eenvoudige zinnen informatie verschaffen – Basiskennis van gesproken Engels: de beroepsbeoefenaar beheerst courante woorden en de elementaire vakterminologie, kan de andere

		actoren begrijpen en met eenvoudige zinnen informatie verschaffen <ul style="list-style-type: none"> - Kennis van informatieverwervings- en verwerkingstechnieken - Kennis van deontologie - Kennis van (commerciële) communicatietechnieken
8	<i>Maakt een werkplanning op en bepaalt de behoefte aan bijkomend personeel</i> <ul style="list-style-type: none"> - Schat de benodigde tijd in voor het uitvoeren van alle ontwerpen - Maakt van elke artiest een chronologisch overzicht van de veranderingen die de artiest voor en tijdens de productie moet ondergaan - Gaat na of er voldoende tijd en middelen zijn om alle wissels tijdens de productie te kunnen maken - Houdt bij de opmaak van de werkplanning rekening met andere werkzaamheden van andere betrokken disciplines die in dezelfde tijdspanne moeten gebeuren - Zoekt in overleg met betrokkenen naar oplossingen voor problemen en past indien nodig de werkplanning aan - Checkt regelmatig of er veranderingen in de productie zijn die gevolgen hebben voor het ontwerp, bespreekt deze en past indien nodig de werkplanning aan - Bepaalt of er extra medewerkers of specialisten ingehuurd moeten worden - Maakt indien nodig een werkverdeling op en bespreekt deze met de medewerkers of specialisten - Volgt de uitvoering van het ontwerp door medewerkers of specialisten op 	<ul style="list-style-type: none"> - Basiskennis van gesproken Frans: de beroepsbeoefenaar beheerst courante woorden en de elementaire vakterminologie, kan de andere actoren begrijpen en met eenvoudige zinnen informatie verschaffen - Basiskennis van gesproken Engels: de beroepsbeoefenaar beheerst courante woorden en de elementaire vakterminologie, kan de andere actoren begrijpen en met eenvoudige zinnen informatie verschaffen - Kennis van time management en planning - Kennis van prijsberekeningen i.f.v. huur, aankoop en verkoop - Kennis van rekenvaardigheden - Kennis van informatieverwervings- en verwerkingstechnieken - Kennis van (commerciële) communicatietechnieken
10	<i>Voert voorraadbeheer uit, maakt en ontvangt bestellingen</i> <ul style="list-style-type: none"> - Houdt voorraadfiches bij (handmatig en/of op de computer) - Bepaalt welke producten en/of apparatuur nodig zijn voor de uitvoering van het ontwerp - Berekent de hoeveelheid producten en/of apparatuur voor de bestelling - Vraagt offertes, vergelijkt deze en maakt een keuze - Bestelt de gewenste hoeveelheid producten en/of apparatuur - Neemt een levering in ontvangst en controleert de overeenkomst tussen de levering, leveringsbon en factuur - Controleert producten en slaat ze op volgens de opslagregels 	<ul style="list-style-type: none"> - Basiskennis van ICT (kantoorsoftware, internet) - Basiskennis van de (economische) markt - Kennis van prijsberekeningen i.f.v. huur, aankoop en verkoop - Kennis van rekenvaardigheden - Kennis van informatieverwervings- en verwerkingstechnieken - Kennis van voorraadbeheer

MODULE VOORBEREIDENDE OMVORMINGSTECHNIKEN VOOR HAIRSTYLING**SITUERING**

In deze module leert de cursist kapsels voorbereiden voor het opmaken van een kapsel door het glad maken, het creëren van volume, het egaliseren of omvormen van de haren.

De competenties en kennis komen geïntegreerd aan bod in de module. De module wordt als geheel geëvalueerd.

NR	COMPETENTIES	TE INTEGREREN KENNIS
1	<p><i>Werkt met oog voor welzijn, veiligheid, kwaliteit en milieu</i></p> <ul style="list-style-type: none"> - Reageert gepast op vastgestelde problemen of gevaar - Werkt conform de voorschriften m.b.t. veiligheid, hygiëne, gezondheid en milieu - Gebruikt persoonlijke beschermingsmiddelen - Houdt rekening met de gebruiksaanwijzingen van producten en apparatuur - Werkt ergonomisch, ecologisch en economisch 	<ul style="list-style-type: none"> - Basiskennis van milieubewust werken - Kennis van beschermingsmateriaal - Kennis van ergonomie - Kennis van hygiëne-, veiligheids- en gezondheidsrichtlijnen - Kennis van schoonmaak- en ontsmettingsprocedures, -apparatuur en -producten
14	<p><i>Voert kapperstechnieken uit</i></p> <ul style="list-style-type: none"> - Realiseert het kapsel - Beoordeelt of het gewenste resultaat en de gewenste effecten gerealiseerd worden - Controleert het resultaat samen met de opdrachtgever en/of andere betrokkenen - Werkt het kapsel indien nodig bij 	<ul style="list-style-type: none"> - Kennis van kapseltechnieken (tijdelijke omvormingstechnieken) - Kennis van EHBO (zoals kleine snij- en brandwonden die ter plaatse verzorgd kunnen worden met de wettelijk verplichte verbanddoos) - Kennis van reinigings- en ontsmettingsregels, -producten en -procedures voor de huid - Kennis van hygiëne-, veiligheids- en gezondheidsrichtlijnen.

MODULE OPSTEEKKAPSELS

SITUERING

In deze module leert de cursist de basistechnieken m.b.t. vlechten, torsen, chignons, staarten. Men leert ook werken met volumemateriaal.

De competenties en kennis komen geïntegreerd aan bod in de module. De module wordt als geheel geëvalueerd.

NR	COMPETENTIES	TE INTEGREREN KENNIS
9	<p><i>Maakt de werkplek in orde voor het uitvoeren van de werkzaamheden</i></p> <ul style="list-style-type: none"> - Zet alles in de schminkkamer of op locatie klaar, rekening houdend met ergonomie - Reinigt en ontsmet de apparatuur - Voert noodzakelijk onderhoud en eventuele herstelwerkzaamheden uit - Zet de benodigde producten en apparatuur in de juiste volgorde voor gebruik klaar - Sorteert, stockeert en verwijdert afval en restproducten volgens de richtlijnen 	<ul style="list-style-type: none"> - Basiskennis van milieubewust werken - Kennis van beschermingsmateriaal - Kennis van ergonomie - Kennis van schoonmaak- en ontsmettingsprocedures, -apparatuur en -producten
14	<p><i>Voert kapperstechnieken uit</i></p> <ul style="list-style-type: none"> - Kiest en stemt de technieken, de producten, de materialen en de apparatuur af op het ontwerp en de haarkenmerken van de artiest - Realiseert het kapsel - Beoordeelt of het gewenste resultaat en de gewenste effecten gerealiseerd worden - Controleert het resultaat samen met de opdrachtgever en/of andere betrokkenen - Werkt het kapsel indien nodig bij 	<ul style="list-style-type: none"> - Kennis van kapseltechnieken (opsteektechnieken, vlechttechnieken) - Kennis van hygiëne-, veiligheids- en gezondheidsrichtlijnen - Kennis van schoonmaak- en ontsmettingsprocedures, -apparatuur en -producten

MODULE AVANT-GARDE KAPSELS

SITUERING

In deze module leert de cursist big hair, historische, niet alledaagse, creatieve, extravagante, vernieuwende ... kapsels realiseren. Men leert hoe het volumemateriaal uit te breiden, hoe accessoires, haarstukjes en/of pruiken toe te passen.

De competenties en kennis komen geïntegreerd aan bod in de module. De module wordt als geheel geëvalueerd.

NR	COMPETENTIES	TE INTEGREREN KENNIS
6	<p>Werkt een creatief, passend en onderbouwd ontwerp uit voor de opdracht</p> <ul style="list-style-type: none"> Bestudeert het script of het concept om zich een beeld te vormen van de karakters, het tijdsbeeld,... Volgt de richtlijnen van de opdrachtgever en het artistiek concept Bespreekt met de opdrachtgever en de betrokken disciplines hoe de artiesten er uit moeten zien en de randvoorwaarden waarmee rekening gehouden moet worden Raadpleegt informatiebronnen Werkt een ontwerp uit dat is afgestemd op de opdracht en randvoorwaarden en documenteert het Past het ontwerp aan indien nodig en stemt het af op de artiest (gezichtsvorm, allergieën,...) 	<ul style="list-style-type: none"> Basiskennis van de invloed van belichting op een ontwerp Basiskennis van de invloed van cameratechnieken op een ontwerp Basiskennis van vakterminologie en van genres van theater, musical, film en televisie Kennis van producten en materialen voor het realiseren van een ontwerp Kennis van apparatuur voor het realiseren van een ontwerp Kennis van hulpstukken voor het realiseren van een ontwerp Kennis van kunst en stijlen in de geschiedenis (tijdsbeelden, trends,... m.b.t. make-up, kapsels, kledij) Grondige kennis van ontwerpstechnieken
12	<p>Huurt of koopt haarstukjes, pruiken,... in echt of synthetisch haar aan en maakt ze bruikbaar</p> <ul style="list-style-type: none"> Meet de hoofdmaat en de haargrens van de artiest op Past een gehuurd(e) of aangekocht(e) haarstukje of pruik aan de artiest en aan het ontwerp aan Bereidt het haar van de artiest indien nodig voor en brengt het haarstukje of de pruik aan Observeert de artiest Zoekt een oplossing bij allergieën of lichamelijke reacties (aanpassen technieken, producten, materialen of apparatuur,...) Gaat na of de artiest kan functioneren met het ontwerp en welke aanpassingen eventueel mogelijk zijn Beoordeelt of het gewenste resultaat en de gewenste effecten gerealiseerd worden Controleert het resultaat samen met de opdrachtgever en/of andere betrokkenen Past indien nodig het ontwerp aan en voert opnieuw een test uit 	<ul style="list-style-type: none"> Kennis van kapselstechnieken (tijdelijke omvormingstechnieken, opsteekstechnieken, vlechtechnieken) Kennis van technieken voor het wegwerken van het haar Kennis van technieken voor het bewerken, plaatsen, verwijderen en onderhouden van pruiken, haarstukjes,... in echt of synthetisch haar
18	<p>Voert voorafgaand aan en/of tijdens de productie het totale ontwerp uit volgens de opgestelde werkplanning</p> <ul style="list-style-type: none"> Houdt zich aan het ontwerp en de opgestelde werkplanning Past technieken toe om het ontwerp te realiseren Brengt indien nodig een pruik, haarstukje en/of hulpstukken aan bij de artiest 	<ul style="list-style-type: none"> Kennis van E.H.B.O. (zoals kleine snij- en brandwonden die ter plaatse verzorgd kunnen worden met de wettelijk verplichte verbanddoos) Kennis van producten en materialen voor het realiseren van een ontwerp Kennis van apparatuur voor het realiseren van een ontwerp

	<ul style="list-style-type: none"> - Zorgt ervoor dat de pruik, het haarstukje en/of de hulpstukken de artiest niet nodeloos hinderen - Observeert de artiest - Vormt het kapsel om - Helpt de artiest bij het verwisselen van pruik en/of haarstukje tijdens de productie - Verwijdert de pruik en/of het haarstukje en/of de hulpstukken zonder ze te schaden of de artiest te kwetsen - Wast pruiken en/of haarstukjes, herstelt indien nodig beschadigingen en brengt ze opnieuw in model - Spant pruiken na gebruik op de juiste wijze op 	<ul style="list-style-type: none"> - Kennis van hulpstukken voor het realiseren van een ontwerp - Kennis van time management en planning - Kennis van technieken voor het wegwerken van het haar - Kennis van technieken voor het bewerken, plaatsen, verwijderen en onderhouden van pruiken en/of haarstukjes in echt of synthetisch haar - Kennis van schoonmaak- en ontsmettingsprocedures, -apparatuur en -producten
--	---	--

MODULE GEVORDERDE TECHNIEKEN HAIRSTYLING

SITUERING

In deze module leert de cursist zijn technieken verder uitdiepen en finetunen. Er wordt sterk gefocust op het volledige proces vanaf het ontwerp tot en met de afwerking en nazorg. Men leert de artiest begeleiden. De cursist ontwikkelt een eigen stijl.

De competenties en kennis komen geïntegreerd aan bod in de module. De module wordt als geheel geëvalueerd.

NR	COMPETENTIES	TE INTEGREREN KENNIS
6	<p>Werkt een creatief, passend en onderbouwd ontwerp uit voor de opdracht</p> <ul style="list-style-type: none"> Bestudeert het script of het concept om zich een beeld te vormen van de karakters, het tijdsbeeld,... Volgt de richtlijnen van de opdrachtgever en het artistiek concept Bespreekt met de opdrachtgever en de betrokken disciplines hoe de artiesten er uit moeten zien en de randvoorwaarden waarmee rekening gehouden moet worden Raadpleegt informatiebronnen Werkt een ontwerp uit dat is afgestemd op de opdracht en randvoorwaarden en documenteert het Past het ontwerp aan indien nodig en stemt het af op de artiest (gezichtsvorm, allergieën,...) 	<ul style="list-style-type: none"> Basiskennis van de invloed van belichting op een ontwerp Basiskennis van de invloed van cameratechnieken op een ontwerp Basiskennis van vakterminologie en van genres van theater, musical, film en televisie Kennis van producten en materialen voor het realiseren van een ontwerp Kennis van apparatuur voor het realiseren van een ontwerp Kennis van hulpstukken voor het realiseren van een ontwerp Kennis van informatieverwervings- en verwerkingstechnieken Grondige kennis van ontwerpstechnieken
7	<p>Zoekt naar mogelijkheden om binnen de opdracht en randvoorwaarden een vernieuwend ontwerp te realiseren en een eigen stijl te ontwikkelen</p> <ul style="list-style-type: none"> Volgt evoluties/trends in het eigen vakgebied op Implementeert nieuwe kennis, inzichten en vaardigheden Experimenteert bij het uitwerken van een ontwerp en met het gebruik van technieken, producten en apparatuur Beoordeelt het eigen werk kritisch en stuurt het bij Vernieuwt zijn/haar werkwijze op basis van feedback en eigen ervaringen 	<ul style="list-style-type: none"> Kennis van producten en materialen voor het realiseren van een ontwerp Kennis van apparatuur voor het realiseren van een ontwerp Kennis van hulpstukken voor het realiseren van een ontwerp Kennis van kunst en stijlen in de geschiedenis (tijdsbeelden, trends,... m.b.t. kapsels, kledij) Kennis van trends/evoluties in het vakgebied Grondige kennis van ontwerpstechnieken
11	<p>Begeleidt de artiesten en bereidt hen voor op de uitvoering van het ontwerp</p> <ul style="list-style-type: none"> Installeert de artiest comfortabel en indien mogelijk ergonomisch Voorziet de artiest van beschermingsmateriaal Stelt de haarkenmerken van de artiest vast Analyseert de morfologie van de artiest Vraagt aan de artiest of hij/zij allergisch is voor bepaalde producten Informeert de artiest over de uitvoering van het ontwerp Geeft de artiest tips hoe het ontwerp intact te laten en hoe wissels vlot uitgevoerd kunnen worden 	<ul style="list-style-type: none"> Basiskennis van gesproken Frans: de beroepsbeoefenaar beheerst courante woorden en de elementaire vakterminologie, kan de andere actoren begrijpen en met eenvoudige zinnen informatie verschaffen Basiskennis van gesproken Engels: de beroepsbeoefenaar beheerst courante woorden en de elementaire vakterminologie, kan de andere actoren begrijpen en met eenvoudige zinnen informatie verschaffen Basiskennis van anatomie en fysiologie van het gelaat

		<ul style="list-style-type: none"> - Basiskennis van (de principes voor) haaranalyse - Kennis van het haar (structuur, functie, groei(proces), soorten, ziektes en afwijkingen) - Kennis van beschermingsmateriaal - Kennis van ergonomie
14	<p><i>Voert kapperstechnieken uit</i></p> <ul style="list-style-type: none"> - Kiest en stemt de technieken, de producten, de materialen en de apparatuur af op het ontwerp en de haarkenmerken van de artiest - Realiseert het kapsel - Observeert het model - Zoekt een oplossing bij allergieën of lichamelijke reacties (aanpassen technieken, producten, materialen of apparatuur, ...) - Beoordeelt of het gewenste resultaat en de gewenste effecten gerealiseerd worden - Controleert het resultaat samen met de opdrachtgever en/of andere betrokkenen - Werkt het kapsel indien nodig bij 	<ul style="list-style-type: none"> - Kennis van kapseltechnieken - Kennis van technieken voor het wegwerken van het haar - Kennis van technieken voor het bewerken, plaatsen, verwijderen en onderhouden van pruiken en/of haarstukjes in echt of synthetisch haar
18	<p><i>Voert voorafgaand aan en/of tijdens de productie het totale ontwerp uit volgens de opgestelde werkplanning</i></p> <ul style="list-style-type: none"> - Houdt zich aan het ontwerp en de opgestelde werkplanning - Past technieken toe om het ontwerp te realiseren - Observeert de artiest - Vormt het kapsel om - Verwijdert de pruik en/of het haarstukje en/of de hulpstukken zonder ze te schaden of de artiest te kwetsen - Wast pruiken en/of haarstukjes, herstelt indien nodig beschadigingen en brengt ze opnieuw in model 	<ul style="list-style-type: none"> - Kennis van E.H.B.O. (zoals kleine snij- en brandwonden die ter plaatse verzorgd kunnen worden met de wettelijk verplichte verbanddoos) - Kennis van het haar (structuur, functie, groei(proces), soorten, ziektes en afwijkingen) - Kennis van producten en materialen voor het realiseren van een ontwerp - Kennis van apparatuur voor het realiseren van een ontwerp (o.a. soorten, kenmerken, indicaties en contra-indicaties, werking en effecten) - Kennis van hulpstukken voor het realiseren van een ontwerp - Kennis van time management en planning - Kennis van beschermingsmateriaal - Kennis van technieken voor het wegwerken van het haar - Kennis van technieken voor het bewerken, plaatsen, verwijderen en onderhouden van pruiken en/of haarstukjes in echt of synthetisch haar - Kennis van schoonmaak- en ontsmettingsprocedures, -apparatuur en -producten

MODULE BASISTECHNIEKEN MAKE-UP**SITUERING**

In deze module leert de cursist een eenvoudige, tijdelijke, semipermanente basismake-up realiseren. De cursist leert ook een eenvoudige camouflagetechniek uitvoeren.

De competenties en kennis komen geïntegreerd aan bod in de module. De module wordt als geheel geëvalueerd.

NR	COMPETENTIES	TE INTEGREREN KENNIS
BK-0225-2 17	<p><i>Brengt een basismake-up aan en voert een eenvoudige camouflagetechniek uit</i></p> <ul style="list-style-type: none"> - Kiest en stemt de technieken, de materialen en de producten af op de opdracht, de huidanalyse en de morfologie - Bereidt de materialen en de producten voor - Gebruikt materialen en producten in de volgorde van de techniek - Brengt producten aan volgens de huidanalyse en de verzorging - Volgt de gebruiksaanwijzing van de fabrikant voor de dosering en inwerktijd van de producten op 	<ul style="list-style-type: none"> - Basiskennis van make-up- en eenvoudige camouflagetechnieken - Basiskennis van producten voor make-up en toebehoren - Kennis van aspecten van de huid van het gelaat (huidtypes en huidreacties) - Kennis van kleurenleer - Kennis van materialen - Kennis van huidanalyse - Kennis van basistechnieken voor een basismake-up en eenvoudige camouflagetechnieken. - Kennis van aspecten van de huid
BK-0225-2 26	<p><i>Past basiscompetenties toe m.b.t een basismake-up</i></p> <ul style="list-style-type: none"> - Werkt met oog voor welzijn, veiligheid, kwaliteit en milieu - Reinigt de huid en bereidt ze voor op de basismake-up - Evalueert de basismake-up - Maakt materiaal en benodigdheden schoon en ruimt de cabine, de werktafel, ... op 	<ul style="list-style-type: none"> - Kennis van producten m.b.t. basismake-up - Kennis van technieken m.b.t. basismake-up - Kennis van hygiëne-, veiligheids- en gezondheidsrichtlijnen

MODULE GEVORDERDE TECHNIEKEN MAKE-UP

SITUERING

In deze module leert de cursist een behandelingsplan opmaken en uitvoeren om het gelaat volgens morfologische principes te maquilleren. De cursist leert de verschillende mogelijkheden van correctieve make-up en camouflagetechnieken uit te voeren. Men leert wenkbrauwen en wimpers stylen.

De competenties en kennis komen geïntegreerd aan bod in de module. De module wordt als geheel geëvalueerd.

NR	COMPETENTIES	TE INTEGREREN KENNIS
BK-0225-2 16	<i>Verft wimpers en wenkbrauwen</i> <ul style="list-style-type: none"> - Kiest en stemt de technieken, de materialen en de producten af op de opdracht - Bereidt de materialen en de producten voor - Volgt de gebruiksaanwijzing van de fabrikant voor de dosering en inwerktijd van de producten op 	<ul style="list-style-type: none"> - Kennis van kleurenleer - Kennis van materialen - Kennis van technieken voor het kleuren van wimpers en/of wenkbrauwen - Kennis van producten m.b.t. wimpers en wenkbrauwen en toebehoren
BK-0225-2 17	<i>Brengt tijdelijke en semipermanente make-up aan en voert correctieve en camouflagetechnieken uit</i> <ul style="list-style-type: none"> - Kiest en stemt de technieken, de materialen en de producten af op de opdracht, de huidanalyse en de morfologie - Volgt de gebruiksaanwijzing van de fabrikant voor de dosering en inwerktijd van de producten op. - Bereidt de materialen en de producten voor - Gebruikt materialen en producten in de volgorde van de techniek - Brengt producten aan volgens de huidanalyse en de verzorging 	<ul style="list-style-type: none"> - Kennis van morfologie - Kennis van materialen - Kennis van make-up- en camouflagetechnieken, - Kennis van producten voor make-up en toebehoren
BK-0225-2 23	<i>Voert een epilatie van de wenkbrauwen uit</i> <ul style="list-style-type: none"> - Kiest en stemt de technieken en de producten af op de epilatie 	<ul style="list-style-type: none"> - Kennis van epilatietechnieken
BK-0225-2 26	<i>Past basiscompetenties toe m.b.t een tijdelijke en semi-permanente make-up, correctieve en camouflagetechnieken volgens morfologische principes</i> <ul style="list-style-type: none"> - Informeert de klant over de persoonlijke stijl (voorkomen, persoonlijkheid, ...) - Toont technieken aan de klant en legt deze uit - Evalueert de tijdelijke en semipermanente make-up, de correctieve en camouflagetechnieken 	<ul style="list-style-type: none"> - Kennis van stijlleer - Kennis van esthetische en verzorgende regels - Kennis van technieken m.b.t. een tijdelijke en semi- permanente make-up, correctieve en camouflagetechnieken

MODULE GESPECIALISEERDE MAKE-UP

SITUERING

In deze module leert de cursist een tijdelijke/semipermanente make-up realiseren en de verschillende mogelijkheden van correctieve make-up en camouflagetechnieken uitvoeren. Men houdt hierbij rekening met de gelegenheid en de mode. Men past de principes van de kleurenleer en de morfologische principes toe. De cursist verlengt en plaatst valse wimpers. De competenties en kennis komen geïntegreerd aan bod in de module. De module wordt als geheel geëvalueerd.

NR	COMPETENTIES	TE INTEGREREN KENNIS
BK-0225-2 6	<p>Informeert de klant over de persoonlijke stijl (voorkomen, persoonlijkheid, ...)</p> <ul style="list-style-type: none"> – Observeert de stijl of het totaalbeeld van de klant – Verbindt informatie over stijl, vorm, kleur, ... van make-up, kleding en kapsel met de kenmerken en de wensen van de klant – Geeft de mogelijkheden voor de klant aan 	<ul style="list-style-type: none"> – Kennis van stijlleer – Kennis van esthetische en verzorgende regels – Kennis van (commerciële) communicatietechnieken
BK-0225-2 16	<p>Verlengt wimpers en plaatst valse wimpers</p> <ul style="list-style-type: none"> – Kiest en stemt de technieken, de materialen en de producten af op de opdracht – Bereidt de materialen en de producten voor – Observeert de klant tijdens de behandeling, past indien nodig de technieken, de materialen en de producten in de loop van de verzorging aan – Gebruikt materiaal en producten in de volgorde van de technieken – Volgt de gebruiksaanwijzing van de fabrikant voor de dosering en inwerktijd van de producten op. – Stelt de temperatuur en/of tijd in, indien nodig 	<ul style="list-style-type: none"> – Kennis van esthetische en verzorgende regels – Kennis van kleurenleer – Kennis van materialen – Kennis van trends/evoluties in het vakgebied – Grondige kennis van technieken voor het plaatsen, verlengen van wimpers of wenkbrauwen (o.a. soorten, kenmerken, indicaties en contra-indicaties, werking en effecten) – Grondige kennis van producten m.b.t. wimpers en wenkbrauwen en toebehoren (o.a. soorten, verpakkingen, bewaring, indicaties- en contra-indicaties, werking en effecten)
BK-0225-2 17	<p>Brengt tijdelijke en semipermanente make-up aan en voert camouflagetechnieken uit volgens gelegenheid en kleurleer</p> <ul style="list-style-type: none"> – Kiest en stemt de technieken, de materialen en de producten af op de opdracht, de huidanalyse en de morfologie – Observeert de klant tijdens de verzorging/make-up en past indien nodig de technieken, de materialen en de producten in de loop van de verzorging/make-up aan – Brengt het kapsel in orde – Bereidt de materialen en de producten voor – Gebruikt materialen en producten in de volgorde van de techniek – Brengt producten aan volgens de huidanalyse en de verzorging – Volgt de gebruiksaanwijzing van de fabrikant voor de dosering en inwerktijd van de producten op 	<ul style="list-style-type: none"> – Kennis van materialen – Kennis van trends/evoluties in het vakgebied – Kennis van esthetische en verzorgende regel – Kennis van stijlleer – Grondige kennis van technieken voor make-up en camouflagetechnieken (o.a. soorten, kenmerken, indicaties en contra-indicaties, werking en effecten) – Grondige kennis van producten voor make-up en toebehoren (o.a. soorten, verpakkingen, bewaring, indicaties en contra-indicaties, werking en effecten)

BK-0225-2 26	<p><i>Past basiscompetenties toe voor make-up volgens gelegenheid en kleurleer, voor het verlengen van wimpers, voor het plaatsen van valse wimpers</i></p> <ul style="list-style-type: none"> - Legt een afspraak vast met de klant - Verwelkomt de klant en informeert over de producten, verzorgingen en technieken 	<ul style="list-style-type: none"> - Basiskennis van klantenadministratie - Kennis van producten voor een make-up volgens gelegenheid en kleurleer, voor het verlengen van wimpers, voor het plaatsen van valse wimpers - Kennis van technieken voor een make-up volgens gelegenheid en kleurleer, voor het verlengen van wimpers, voor het plaatsen van valse wimpers - Kennis van verzorgingen voor een make-up volgens gelegenheid en kleurleer, voor het verlengen van wimpers, voor het plaatsen van valse wimpers - Kennis van communicatietechnieken
-----------------------------------	--	--

MODULE STUDIO MAKE UP FOTO/FILM/MEDIA

SITUERING

In deze module leert de cursist een realistische make-up toepassen voor opnames, fotoshoots (o.a. kleuren en zwart/wit foto's, mannenmake-up, etnische make-up...) en media (bv. voor nieuwslezers, presentatoren,...). Men leert omgaan met soorten belichting en de impact ervan op de make-up.

De competenties en kennis komen geïntegreerd aan bod in de module. De module wordt als geheel geëvalueerd.

NR	COMPETENTIES	TE INTEGREREN KENNIS
5	<p>Werkt samen met andere actoren</p> <ul style="list-style-type: none"> – Communiqueert en werkt samen met alle actoren (opdrachtgever, betrokken disciplines, modellen en indien van toepassing medewerkers of specialisten) – Stelt zich flexibel op – Neemt de eindverantwoordelijkheid op voor het eigen werk en het werk van medewerkers of specialisten indien van toepassing – Gaat discreet om met informatie over de productie en/of modellen – Volgt de regels van de productie en de richtlijnen van de opdrachtgever op 	<ul style="list-style-type: none"> – Basiskennis van vakterminologie en van genres van film en televisie – Kennis van deontologie – Kennis van (commerciële) communicatietechnieken
6	<p>Werkt een creatief, passend en onderbouwd ontwerp uit voor de opdracht inzake foto/film/media</p> <ul style="list-style-type: none"> – Bestudeert het script of het concept om zich een beeld te vormen van de karakters, – Volgt de richtlijnen van de opdrachtgever en het artistiek concept – Bespreekt met de opdrachtgever en de betrokken disciplines hoe de modellen/artiesten er uit moeten zien en de randvoorwaarden waarmee rekening gehouden moet worden – Raadpleegt informatiebronnen – Werkt een ontwerp uit dat is afgestemd op de opdracht en randvoorwaarden en documenteert het – Bespreekt het ontwerp met de opdrachtgever en de betrokken disciplines – Past het ontwerp aan indien nodig en stemt het af op de artiest/het model (gezichtsvorm, allergieën,...) 	<ul style="list-style-type: none"> – Basiskennis van de invloed van belichting op een ontwerp – Basiskennis van de invloed van cameratechnieken op een ontwerp – Basiskennis van vakterminologie en van genres van film, televisie en media – Kennis van producten en materialen voor het realiseren van een ontwerp (o.a. soorten, samenstelling en werkzame stoffen, fysiologische en fysische eigenschappen, verpakkingen, bewaring, indicaties- en contra-indicaties, werking en effecten) – Kennis van kleurenleer – Kennis van informatieverwervings- en verwerkingstechnieken
9	<p>Maakt de werkplek in orde voor het uitvoeren van de werkzaamheden</p> <ul style="list-style-type: none"> – Zet alles in de schminkkamer of op locatie klaar, rekening houdend met ergonomie – Reinigt en ontsmet het materiaal en apparatuur – Zet de benodigde producten en apparatuur in de juiste volgorde voor gebruik klaar – Sorteert, stockeert en verwijdert afval en restproducten volgens de richtlijnen 	<ul style="list-style-type: none"> – Basiskennis van milieubewust werken – Kennis van beschermingsmateriaal – Kennis van ergonomie – Kennis van schoonmaak- en ontsmettingsprocedures, apparatuur en producten
11	<p>Begeleidt de artiesten/modellen en bereidt hen voor op de uitvoering van het ontwerp</p>	<ul style="list-style-type: none"> – Basiskennis van (de principes voor) huidanalyse – Kennis van de huid (structuur, functie, ontwikkeling, natuurlijke beschermers,

	<ul style="list-style-type: none"> - Installeert de artiest/ het model comfortabel en indien mogelijk ergonomisch - Voorziet de artiest/het model van beschermingsmateriaal - Stelt de huidkenmerken van de artiest/het model vast - Vraagt aan de artiest/het model of hij/zij allergisch is voor bepaalde producten - Ontschminkt, reinigt en/of desinfecteert waar nodig de huid 	<ul style="list-style-type: none"> klieren en afscheiding, chemische samenstelling, evenwicht en ph-factoren, textuur, huidtypes, huidreacties, meest voorkomende huidziektes, -afwijkingen en -onzuiverheden) - Kennis van reinigings- en ontsmettingsregels, -producten en -procedures voor de huid - Kennis van beschermingsmateriaal - Kennis van ergonomie - Kennis van hygiëne-, veiligheids- en gezondheidsrichtlijnen - Kennis van (commerciële) communicatietechnieken
14	<p><i>Voert eenvoudige kapperstechnieken uit voor de opdracht inzake foto/film/media</i></p> <ul style="list-style-type: none"> - Kiest en stemt de technieken, de producten, de materialen en de apparatuur af op het ontwerp, de haar- en huidkenmerken van de artiest of het model - Werkt het kapsel bij overeenkomstig het ontwerp - Observeert de artiest of het model - Zoekt een oplossing bij allergieën of lichamelijke reacties (aanpassen technieken, producten en/of apparatuur) - Beoordeelt of het gewenste resultaat en de gewenste effecten gerealiseerd worden - Controleert het resultaat samen met de opdrachtgever en andere betrokkenen 	<ul style="list-style-type: none"> - Basiskennis van de invloed van belichting op een ontwerp - Basiskennis van de invloed van cameratechnieken op een ontwerp - Basiskennis van kapseltechnieken - Kennis van reinigings- en ontsmettingsregels, -producten en -procedures voor de huid - Kennis van EHBO (zoals kleine snij- en brandwonden die ter plaatse verzorgd kunnen worden met de wettelijk verplichte verbanddoos)
16	<p><i>Brengt make-up aan voor foto, film of media</i></p> <ul style="list-style-type: none"> - Kiest en stemt de technieken, de producten, de kleurkeuze, de materialen en de apparatuur af op het ontwerp, de huidkenmerken en de morfologie van de artiest of het model en de technische kenmerken van de productie zoals belichting, sterkte van de cameralenzen,... - Realiseert de make-up overeenkomstig het ontwerp - Brengt speciale make-up effecten of hulpstukken aan indien nodig - Observeert de artiest of het model - Zoekt een oplossing bij allergieën of lichamelijke reacties (aanpassen technieken, producten en/of apparatuur) - Beoordeelt of het gewenste resultaat en de gewenste effecten gerealiseerd worden - Controleert het resultaat samen met de opdrachtgever en andere betrokkenen - Past indien nodig het ontwerp aan en voert opnieuw een test uit 	<ul style="list-style-type: none"> - Basiskennis van de invloed van belichting op een ontwerp - Basiskennis van de invloed van cameratechnieken op een ontwerp - Grondige kennis van make-up technieken voor evenementen, opnames, voorstellingen,... - Kennis van EHBO (zoals kleine snij- en brandwonden die ter plaatse verzorgd kunnen worden met de wettelijk verplichte verbanddoos) - Kennis van reinigings- en ontsmettingsregels, -producten en -procedures voor de huid

MODULE CATWALK/EDITORIAL MAKE-UP**SITUERING**

In deze module leert de cursist een vernieuwend, creatief make-upontwerp realiseren en aanbrengen voor modellen op de catwalk, voor fotoshoots en media. De cursist leert om het make-upontwerp te realiseren in harmonie met het thema of de opdracht. Men leert welke trends en evoluties er zijn in het vakgebied.

De competenties en kennis komen geïntegreerd aan bod in de module. De module wordt als geheel geëvalueerd.

NR	COMPETENTIES	TE INTEGREREN KENNIS
7	<p><i>Zoekt naar mogelijkheden om binnen de opdracht en randvoorwaarden een vernieuwend ontwerp te realiseren en een eigen stijl te ontwikkelen</i></p> <ul style="list-style-type: none"> - Volgt evoluties/trends in het eigen vakgebied op - Implementeert nieuwe kennis, inzichten en vaardigheden - Beoordeelt het eigen werk kritisch en stuurt het bij - Vernieuwt zijn/haar werkwijze op basis van feedback en eigen ervaringen 	<ul style="list-style-type: none"> - Kennis van grafische software - Kennis van producten en materialen voor het realiseren van een ontwerp (o.a. soorten, samenstelling en werkzame stoffen, fysiologische en fysische eigenschappen, verpakkingen, bewaring, indicaties- en contra-indicaties, werking en effecten) - Kennis van hulpstukken voor het realiseren van een ontwerp - Kennis van trends/evoluties in het vakgebied
16	<p><i>Brengt make-up aan in functie van een catwalk of editorial opdracht</i></p> <ul style="list-style-type: none"> - Kiest en stemt de technieken, de producten, de kleurkeuze, de materialen en de apparatuur af op het ontwerp, de huidkenmerken en de morfologie van de artiest of het model en de technische kenmerken van de productie zoals belichting, sterkte van de cameralenzen,... - Realiseert de make-up overeenkomstig het ontwerp - Brengt speciale make-up effecten of hulpstukken aan indien nodig - Observeert de artiest of het model - Zoekt een oplossing bij allergieën of lichamelijke reacties (aanpassen technieken, producten en/of apparatuur ,...) - Beoordeelt of het gewenste resultaat en de gewenste effecten gerealiseerd worden - Controleert het resultaat samen met de opdrachtgever en andere betrokkenen - Past indien nodig het ontwerp aan en voert opnieuw een test uit 	<ul style="list-style-type: none"> - Basiskennis van de invloed van belichting op een ontwerp - Basiskennis van de invloed van cameratechnieken op een ontwerp - Grondige kennis van make-up technieken voor evenementen, opnames, voorstellingen,... - Grondige kennis van technieken voor het vervaardigen, bewerken, plaatsen en verwijderen van speciale make-up effecten

MODULE RETRO MAKE-UP

SITUERING

In deze module leert de cursist een retro-make-up analyseren, voorbereiden en aanbrengen.

De competenties en kennis komen geïntegreerd aan bod in de module. De module wordt als geheel geëvalueerd.

NR	COMPETENTIES	TE INTEGREREN KENNIS
6	<p>Werkt een creatief, passend en onderbouwd ontwerp uit voor de opdracht</p> <ul style="list-style-type: none"> - Bestudeert het script of het concept om zich een beeld te vormen van de karakters, het tijdsbeeld,... - Volgt de richtlijnen van de opdrachtgever en het artistiek concept - Bespreekt met de opdrachtgever en de betrokken disciplines hoe de artiesten of modellen er uit moeten zien en de randvoorwaarden waarmee rekening gehouden moet worden - Raadpleegt informatiebronnen - Werkt een ontwerp uit dat is afgestemd op de opdracht en randvoorwaarden en documenteert het - Bespreekt het ontwerp met de opdrachtgever en de betrokken disciplines - Past het ontwerp aan indien nodig en stemt het af op het model (gezichtsvorm, allergieën,...) 	<ul style="list-style-type: none"> - Kennis van producten en materialen voor het realiseren van een ontwerp (o.a. soorten, samenstelling en werkzame stoffen, fysiologische en fysische eigenschappen, verpakkingen, bewaring, indicaties- en contra-indicaties, werking en effecten) - Kennis van hulpstukken voor het realiseren van een ontwerp - Kennis van kunst en stijlen in de geschiedenis (tijdsbeelden, trends,... m.b.t. make-up, kapsels, kledij) - Kennis van informatieverwervings- en verwerkingstechnieken
16	<p>Brengt een retromake-up aan</p> <ul style="list-style-type: none"> - Kiest en stemt de technieken, de producten, de kleurkeuze, de materialen en de apparatuur af op het ontwerp, de huidkenmerken en de morfologie van en de technische kenmerken van de productie zoals belichting, sterkte van de cameralenzen,... - Realiseert de make-up overeenkomstig het ontwerp - Brengt speciale make-up effecten of hulpstukken aan indien nodig - Observeert de het model - Zoekt een oplossing bij allergieën of lichamelijke reacties (aanpassen technieken, producten en/of apparatuur ,...) - Beoordeelt of het gewenste resultaat en de gewenste effecten gerealiseerd worden - Controleert het resultaat samen met de opdrachtgever en andere betrokkenen - Past indien nodig het ontwerp aan en voert opnieuw een test uit 	<ul style="list-style-type: none"> - Basiskennis van de invloed van belichting op een ontwerp - Basiskennis van de invloed van cameratechnieken op een ontwerp - Grondige kennis van make-up technieken voor evenementen, opnames, voorstellingen,...

MODULE EXPERIMENTELE FASHION MAKE-UP**SITUERING**

In deze module leert de cursist een experimentele fashionmake-up ontwerpen, voorbereiden en aanbrengen. Vanuit het ontwerp leert de cursist speciale make-up effecten en hulpstukken aanbrengen.

De competenties en kennis komen geïntegreerd aan bod in de module. De module wordt als geheel geëvalueerd.

NR	COMPETENTIES	TE INTEGREREN KENNIS
6	<p><i>Werkt een creatief, passend en onderbouwd ontwerp uit voor de opdracht experimentele fashion make-up</i></p> <ul style="list-style-type: none"> - Bestudeert het concept om zich een beeld te vormen van de opdracht - Volgt de richtlijnen van de opdrachtgever en het artistiek concept - Bespreekt met de opdrachtgever en de betrokken disciplines hoe de artiesten of modellen er uit moeten zien en de randvoorwaarden waarmee rekening gehouden moet worden - Raadpleegt informatiebronnen - Werkt een ontwerp uit dat is afgestemd op de opdracht en randvoorwaarden en documenteert het - Bespreekt het ontwerp met de opdrachtgever en de betrokken disciplines - Past het ontwerp aan indien nodig en stemt het af op het model(gezichtsvorm, allergieën,...) 	<ul style="list-style-type: none"> - Basiskennis van gesproken Frans: de beroepsbeoefenaar beheerst courante woorden en de elementaire vakterminologie, kan de andere actoren begrijpen en met eenvoudige zinnen informatie verschaffen - Basiskennis van gesproken Engels: de beroepsbeoefenaar beheerst courante woorden en de elementaire vakterminologie, kan de andere actoren begrijpen en met eenvoudige zinnen informatie verschaffen - Kennis van grafische software (ifv een ontwerp) - Kennis van producten en materialen voor het realiseren van een ontwerp (o.a. soorten, samenstelling en werkzame stoffen, fysiologische en fysische eigenschappen, verpakkingen, bewaring, indicaties- en contra-indicaties, werking en effecten) - Kennis van apparatuur voor het realiseren van een ontwerp (o.a. soorten, kenmerken, indicaties en contra-indicaties, werking en effecten) - Kennis van hulpstukken voor het realiseren van een ontwerp - Kennis van informatieverwervings- en verwerkingstechnieken - Grondige kennis van ontwerpstechnieken
7	<p><i>Zoekt naar mogelijkheden om binnen de opdracht en randvoorwaarden een vernieuwend en experimenteel ontwerp te realiseren en een eigen stijl te ontwikkelen</i></p> <ul style="list-style-type: none"> - Volgt evoluties/trends in het eigen vakgebied op - Implementeert nieuwe kennis, inzichten en vaardigheden - Experimenteert bij het uitwerken van een ontwerp en met het gebruik van technieken, producten en apparatuur - Beoordeelt het eigen werk kritisch en stuurt het bij - Vernieuwt zijn/haar werkwijze op basis van feedback en eigen ervaringen 	<ul style="list-style-type: none"> - Kennis van grafische software (ifv een ontwerp) - Kennis van producten en materialen voor het realiseren van een ontwerp (o.a. soorten, samenstelling en werkzame stoffen, fysiologische en fysische eigenschappen, verpakkingen, bewaring, indicaties- en contra-indicaties, werking en effecten) - Kennis van apparatuur voor het realiseren van een ontwerp (o.a. soorten, kenmerken, indicaties en contra-indicaties, werking en effecten) - Kennis van hulpstukken voor het realiseren van een ontwerp

		<ul style="list-style-type: none"> - Kennis van trends/evoluties in het vakgebied - Grondige kennis van ontwerptechnieken
16	<p><i>Brengt een experimentele make-up aan</i></p> <ul style="list-style-type: none"> - Kiest en stemt de technieken, de producten, de kleurkeuze, de materialen en de apparatuur af op het ontwerp, de huidkenmerken en de morfologie van de artiesten of modellen en de technische kenmerken van de productie zoals belichting, sterkte van de cameralenzen,... - Realiseert de make-up overeenkomstig het ontwerp - Brengt speciale make-up effecten of hulpstukken aan indien nodig - Observeert de artiest of het model - Zoekt een oplossing bij allergieën of lichamelijke reacties (aanpassen technieken, producten en/of apparatuur) - Beoordeelt of het gewenste resultaat en de gewenste effecten gerealiseerd worden - Controleert het resultaat samen met de opdrachtgever en andere betrokkenen - Past indien nodig het ontwerp aan en voert opnieuw een test uit 	<ul style="list-style-type: none"> - Basiskennis van de invloed van belichting op een ontwerp - Basiskennis van de invloed van cameratechnieken op een ontwerp - Grondige kennis van make-up technieken voor evenementen, opnames, voorstellingen,... - Grondige kennis van technieken voor het vervaardigen, bewerken, plaatsen en verwijderen van speciale make-up effecten

MODULE BASISGRIME VOOR THEATER**SITUERING**

In deze module maakt de cursist kennis met de basistechnieken van het grimeren voor theater, evenementen en voorstellingen. Men leert de basis van de opmaaktechnieken, het verouderen van gelaat, hals en handen, de principes van licht en schaduw toepassen. Ook de kleurenleer, product- en materiaalkennis, morfologie en anatomie komen in deze module aan bod.

De cursist leert hierbij rekening houden met veiligheids-, gezondheids- en milieuvoorschriften.

De competenties en kennis komen geïntegreerd aan bod in de module. De module wordt als geheel geëvalueerd.

NR	COMPETENTIES	TE INTEGREREN KENNIS
1	<p>Werkt met oog voor welzijn, veiligheid, kwaliteit en milieu</p> <ul style="list-style-type: none"> - Reageert gepast op vastgestelde problemen of gevaar - Werkt conform de voorschriften m.b.t. veiligheid, hygiëne, gezondheid en milieu - Gebruikt persoonlijke beschermingsmiddelen - Houdt rekening met de gebruiksaanwijzingen van producten en apparatuur - Werkt ergonomisch, ecologisch en economisch 	<ul style="list-style-type: none"> - Basiskennis van milieubewust werken - Kennis van beschermingsmateriaal - Kennis van ergonomie - Kennis van hygiëne-, veiligheids- en gezondheidsrichtlijnen - Kennis van schoonmaak- en ontsmettingsprocedures, -apparatuur en -producten
9	<p>Maakt de werkplek in orde voor het uitvoeren van de werkzaamheden</p> <ul style="list-style-type: none"> - Zet alles in de schminkkamer of op locatie klaar, rekening houdend met ergonomie - Zet de benodigde producten in de juiste volgorde voor gebruik klaar - Sorteert, stockeert en verwijdert afval en restproducten volgens de richtlijnen 	<ul style="list-style-type: none"> - Basiskennis van milieubewust werken - Kennis van beschermingsmateriaal - Kennis van ergonomie - Kennis van schoonmaak- en ontsmettingsprocedures, -producten
11	<p>Begeleidt de artiesten/modellen en bereidt hen voor op de uitvoering van het ontwerp</p> <ul style="list-style-type: none"> - Installeert de artiest/ het model comfortabel en indien mogelijk ergonomisch - Voorziet de artiest/het model van beschermingsmateriaal - Stelt de huidkenmerken van de artiest/het model vast - Analyseert de morfologie van de artiest/het model - Vraagt aan de artiest/het model of hij/zij allergisch is voor bepaalde producten - Ontschminkt, reinigt en/of desinfecteert waar nodig de huid - Informeert de artiest over de uitvoering van het ontwerp 	<ul style="list-style-type: none"> - Basiskennis van anatomie van het gelaat, hals en handen - Basiskennis van (de principes voor) huidanalyse - Kennis van de huid - Kennis van reinigings- en ontsmettingsregels, -producten en -procedures voor de huid - Kennis van beschermingsmateriaal - Kennis van ergonomie - Kennis van hygiëne-, veiligheids- en gezondheidsrichtlijnen - Kennis van (commerciële) communicatietechnieken

15	<p><i>Voert een basisgrime uit</i></p> <ul style="list-style-type: none"> - Kiest en stemt de technieken, de producten, de kleurkeuze en de materialen af op het ontwerp, de huidkenmerken en de morfologie van de artiest/het model - Observeert de artiest/het model - Zoekt een oplossing bij allergieën of lichamelijke reacties (aanpassen technieken, producten,...) - Beoordeelt of het gewenste resultaat en de gewenste effecten gerealiseerd worden - Controleert het resultaat samen met de opdrachtgever en/of andere betrokkenen 	<ul style="list-style-type: none"> - Kennis van E.H.B.O. (zoals kleine snij- en brandwonden die ter plaatse verzorgd kunnen worden met de wettelijk verplichte verbanddoos) - Basiskennis van grimetechnieken - Basiskennis van make-uptechnieken voor evenementen, , voorstellingen,... - Kennis van kleurenleer
-----------	---	---

MODULE KARAKTERGRIME VOOR THEATER**SITUERING**

In deze module leert de cursist karaktergrimes voor theater uitvoeren. Men verwerft de nodige technieken om gelaatsvormen of onderdelen van het gelaat aan te passen, baarden en snorren te kleven en het kapsel aan te passen met bv. pruiken. Aan de hand van bv. theaterscripts leert de cursist theater- en/of karakterfiguren realiseren.

De competenties en kennis komen geïntegreerd aan bod in de module. De module wordt als geheel geëvalueerd.

NR	COMPETENTIES	TE INTEGREREN KENNIS
6	<p>Werkt een creatief, passend en onderbouwd ontwerp uit voor de opdracht</p> <ul style="list-style-type: none"> - Bestudeert het script of het concept om zich een beeld te vormen van de karakters, het tijdsbeeld,... - Volgt de richtlijnen van de opdrachtgever en het artistiek concept - Bespreekt met de opdrachtgever en de betrokken disciplines hoe de artiesten/modellen er uit moeten zien en de randvoorwaarden waarmee rekening gehouden moet worden - Raadpleegt informatiebronnen - Werkt een ontwerp uit dat is afgestemd op de opdracht en randvoorwaarden en documenteert het - Bespreekt het ontwerp met de opdrachtgever en de betrokken disciplines - Past het ontwerp aan indien nodig en stemt het af op de artiest/het model (gezichtsvorm, allergieën,...) 	<ul style="list-style-type: none"> - Basiskennis van de invloed van belichting op een ontwerp - Basiskennis van vakterminologie en van genres van theater en musical - Kennis van producten en materialen voor het realiseren van een ontwerp - Kennis van hulpstukken voor het realiseren van een ontwerp - Kennis van kunst en stijlen in de geschiedenis en in verhalen (tijdsbeelden, trends,... m.b.t. make-up, kapsels, kledij) - Kennis van informatieverwervings- en verwerkingstechnieken - kennis van ontwerpstechnieken
12	<p>Huurt of koopt , haarstukjes, pruiken, snorren, baarden,... in echt of synthetisch haar aan en brengt ze aan</p> <ul style="list-style-type: none"> - Meet de hoofdmaat en de haargrens van de artiest/het model op - Brengt een gehuurd of aangekocht , haarstukje, pruik, baard of snor aan bij de artiest/het model aangepast aan het ontwerp - Bereidt het haar van de artiest/het model indien nodig voor en brengt , het haarstukje of de pruik, aan - Observeert de artiest/het model - Zoekt een oplossing bij allergieën of lichamelijke reacties (aanpassen technieken, producten, materialen ,...) - Gaat na of de artiest/het model kan functioneren met het ontwerp en welke aanpassingen eventueel mogelijk zijn - Beoordeelt of het gewenste resultaat en de gewenste effecten gerealiseerd worden - Controleert het resultaat samen met de opdrachtgever en/of andere betrokkenen - Past indien nodig het ontwerp aan en voert opnieuw een test uit 	<ul style="list-style-type: none"> - Kennis van technieken voor het plaatsen, verwijderen en onderhouden van kaalkoppen, pruiken, haarstukjes, baarden, snorren,... in echt of synthetisch haar - Kennis van technieken voor het wegwerken van het haar

15	<p>Voert een karaktergrime voor theater uit</p> <ul style="list-style-type: none"> - Kiest en stemt de technieken, de producten, de kleurkeuze en, de materialen af op het ontwerp, de huidkenmerken en de morfologie van de artiest/het model en de technische kenmerken van de productie zoals belichting, - Realiseert de grime overeenkomstig het ontwerp - Brengt baarden, snorren, speciale make-up effecten of hulpstukken aan indien nodig - Observeert de artiest/het model - Beoordeelt of het gewenste resultaat en de gewenste effecten gerealiseerd worden - Controleert het resultaat samen met de opdrachtgever en/of andere betrokkenen - Past indien nodig het ontwerp aan en voert opnieuw een test uit 	<ul style="list-style-type: none"> - Basiskennis van de invloed van belichting op een ontwerp - Kennis van technieken voor het bewerken, plaatsen, verwijderen en onderhouden van kaalkoppen, pruiken, haarstukjes, baarden, snorren,... in echt of synthetisch haar - Grondige kennis van grimetechieken - Grondige kennis van make-up technieken voor evenementen, opnames, voorstellingen,... - Grondige kennis van technieken voor het bewerken, plaatsen en verwijderen van speciale make-up effecten
18	<p>Voert voorafgaand aan en/of tijdens de productie het totale ontwerp uit volgens de opgestelde werkplanning</p> <ul style="list-style-type: none"> - Houdt zich aan het ontwerp en de opgestelde werkplanning - Past technieken toe om het ontwerp te realiseren - Brengt indien nodig een pruik, haarstukje, snor, baard, speciale make-up effecten en/of hulpstukken aan bij de artiest/het model - Vermijdt zichtbare plakranden en overgangen - Zorgt ervoor dat de pruik, het haarstukje, de snor, de baard, de speciale make-up effecten en/of de hulpstukken de artiest nietodeloos hinderen - Observeert de artiest/het model - Zoekt een oplossing bij allergieën of lichamelijke reacties (aanpassen technieken, producten, materialen ,...) - Schminkt de artiest/het model tussentijds bij - Verwijdert de pruik, het haarstukje, de baard, de snor, de speciale make-up effecten en/of de hulpstukken zonder ze te schaden of de artiest te kwetsen - Verwijdert lijmresten - Ontschminkt de artiest/het model 	<ul style="list-style-type: none"> - Kennis van de huid (structuur, functie, ontwikkeling, natuurlijke beschermers, klieren en afscheiding, chemische samenstelling, evenwicht en ph-factoren, textuur, huidtypes, huidreacties, meest voorkomende huidziektes, -afwijkingen en – onzuiverheden) - Kennis van producten en materialen voor het realiseren van een ontwerp - Kennis van hulpstukken voor het realiseren van een ontwerp - Kennis van time management en planning - Grondige kennis van technieken voor het bewerken, plaatsen en verwijderen van speciale make-up effecten - Grondige kennis van make-up technieken voor evenementen, opnames, voorstellingen,...

MODULE KARAKTERGRIME VOOR FILM EN TV GRIME

SITUERING

In deze module leert de cursist realistische karaktergrimes voor film en tv uitvoeren. Men leert: haarstukjes vervaardigen en kaalkoppen aanbrengen.

De cursist leert o.a. ook om lookalikes en genderbender te creëren.

De competenties en kennis komen geïntegreerd aan bod in de module. De module wordt als geheel geëvalueerd.

NR	COMPETENTIES	TE INTEGREREN KENNIS
6	<p>Werkt een creatief, passend en onderbouwd ontwerp uit voor de opdracht</p> <ul style="list-style-type: none"> - Bestudeert het script of het concept om zich een beeld te vormen van de karakters, het tijdsbeeld,... - Volgt de richtlijnen van de opdrachtgever en het artistiek concept - Bespreekt met de opdrachtgever en de betrokken disciplines hoe de artiesten/modellen er uit moeten zien en de randvoorwaarden waarmee rekening gehouden moet worden - Raadpleegt informatiebronnen - Werkt een ontwerp uit dat is afgestemd op de opdracht en randvoorwaarden en documenteert het - Bespreekt het ontwerp met de opdrachtgever en de betrokken disciplines - Past het ontwerp aan indien nodig en stemt het af op de artiest (gezichtsvorm, allergieën,...) 	<ul style="list-style-type: none"> - Basiskennis van gesproken Frans: de beroepsbeoefenaar beheerst courante woorden en de elementaire vakterminologie, kan de andere actoren begrijpen en met eenvoudige zinnen informatie verschaffen - Basiskennis van gesproken Engels: de beroepsbeoefenaar beheerst courante woorden en de elementaire vakterminologie, kan de andere actoren begrijpen en met eenvoudige zinnen informatie verschaffen - Basiskennis van de invloed van belichting op een ontwerp - Basiskennis van de invloed van cameratechnieken op een ontwerp - Basiskennis van vakterminologie en van genres van , film en televisie - Kennis van producten en materialen voor het realiseren van een ontwerp - Kennis van hulpstukken voor het realiseren van een ontwerp - Kennis van kunst en stijlen in de geschiedenis en in verhalen (tijdsbeelden, trends,... m.b.t. make-up, kapsels, kledij) - Kennis van informatieverwervings- en verwerkingstechnieken - Grondige kennis van ontwerpstechnieken
12	<p>Huurt, koopt of realiseert kaalkoppen, haarstukjes, pruiken, snorren, baarden,... in echt of synthetisch haar aan, maakt ze indien nodig gebruiksklaar en brengt ze aan</p> <ul style="list-style-type: none"> - Meet de hoofdmaat en de haargrens van de artiest/het model op - Past een gehuurde, aangekochte of zelf gerealiseerde kaalkop, haarstukje, pruik, baard of snor aan de artiest/het model en aan het ontwerp aan - Bereidt het haar van de artiest/het model indien nodig voor en brengt de kaalkop, het haarstukje, de pruik, baard of snor aan - Observeert de artiest/het model - Zoekt een oplossing bij allergieën of lichamelijke reacties (aanpassen technieken, producten, materialen of apparatuur ...) 	<ul style="list-style-type: none"> - Kennis van technieken voor het wegwerken van het haar - Kennis van technieken voor het bewerken, plaatsen, verwijderen en onderhouden van kaalkoppen, pruiken, haarstukjes, baarden, snorren,... in echt of synthetisch haar

	<ul style="list-style-type: none"> - Gaat na of de artiest/het model kan functioneren met het ontwerp en welke aanpassingen eventueel mogelijk zijn - Beoordeelt of het gewenste resultaat en de gewenste effecten gerealiseerd worden - Controleert het resultaat samen met de opdrachtgever en/of andere betrokkenen - Past indien nodig het ontwerp aan en voert opnieuw een test uit 	
14	<p><i>Voert eenvoudige kapperstechnieken uit ifv de opdracht</i></p> <ul style="list-style-type: none"> - Kiest en stemt de technieken, de producten, de materialen en de apparatuur af op het ontwerp en de haar- en huidkenmerken van de artiest - Zoekt een oplossing bij allergieën of lichamelijke reacties (aanpassen technieken, producten, materialen of apparatuur, ...) - Beoordeelt of het gewenste resultaat en de gewenste effecten gerealiseerd worden - Controleert het resultaat samen met de opdrachtgever en/of andere betrokkenen 	<ul style="list-style-type: none"> - Basiskennis van de invloed van de belichting op een ontwerp - Basiskennis van de invloed van cameratechnieken op een ontwerp - Kennis van EHBO(zoals kleine snij- en brandwonden die ter plaatse verzorgd kunnen worden met de wettelijk verplichte verbanddoos) - Kennis van reinigings- en ontsmettingsregels, -producten en procedures voor de huid - Kennis van technieken voor het wegwerken van het haar - Kennis van technieken voor het bewerken, plaatsen, verwijderen en onderhouden van kaalkoppen, baarden, snorren in echt of synthetisch haar
15	<p><i>Voert een karaktergrime voor film en tv uit</i></p> <ul style="list-style-type: none"> - Kiest en stemt de technieken, de producten, de kleurkeuze, de materialen en de apparatuur af op het ontwerp, de huidkenmerken en de morfologie van de artiest en de technische kenmerken van de productie zoals belichting, sterkte van de cameralenzen,... - Realiseert de grime overeenkomstig het ontwerp - Brengt baarden, snorren, speciale make-up effecten of hulpstukken aan indien nodig - Observeert de artiest/het model - Beoordeelt of het gewenste resultaat en de gewenste effecten gerealiseerd worden - Controleert het resultaat samen met de opdrachtgever en/of andere betrokkenen - Past indien nodig het ontwerp aan en voert opnieuw een test uit 	<ul style="list-style-type: none"> - Basiskennis van de invloed van belichting op een ontwerp - Basiskennis van de invloed van cameratechnieken op een ontwerp - Kennis van technieken voor het bewerken, plaatsen, verwijderen en onderhouden van kaalkoppen, pruiken, haarstukjes, baarden, snorren,... in echt of synthetisch haar - Grondige kennis van grimetechnieken - Grondige kennis van make-up technieken voor evenementen, opnames, ,... - Grondige kennis van technieken voor het vervaardigen, bewerken, plaatsen en verwijderen van speciale make-up effecten
18	<p><i>Voert voorafgaand aan en/of tijdens de productie het totale ontwerp uit volgens de opgestelde werkplanning</i></p> <ul style="list-style-type: none"> - Houdt zich aan het ontwerp en de opgestelde werkplanning - Past technieken toe om het ontwerp te realiseren - Brengt indien nodig een kaalkop, pruik, haarstukje, snor, baard, speciale make-up effecten en/of hulpstukken aan bij de artiest/het model - Vermijdt zichtbare plakranden en overgangen - Zorgt ervoor dat de pruik, het haarstukje, de snor, de baard, de speciale make-up effecten en/of de hulpstukken de artiest/het model niet nodeloos hinderen - Observeert de artiest/het model - Schminkt de artiest tussentijds bij 	<ul style="list-style-type: none"> - Kennis van grafische software (i.f.v. een ontwerp) - Kennis van EHBO(zoals kleine snij- en brandwonden die ter plaatse verzorgd kunnen worden met de wettelijk verplichte verbanddoos) - Kennis van producten en materialen voor het realiseren van een ontwerp voor film en tv (o.a. soorten, samenstelling en werkzame stoffen, fysiologische en fysische eigenschappen, verpakkingen,

	<ul style="list-style-type: none"> - Helpt de artiest bij het verwisselen van pruik, haarstukje, baard en/of snor tijdens de productie - Verwijdert de pruik, het haarstukje, de baard, de snor, de speciale make-ueffecten en/of de hulpstukken zonder ze te schaden of de artiest te kwetsen - Verwijdert lijmresten - Ontschminkt de artiest - Wast baarden en/of snorren, herstelt indien nodig beschadigingen en brengt ze opnieuw in model 	<p>bewaring, indicaties- en contra-indicaties, werking en effecten)</p> <ul style="list-style-type: none"> - Kennis van hulpstukken voor het realiseren van een ontwerp voor film en tv - Kennis van reinigings- en ontsmettingsregels, -producten en -procedures voor de huid - Kennis van kleurenleer - Kennis van technieken voor het bewerken, plaatsen, verwijderen en onderhouden van kaalkoppen, pruiken, haarstukjes, baarden, snorren,... in echt of synthetisch haar - Kennis van hygiëne-, veiligheids- en gezondheidsrichtlijnen - Grondige Kennis van time management en planning - Grondige kennis van technieken voor het vervaardigen, bewerken, plaatsen en verwijderen van speciale make-ueffecten
--	---	---

MODULE LIFECASTING**SITUERING**

In deze module leert de cursist een afdruk nemen van het gelaat of lichaamsdelen waarop later special effects vervaardigd kunnen worden. Men leert in functie van deze technieken de aangepaste materialen en producten kennen.

De competenties en kennis komen geïntegreerd aan bod in de module. De module wordt als geheel geëvalueerd

NR	COMPETENTIES	TE INTEGREREN KENNIS
13	<p><i>Vervaardigt speciale make-upeffecten</i></p> <ul style="list-style-type: none"> - Vervaardigt een mal en maakt een afdruk van het gelaat of de lichaamsdelen van de artiest/het model waarop speciale make-up effecten moeten worden aangebracht - Kiest en stemt de technieken, producten, materialen en apparatuur af op het ontwerp en de huidkenmerken van de artiest/het model - Observeert de artiest/het model - Controleert het resultaat samen met de opdrachtgever en andere betrokkenen 	<ul style="list-style-type: none"> - Kennis omgaan met de artiest/het model tijdens het maken van de afdruk - Kennis voorbereiding van de artiest/het model op het maken van de afdruk - Kennis van EHBO(zoals kleine snij- en brandwonden die ter plaatse verzorgd kunnen worden met de wettelijk verplichte verbanddoos) - Grondige kennis van technieken voor het vervaardigen van speciale make-upeffecten - Grondige kennis van producten voor het vervaardigen van een mal

MODULE SPECIAL EFFECTS ATELIER**SITUERING**

In deze module leert de cursist special effects creëren naar thema (o.a. realistische littekens, wonden...) . Dit kan zowel voor repetitief werk als voor een eenmalige toepassing zijn. Men leert ze aanbrengen en verwerken in een totale grime van bv. het gelaat, het lichaam...

De competenties en kennis komen geïntegreerd aan bod in de module. De module wordt als geheel geëvalueerd.

NR	COMPETENTIES	TE INTEGREREN KENNIS
13	<p><i>Vervaardigt speciale make-upeffecten , huurt of koopt ze aan en maakt ze gebruiksklaar</i></p> <ul style="list-style-type: none"> - Kiest en stemt de technieken, producten, materialen en apparatuur af op het ontwerp en/of de huidkenmerken van de artiest/het model - Vervaardigt de speciale make-up effecten - Brengt de speciale make-up effecten bij de artiest/het model aan en werkt verder af - Observeert de artiest 	<ul style="list-style-type: none"> - Grondige kennis van grimetechnieken - Grondige kennis van technieken voor het vervaardigen, bewerken, plaatsen en verwijderen van speciale make-upeffecten

MODULE 3D TECHNIKEN

SITUERING

In deze module leert de cursist driedimensionale hulpstukken maken. Men verwerft de nodige technieken voor het vervaardigen van mallen. De cursist creëert hulpstukken op een bestaande lifecast. Men leert in functie van deze technieken ook de aangepaste materialen en producten kennen.

De competenties en kennis komen geïntegreerd aan bod in de module. De module wordt als geheel geëvalueerd.

NR	COMPETENTIES	TE INTEGREREN KENNIS
6	<p>Werkt een creatief, passend en onderbouwd ontwerp uit voor de opdracht</p> <ul style="list-style-type: none"> - Bestudeert het script of het concept om zich een beeld te vormen van de karakters, het tijdsbeeld,... - Bespreekt met de opdrachtgever en de betrokken disciplines hoe de artiesten/modellen er uit moeten zien en de randvoorwaarden waarmee rekening gehouden moet worden - Werkt een ontwerp uit dat is afgestemd op de opdracht en randvoorwaarden en documenteert het - Bespreekt het ontwerp met de opdrachtgever en de betrokken disciplines - Past het ontwerp aan indien nodig en stemt het af op de artiest/het model (gezichtsvorm, allergieën,...) 	<ul style="list-style-type: none"> - Basiskennis van de invloed van belichting op een ontwerp - Basiskennis van de invloed van cameratechnieken op een ontwerp - Kennis van grafische software - Kennis van producten en materialen voor het realiseren van een ontwerp - Kennis van apparatuur voor het realiseren van een ontwerp - Kennis van hulpstukken voor het realiseren van een ontwerp - Grondige kennis van ontwerpstechnieken
13	<p>Vervaardigt speciale make-upeffecten, huurt of koopt ze aan en maakt ze gebruiksklaar</p> <ul style="list-style-type: none"> - Kiest en stemt de technieken, producten, materialen en apparatuur af op het ontwerp en/of het doel - Vervaardigt de speciale make-up effecten - Controleert het proces samen met de opdrachtgever en andere betrokkenen - Past indien nodig het ontwerp aan en voert opnieuw een test uit - Zoekt een oplossing bij allergieën of lichamelijke reacties (aanpassen technieken, producten en/of apparatuur, ...) - Gaat na of artiest kan functioneren met het ontwerp en welke aanpassingen eventueel mogelijk zijn - Beoordeelt of het gewenste resultaat en de gewenste effecten gerealiseerd worden 	<ul style="list-style-type: none"> - Basiskennis van de invloed van belichting op een ontwerp - Basiskennis van de invloed van cameratechnieken op een ontwerp! - Grondige kennis van technieken voor het vervaardigen en bewerken van speciale make-upeffecten - Grondige kennis van producten en materialen voor het realiseren van special effects - Kennis van hygiëne-, veiligheids- en gezondheidsrichtlijnen

MODULE PROJECT 3D**SITUERING**

In deze module leert de cursist 3D hulpstukken aanbrengen in een grime of make-up. De focus ligt op creativiteit, vernieuwing en het ontwikkelen van een eigen stijl. Dit kan onder de vorm van een stage, werkplekleren of een project in het centrum.

De competenties en kennis komen geïntegreerd aan bod in de module. De module wordt als geheel geëvalueerd.

NR	COMPETENTIES	TE INTEGREREN KENNIS
7	<p><i>Zoekt naar mogelijkheden om binnen de opdracht en randvoorwaarden een vernieuwend ontwerp te realiseren en een eigen stijl te ontwikkelen</i></p> <ul style="list-style-type: none"> - Implementeert nieuwe kennis, inzichten en vaardigheden - Beoordeelt het eigen werk kritisch en stuurt het bij - Vernieuwt zijn/haar werkwijze op basis van feedback en eigen ervaringen 	<ul style="list-style-type: none"> - Kennis van producten en materialen voor het realiseren van een ontwerp - Kennis van hulpstukken voor het realiseren van een ontwerp
15	<p><i>Voert een grime uit</i></p> <ul style="list-style-type: none"> - Kiest en stemt de technieken, de producten, de kleurkeuze, de materialen en de apparatuur af op het ontwerp, de huidkenmerken en de morfologie van de artiest en de technische kenmerken van de productie zoals belichting, sterkte van de cameralenzen,... - Realiseert de grime overeenkomstig het ontwerp - Brengt, speciale make-up effecten of hulpstukken aan indien nodig - Observeert de artiest/het model - Beoordeelt of het gewenste resultaat en de gewenste effecten gerealiseerd worden - Controleert het resultaat samen met de opdrachtgever en/of andere betrokkenen 	<ul style="list-style-type: none"> - Basiskennis van de invloed van belichting op een ontwerp - Basiskennis van de invloed van cameratechnieken op een ontwerp - Grondige kennis van grimetechnieken - Grondige kennis van technieken voor het , plaatsen en verwijderen van speciale make-upeffecten

MODULE KINDERGRIME

SITUERING

In deze module leert de cursist snelle facepaintingtechnieken toepassen. Men leert deze aanpassen aan het thema en model. De cursist leert omgaan met tijdsdruk, stress en wijzigende omstandigheden.

De competenties en kennis komen geïntegreerd aan bod in de module. De module wordt als geheel geëvalueerd.

NR	COMPETENTIES	TE INTEGREREN KENNIS
1	<p>Werkt met oog voor welzijn, veiligheid, kwaliteit en milieu</p> <ul style="list-style-type: none"> - Reageert gepast op vastgestelde problemen of gevaar - Werkt conform de voorschriften m.b.t. veiligheid, hygiëne, gezondheid en milieu - Gebruikt persoonlijke beschermingsmiddelen - Houdt rekening met de gebruiksaanwijzingen van producten en apparatuur - Werkt ergonomisch, ecologisch en economisch 	<ul style="list-style-type: none"> - Basiskennis van milieubewust werken - Kennis van beschermingsmateriaal - Kennis van ergonomie - Kennis van hygiëne-, veiligheids- en gezondheidsrichtlijnen - Kennis van schoonmaak- en ontsmettingsprocedures, -apparatuur en -producten
17	<p>Voert een facepainting uit</p> <ul style="list-style-type: none"> - Kiest en stemt de technieken, de producten, de kleurkeuze, de materialen af op het ontwerp, de huidkenmerken en de morfologie van de artiest - Realiseert de facepainting overeenkomstig het ontwerp - Observeert de artiest - Zoekt een oplossing bij allergieën of lichamelijke reacties (aanpassen technieken, producten en/of apparatuur ,...) - Beoordeelt of het gewenste resultaat en de gewenste effecten gerealiseerd worden - Controleert het resultaat samen met de opdrachtgever en andere betrokkenen - Past indien nodig het ontwerp aan en voert opnieuw een test uit 	<ul style="list-style-type: none"> - Kennis EHBO(zoals kleine snij- en brandwonden die ter plaatse verzorgd kunnen worden met de wettelijk verplichte verbanddoos) - Kennis van facepaintingtechnieken

MODULE FACEPAINTING**SITUERING**

In deze module leert de cursist creatieve en/of decoratieve facepaintings uitvoeren. Men leert een planning en een ontwerptekening maken, aangepast aan het thema en model. De cursist leert hierbij zijn eigen stijl ontwikkelen.

De competenties en kennis komen geïntegreerd aan bod in de module. De module wordt als geheel geëvalueerd.

NR	COMPETENTIES	TE INTEGREREN KENNIS
7	<p><i>Zoekt naar mogelijkheden om binnen de opdracht en randvoorwaarden een vernieuwend ontwerp te realiseren en een eigen stijl te ontwikkelen</i></p> <ul style="list-style-type: none"> - Volgt evoluties/trends in het eigen vakgebied op - Implementeert nieuwe kennis, inzichten en vaardigheden - Experimenteert bij het uitwerken van een ontwerp en met het gebruik van technieken, producten en apparatuur - Beoordeelt het eigen werk kritisch en stuurt het bij - Vernieuwt zijn/haar werkwijze op basis van feedback en eigen ervaringen 	<ul style="list-style-type: none"> - Kennis van producten en materialen voor het realiseren van een ontwerp - Kennis van apparatuur voor het realiseren van een ontwerp - Kennis van hulpstukken voor het realiseren van een ontwerp - Kennis van trends/evoluties in het vakgebied - kennis van ontwerptechnieken
17	<p><i>Voert een facepainting uit</i></p> <ul style="list-style-type: none"> - Kiest en stemt de technieken, de producten, de kleurkeuze, de materialen en de apparatuur af op het ontwerp, de huidkenmerken en de morfologie van de artiest en de technische kenmerken van de productie zoals belichting, sterkte van de cameralenzen e.d. - Realiseert de face- of bodypainting overeenkomstig het ontwerp - Brengt speciale make-up effecten of hulpstukken aan indien nodig - Observeert de artiest - Zoekt een oplossing bij allergieën of lichamelijke reacties (aanpassen technieken, producten en/of apparatuur ,...) - Beoordeelt of het gewenste resultaat en de gewenste effecten gerealiseerd worden - Controleert het resultaat samen met de opdrachtgever en andere betrokkenen - Past indien nodig het ontwerp aan en voert opnieuw een test uit 	<ul style="list-style-type: none"> - Basiskennis van de invloed van belichting op een ontwerp. - Basiskennis van de invloed van cameratechnieken op een ontwerp - Grondige kennis van make-up technieken voor evenementen, opnames, voorstellingen,... - Grondige kennis van facepainting technieken - Grondige kennis van technieken voor het vervaardigen, bewerken, plaatsen en verwijderen van speciale make-up effecten

MODULE BODYPAINTING

SITUERING

In deze module leert de cursist creatieve en decoratieve bodypaintings aanbrengen. Men leert een planning en een ontwerp tekening maken, aangepast aan het thema en het model. De cursist leert omgaan met tijdsdruk, stress en wijzigende omstandigheden. Men leert hierbij zijn eigen stijl ontwikkelen.

De competenties en kennis komen geïntegreerd aan bod in de module. De module wordt als geheel geëvalueerd.

NR	COMPETENTIES	TE INTEGREREN KENNIS
7	<p><i>Zoekt naar mogelijkheden om binnen de opdracht en randvoorwaarden een vernieuwend ontwerp te realiseren en een eigen stijl te ontwikkelen</i></p> <ul style="list-style-type: none"> - Volgt evoluties/trends in het eigen vakgebied op - Implementeert nieuwe kennis, inzichten en vaardigheden - Experimenteert bij het uitwerken van een ontwerp en met het gebruik van technieken, producten en apparatuur - Beoordeelt het eigen werk kritisch en stuurt het bij - Vernieuwt zijn/haar werkwijze op basis van feedback en eigen ervaringen 	<ul style="list-style-type: none"> - Kennis van grafische software (ifv een ontwerp) - Kennis van producten en materialen voor het realiseren van een ontwerp (o.a. soorten, samenstelling en werkzame stoffen, fysiologische en fysieke eigenschappen, verpakkingen, bewaring, indicaties- en contra-indicaties, werking en effecten) - Kennis van apparatuur voor het realiseren van een ontwerp (o.a. soorten, kenmerken, indicaties en contra-indicaties, werking en effecten) - Kennis van hulpstukken voor het realiseren van een ontwerp - Kennis van trends/evoluties in het vakgebied - Grondige kennis van ontwerpstechnieken
11	<p><i>Begeleidt de artiesten/modellen en bereidt hen voor op de uitvoering van het ontwerp</i></p> <ul style="list-style-type: none"> - Installeert de artiest/ het model comfortabel en indien mogelijk ergonomisch - Voorziet de artiest/het model van beschermingsmateriaal - Stelt de huidkenmerken van de artiest/het model vast - analyseert de morfologie van het model - Vraagt aan de artiest/het model of hij/zij allergisch is voor bepaalde producten - Ontschminkt, reinigt en/of desinfecteert waar nodig de huid 	<ul style="list-style-type: none"> - Basiskennis van (de principes voor) huidanalyse - basiskennis van anatomie en fysiologie van het gelaat en het lichaam - Kennis van de huid - Kennis van reinigings- en ontsmettingsregels, -producten en -procedures voor de huid - Kennis van beschermingsmateriaal - Kennis van ergonomie - Kennis van hygiëne-, veiligheids- en gezondheidsrichtlijnen - Kennis van (commerciële) communicatietechnieken
17	<p><i>Voert een bodypainting uit</i></p> <ul style="list-style-type: none"> - Kiest en stemt de technieken, de producten, de kleurkeuze, de materialen en de apparatuur af op het ontwerp, de huidkenmerken en de morfologie van de artiest en de technische kenmerken van de productie zoals belichting, sterkte van de cameralenzen e.d. - Realiseert de face- of bodypainting overeenkomstig het ontwerp - Brengt speciale make-up effecten of hulpstukken aan indien nodig 	<ul style="list-style-type: none"> - Basiskennis van de invloed van belichting op een ontwerp - basiskennis van de invloed van cameratechnieken op een ontwerp - Grondige kennis van face- of body paintingstechnieken - Grondige kennis van technieken voor het vervaardigen, bewerken, plaatsen en verwijderen van speciale make-up effecten

	<ul style="list-style-type: none">- Observeert de artiest- Zoekt een oplossing bij allergieën of lichamelijke reacties (aanpassen technieken, producten en/of apparatuur ,...)- Beoordeelt of het gewenste resultaat en de gewenste effecten gerealiseerd worden- Controleert het resultaat samen met de opdrachtgever en andere betrokkenen- Past indien nodig het ontwerp aan en voert opnieuw een test uit	
--	---	--

OPTIONELE MODULE PRUIKEN MAKEN EN/OF HERSTELLEN

SITUERING

In deze module leert de cursist een montuur maken op maat van de artiest/ het model voor verschillende doeleinden o.a. TV- en filmpruiken, hedendaagse en dagdagelijkse pruiken, haarstukken. Men leert het herfronten en/of het herstellen ervan. Men leert deze inknopen en hierbij de tijd inschatten. De cursist leert de verschillende haarsoorten herkennen bv. echt en synthetisch haar. Men leert hiervan de juiste prijzen inschatten en bepalen wat nodig is, o.a. m.bt. de lengte van het haar, het soort haar en/of de apparatuur voor welk doeleinde.

Men kan de pruiken en haarstukken opmaken en onderhouden volgens de juiste technieken.

De competenties en kennis komen geïntegreerd aan bod in de module. De module wordt als geheel geëvalueerd.

NR	COMPETENTIES	TE INTEGREREN KENNIS
2	<p>Bouwt een professioneel netwerk uit (vooral met specifieke firma's)</p> <ul style="list-style-type: none"> Onderhoudt en breidt contacten actief uit Profileert zich in het netwerk en stemt de wijze van zich presenteren en communiceren af op de gesprekspartner 	<ul style="list-style-type: none"> Basiskennis van de (economische) markt bv. weten waar haar, materiaal... aan te kopen Kennis van (commerciële) communicatietechnieken bv. contacten leggen met firma's om specifieke haarsoorten, materialen ... aan te kopen
6	<p>Overlegt met de opdrachtgever en andere disciplines over het concept en de opdracht voor een pruik of een haarstuk en werkt een creatief, passend en onderbouwd ontwerp uit</p> <ul style="list-style-type: none"> Bestudeert het concept om zich een beeld te vormen van de karakters, het tijdsbeeld,... Werkt een ontwerp voor een pruik of een haarstuk uit dat is afgestemd op de opdracht en randvoorwaarden en documenteert het Past indien nodig het ontwerp aan en stemt het af op de artiest (gezichtsvorm) 	<ul style="list-style-type: none"> Kennis van producten en materialen voor het realiseren van een ontwerp bv. welk soort tule, welk soort haar (synthetisch of echt haar) Kennis van materialen voor het ontwerpen van hulpstukken voor het realiseren van een ontwerp bv. maken van koepels Kennis van kunst en stijlen in de geschiedenis (tijdsbeelden, trends,...) Grondige kennis van ontwerptechnieken
10	<p>Voert voorraadbeheer uit, maakt en ontvangt bestellingen</p> <ul style="list-style-type: none"> Bepaalt welke soorten haar, andere producten en/of welke apparatuur zoals een stoomdroger nodig zijn voor de uitvoering van het ontwerp Berekent de hoeveelheid producten en/of apparatuur voor de bestelling Vraagt offertes, vergelijkt deze en maakt een keuze Bestelt de gewenste hoeveelheid producten en/of apparatuur Neemt een levering in ontvangst en controleert de overeenkomst tussen de levering, leveringsbon en factuur Controleert producten en slaat ze op volgens de opslagregels 	<ul style="list-style-type: none"> Basiskennis van de (economische) markt Kennis van prijsberekeningen i.f.v. huur, aankoop en verkoop Kennis van rekenvaardigheden Kennis van informatieverwervings- en verwerkingstechnieken Kennis van voorraadbeheer
19	<p>Maakt of herstelt haarstukjes en pruiken, snorren, baarden,... in echt of synthetisch haar en maakt ze gebruiksklaar</p> <ul style="list-style-type: none"> Meet de hoofdmaat en de haargrens van de artiest op Past een haarstukje, pruik aan de artiest en aan het ontwerp aan Bereidt het haar van de artiest indien nodig voor en brengt het haarstukje, de pruik aan Observeert het model/ de artiest i.f.v. het maatnemen 	<ul style="list-style-type: none"> Kennis van kapseltechnieken (tijdelijke omvormingstechnieken, opsteektechnieken, vlechttechnieken) Kennis van technieken voor het wegwerken van het haar Kennis van technieken voor het bewerken en onderhouden van pruiken, haarstukjes, ... in echt of synthetisch haar

<ul style="list-style-type: none"> - Gaat na of het model/de artiest kan functioneren met het ontwerp en welke aanpassingen eventueel mogelijk zijn - Beoordeelt of het gewenste resultaat en de gewenste effecten gerealiseerd worden - Controleert het resultaat samen met de opdrachtgever en/of andere betrokkenen - Past indien nodig het ontwerp aan en voert opnieuw een test uit - Herstelt pruiken - Herkent de verschillende haarsoorten - Maakt een montuur en levert maatwerk 	<ul style="list-style-type: none"> - Kennis van technieken voor het herstellen van pruiken of onderdelen van een pruik (bv front) - Kennis van verschillende haarsoorten - Kennis van het maatnemen i.f.v. het maken van een montuur
--	---

Gezien om gevoegd te worden bij het besluit van de Vlaamse Regering tot wijziging van de regelgeving over de indeling van leer- en studiegebieden in opleidingen van het volwassenenonderwijs, de studiebekrachtiging, de organisatie van het opleidingsaanbod en de modulaire structuur van de basiseducatie voor het leergebied Nederlands tweede taal en het secundair volwassenenonderwijs voor de studiegebieden algemene personenzorg, horeca, huishoudhulp, ICT-technieken, lichaamsverzorging, logistiek en verkoop, mechanica-elektriciteit en meubelmakerij.

Brussel, 31 augustus 2023

De minister-president van de Vlaamse Regering,

Jan JAMBON

De Vlaamse minister van Onderwijs, Sport, Dierenwelzijn en Vlaamse Rand,

Ben WEYTS

De Vlaamse minister van Economie, Innovatie, Werk, Sociale Economie en Landbouw,

Jo BROUNS

BVR Beroepsopleiding Grimeur - 01/09/2023
Optionele module Pruiken maken en/of herstellen

Pagina 41 van 41

TRADUCTION

AUTORITE FLAMANDE

[C – 2023/45793]

31 AOUT 2023. — Arrêté du Gouvernement flamand modifiant la réglementation relative à la classification des domaines d'apprentissage et disciplines en formations de l'éducation pour adultes, à la validation des études, à l'organisation de l'offre de formation et à la structure modulaire de l'éducation de base pour le domaine d'apprentissage néerlandais deuxième langue et de l'enseignement secondaire des adultes pour les disciplines soins généraux aux personnes, horeca, aide-ménagère, techniques TIC, soins corporels, logistique et vente, mécanique-électricité et ébénisterie

Fondement juridique

Le présent arrêté est fondé sur :

- la loi spéciale du 8 août 1980 de réformes institutionnelles, article 20, modifié par la loi spéciale du 16 juillet 1993 ;
- le décret du 15 juin 2007 relatif à l'éducation des adultes, article 9, modifié par les décrets des 23 décembre 2016 et 4 mai 2018, article 24, § 1^{er}, modifié en dernier lieu par le décret du 25 mars 2022, et § 2 et § 3, article 25^{ter}, inséré par le décret du 1^{er} juillet 2011, article 41, § 4, 2^o, modifié par les décrets des 30 avril 2009, 12 juillet 2013, 4 mai 2018 et 3 janvier 2020, et 3^o, modifié par le décret du 23 décembre 2016, et article 42, modifié par le décret du 30 avril 2009.

Formalités

Les formalités suivantes ont été remplies :

- les services d'encadrement pédagogique et le groupement représentatif des centres d'éducation de base ont fait leur proposition le 15 février 2023 ;
- l'Inspection de l'Enseignement a rendu un avis les 21 février 2023, 8 mars 2023 et 10 mars 2023 ;
- le Conseil flamand de l'Enseignement a rendu un avis le 28 mars 2023 ;
- le ministre flamand qui a la politique budgétaire dans ses attributions a donné son accord le 22 mai 2023 ;
- la réunion commune du Comité sectoriel X, de la sous-section « Communauté flamande » de la section 2 du Comité des services publics provinciaux et locaux et du comité coordinateur de négociation visé au décret du 5 avril 1995 portant création de comités de négociation dans l'enseignement libre subventionné a conclu, le 9 juin 2023, le protocole n° 234 portant les conclusions des négociations ;
- le Comité flamand de Négociation pour l'Éducation de base, visé au décret du 23 janvier 2009 portant création de comités de négociation pour l'éducation de base et pour le Centre flamand d'Aide à l'Éducation des Adultes, a conclu le 9 juin 2023 le protocole n° 134 portant les conclusions des négociations ;
- le 23 juin 2023, une demande d'avis dans les trente jours a été introduite auprès du Conseil d'État, en application de l'article 84, § 1^{er}, alinéa 1^{er}, des lois sur le Conseil d'État, coordonnées le 12 janvier 1973. L'avis n'a pas été communiqué dans le délai imparti. C'est pourquoi l'article 84, § 4, des lois sur le Conseil d'État, coordonnées le 12 janvier 1973, s'applique.

Initiateurs

Le présent arrêté est proposé par le ministre flamand de l'Enseignement, des Sports, du Bien-Être des Animaux et du Vlaamse Rand et le ministre flamand de l'Économie, de l'Innovation, de l'Emploi, de l'Économie sociale et de l'Agriculture.

Après délibération,

LE GOUVERNEMENT FLAMAND ARRÊTE :

CHAPITRE 1^{er}. — *Modification du décret du 15 juin 2007 relatif à l'éducation des adultes*

Article 1^{er}. Dans l'annexe I au décret du 15 juin 2007 relatif à l'éducation des adultes, modifié en dernier lieu par l'arrêté du Gouvernement flamand du 3 mars 2023, la classification des domaines d'apprentissage de l'éducation de base en formations et la classification des disciplines de l'enseignement secondaire des adultes en formations sont remplacées par les classifications reprises à l'annexe 1^{re} jointe au présent arrêté.

CHAPITRE 2. — *Modification de l'arrêté du Gouvernement flamand du 19 juillet 2007 relatif à l'organisation de l'offre de formation dans l'éducation des adultes*

Art. 2. L'annexe à l'arrêté du Gouvernement flamand du 19 juillet 2007 relatif à l'organisation de l'offre de formation dans l'éducation des adultes, insérée par l'arrêté du Gouvernement flamand du 2 septembre 2022 et remplacée par l'arrêté du Gouvernement flamand du 3 mars 2023, est remplacée par l'annexe jointe en annexe 2 au présent arrêté.

CHAPITRE 3. — *Modification de l'arrêté du Gouvernement flamand du 19 juillet 2007 relatif à la validation des études dans l'éducation des adultes*

Art. 3. L'annexe IX à l'arrêté du Gouvernement flamand du 19 juillet 2007 relatif à la validation des études dans l'éducation des adultes, remplacé par l'arrêté du Gouvernement flamand du 3 mars 2023, est remplacée par l'annexe jointe en annexe 3 au présent arrêté.

CHAPITRE 4. — *Modifications de l'arrêté du Gouvernement flamand du 19 juillet 2007 relatif à la structure modulaire des domaines d'apprentissage de l'éducation de base*

Art. 4. L'article 1^{er} de l'arrêté du Gouvernement flamand du 19 juillet 2007 relatif à la structure modulaire des domaines d'apprentissage de l'éducation de base est abrogé.

Art. 5. À l'article 2 du même arrêté, modifié en dernier lieu par l'arrêté du Gouvernement flamand du 27 mars 2015, les modifications suivantes sont apportées :

1° dans l'alinéa 1^{er}, 3°, le membre de phrase « l'annexe XVIII comprend » est remplacé par le membre de phrase « l'annexe XVIII et l'annexe XXXVI comprennent » ;

2° dans l'alinéa 2, les mots « néerlandais et alphabétisation néerlandais - deuxième langue » sont remplacés par le membre de phrase « néerlandais, alphabétisation néerlandais - deuxième langue et néerlandais - deuxième langue ».

Art. 6. À l'article 3 du même arrêté, modifié en dernier lieu par l'arrêté du Gouvernement flamand du 15 juillet 2016, les modifications suivantes sont apportées :

1° dans l'alinéa 1^{er}, le membre de phrase « comité directeur visé à l'article 2, 42° » est remplacé par le membre de phrase « groupement représentatif des centres d'éducation de base et les services d'encadrement pédagogique visés à l'article 24, § 1^{er} » ;

2° l'alinéa 2 est remplacé par ce qui suit :

« Par dérogation à l'alinéa 1^{er}, le profil de formation repris dans l'annexe XVIII, jointe au présent arrêté, est évalué au plus tard pendant l'année scolaire 2026-2027. ».

Art. 7. L'article 3/3 du même arrêté, inséré par l'arrêté du Gouvernement flamand du 23 juillet 2010, est abrogé.

Art. 8. L'annexe I au même arrêté est abrogée.

Art. 9. L'annexe XXVI du même arrêté, insérée par l'arrêté du Gouvernement flamand du 1^{er} juin 2012 et remplacée par l'arrêté du Gouvernement flamand du 15 avril 2016, est remplacée par l'annexe 4, jointe au présent arrêté.

Art. 10. Dans le même arrêté, modifié en dernier lieu par l'arrêté du Gouvernement flamand du 15 avril 2016, une annexe XXXVI est insérée, jointe comme annexe 5 au présent arrêté.

CHAPITRE 5. — *Modifications de l'arrêté du Gouvernement flamand du 10 juillet 2008 relatif à la structure modulaire de l'enseignement secondaire pour adultes pour les disciplines soins généraux aux personnes, assistance aux professions libérales de soins et soins spécifiques aux personnes*

Art. 11. L'article 1^{er}, alinéa 2, de l'arrêté du Gouvernement flamand du 10 juillet 2008 relatif à la structure modulaire de l'enseignement secondaire pour adultes pour les disciplines soins généraux aux personnes, assistance aux professions libérales de soins et soins spécifiques aux personnes, remplacé par l'arrêté du Gouvernement flamand du 8 septembre 2017 et modifié par les arrêtés du Gouvernement flamand du 19 juillet 2019, 20 mars 2020 et 11 mars 2022, est remplacé par ce qui suit :

« En exécution de l'article 24, § 2, du décret précité, il est dérogé, pour des groupes cibles particuliers, au nombre minimum de périodes de cours des formations pour les disciplines soins généraux aux personnes, assistance aux professions libérales de soins et soins spécifiques aux personnes, conformément à l'annexe XXI, jointe au présent arrêté. ».

Art. 12. L'article 2 du même arrêté, remplacé par l'arrêté du Gouvernement flamand du 8 septembre 2017, est abrogé.

Art. 13. Le même arrêté, modifié en dernier lieu par l'arrêté du Gouvernement flamand du 11 mars 2022, est complété par une annexe XXI, jointe en annexe 6 au présent arrêté.

CHAPITRE 6. — *Modification de l'arrêté du Gouvernement flamand du 10 juillet 2008 relatif à la structure modulaire de l'enseignement secondaire des adultes pour les disciplines « bakkerij », « drankenkennis », « horeca » et « slagerij »*

Art. 14. À l'article 1^{er}, alinéa 2, 3°, de l'arrêté du Gouvernement flamand du 10 juillet 2008 relatif à la structure modulaire de l'enseignement secondaire des adultes pour les disciplines « bakkerij », « drankenkennis », « horeca » et « slagerij », inséré par l'arrêté du Gouvernement flamand du 4 septembre 2020 et modifié par les arrêtés du Gouvernement flamand des 26 février 2021, 2 juillet 2021 et 11 mars 2022, sont ajoutés des points ag) à aj), rédigés comme suit :

« ag) la formation de Fileteur-transformateur de poissons peut, pour les apprenants lents, comprendre 240 périodes de cours, tous les modules comprenant 120 périodes de cours ;

ah) la formation de Fileteur-transformateur de poissons peut, pour les apprenants rapides, comprendre 80 périodes de cours, tous les modules comprenant 40 périodes de cours ;

ai) la formation de Poissonnier peut, pour les apprenants lents, comprendre 360 périodes de cours, le module Dépeçage et stockage/conservation du poisson frais comprenant 120 périodes de cours ;

aj) la formation de Poissonnier peut, pour les apprenants rapides, comprendre 280 périodes de cours, le module Dépeçage et stockage/conservation du poisson frais comprenant 40 périodes de cours. ».

CHAPITRE 7. — *Modifications de l'arrêté du Gouvernement flamand du 10 juillet 2008 relatif à la structure modulaire de l'enseignement secondaire des adultes pour les disciplines « huishoudhulp », « huishoudelijk koken » et « huishoudelijke decoratie- en naaitechnieken »*

Art. 15. À l'article 1^{er} de l'arrêté du Gouvernement flamand du 10 juillet 2008 relatif à la structure modulaire de l'enseignement secondaire des adultes pour les disciplines « huishoudhulp », « huishoudelijk koken » et « huishoudelijke decoratie- en naaitechnieken », remplacé par l'arrêté du Gouvernement flamand du 13 juillet 2018 et modifié par les arrêtés du Gouvernement flamand du 19 juillet 2019 et du 2 juin 2021, les modifications suivantes sont apportées :

1° à l'alinéa 2, 1°, le membre de phrase « comprendre 450 périodes de cours pour les apprenants lents, la durée du module Nettoyage comprenant 120 périodes de cours » est remplacé par le membre de phrase « comprendre 510 périodes de cours pour les apprenants lents, les modules Principes de base des professions du ménage et des soins et Initiation aux professions du ménage et des soins comprenant 60 périodes de cours et le module Nettoyage comprenant 120 périodes de cours » ;

2° à l'alinéa 2, 2°, le membre de phrase « comprendre 550 périodes de cours, la durée du module Nettoyage comprenant 120 périodes de cours et la durée du module Cuisine adaptée dans les professions de soins comprenant 60 périodes de cours » est remplacé par le membre de phrase « comprendre 630 périodes de cours, les modules Principes de base des professions du ménage et des soins, Premiers secours et Initiation aux professions du ménage et des soins comprenant chacun 40 périodes de cours, les modules Attitudes de base dans les professions du ménage et des soins et Cuisine adaptée dans les professions de soins comprenant chacun 60 périodes de cours et le module Nettoyage comprenant 120 périodes de cours ».

Art. 16. L'article 2 du même arrêté, remplacé par l'arrêté du Gouvernement flamand du 13 juillet 2018 et modifié par l'arrêté du Gouvernement flamand du 19 juillet 2019, est abrogé.

CHAPITRE 8. — *Modifications de l'arrêté du Gouvernement flamand du 10 juillet 2008 relatif à la structure modulaire de l'enseignement secondaire pour adultes pour les disciplines ébénisterie et menuiserie*

Art. 17. À l'article 1^{er}, 1°, de l'arrêté du Gouvernement flamand du 24 juillet 2009 relatif à la structure modulaire de l'enseignement secondaire pour adultes pour les disciplines ébénisterie et menuiserie, inséré par l'arrêté du Gouvernement flamand du 8 septembre 2017 et remplacé par l'arrêté du Gouvernement flamand du 20 mars 2020, le membre de phrase « annexes VI, VII, XVII et XVIII, les annexes XXII et XXVIII » est remplacé par le membre de phrase « annexes XVII et XVIII, l'annexe XXII, l'annexe XXVIII et l'annexe XXX ».

Art. 18. Dans le même arrêté, les annexes suivantes sont abrogées :

1° l'annexe VI ;

2° l'annexe VIII.

Art. 19. Le même arrêté, modifié en dernier lieu par l'arrêté du Gouvernement flamand du 20 mars 2020, est complété par une annexe XXX, jointe en annexe 7 au présent arrêté.

CHAPITRE 9. — *Modifications de l'arrêté du Gouvernement flamand du 24 juillet 2009 relatif à la structure modulaire de l'enseignement secondaire des adultes pour les disciplines techniques TIC, soudure et mécanique-électricité*

Art. 20. À l'article 1^{er} de l'arrêté du Gouvernement flamand du 24 juillet 2009 relatif à la structure modulaire de l'enseignement secondaire des adultes pour les disciplines techniques TIC, soudure et mécanique-électricité, remplacé par l'arrêté du Gouvernement flamand du 4 septembre 2020 et modifié en dernier lieu par l'arrêté du Gouvernement flamand du 3 mars 2023, les modifications suivantes sont apportées :

1° à l'alinéa 1^{er}, 3°, le membre de phrase « annexes XXXIV à XLV » est remplacé par le membre de phrase « annexes XXXIV à XLVI » ;

2° l'alinéa 2 est remplacé par ce qui suit :

« En exécution de l'article 24, § 2, du décret précité, il est dérogé, pour des groupes cibles particuliers, au nombre minimum de périodes de cours des formations pour les disciplines techniques TIC, soudure et mécanique-électricité, conformément à l'annexe XLVII, jointe au présent arrêté. ».

Art. 21. Au même arrêté, modifié en dernier lieu par l'arrêté du Gouvernement flamand du 3 mars 2023, il est ajouté des annexes XLVI et XLVII, jointes comme annexes 8 et 9 au présent arrêté.

CHAPITRE 10. — *Modifications de l'arrêté du Gouvernement flamand du 11 juin 2010 relatif à la structure modulaire de l'enseignement secondaire des adultes pour les disciplines « administratie », « bedrijfsbeheer », « logistiek » et « verkoop »*

Art. 22. À l'article 1^{er} de l'arrêté du Gouvernement flamand du 11 juin 2010 relatif à la structure modulaire de l'enseignement secondaire des adultes pour les disciplines « administratie », « bedrijfsbeheer », « logistiek » et « verkoop », modifié en dernier lieu par l'arrêté du Gouvernement flamand du 3 mars 2023, les modifications suivantes sont apportées :

1° à l'alinéa 1^{er}, 3°, le membre de phrase « annexes XXIII et XXIV » est remplacé par le membre de phrase « annexes XXIII, XXIV et XXVI » ;

2° à l'alinéa 2, il est ajouté un point 19°, rédigé comme suit :

« 19° la formation Agent de surveillance peut s'élever, pour les apprenants rapides, à 468 périodes, le module Premiers secours s'élevant à 8 périodes. ».

Art. 23. Le même arrêté, modifié en dernier lieu par l'arrêté du Gouvernement flamand du 3 mars 2023, est complété par une annexe XXVI, jointe en annexe 10 au présent arrêté.

CHAPITRE 11. — *Modifications de l'arrêté du Gouvernement flamand du 11 juin 2010 relatif à la structure modulaire de l'enseignement secondaire des adultes pour la discipline « lichaamsverzorging »*

Art. 24. Dans l'article 1^{er} de l'arrêté du Gouvernement flamand du 11 juin 2010 relatif à la structure modulaire de l'enseignement secondaire des adultes pour la discipline « lichaamsverzorging », modifié par les arrêtés du Gouvernement flamand du 1^{er} mars 2013, 18 mars 2016 et 3 mars 2023, le membre de phrase « annexe III, annexe V, annexe IX, annexe XI, annexes XIII à XX » est remplacé par le membre de phrase « annexe V, annexe IX, annexes XIII à XXI ».

Art. 25. Dans le même arrêté, les annexes suivantes sont abrogées :

1° l'annexe III ;

2° l'annexe XI, ajoutée par l'arrêté du Gouvernement flamand du 1^{er} mars 2013.

Art. 26. Le même arrêté, modifié en dernier lieu par l'arrêté du Gouvernement flamand du 3 mars 2023, est complété par une annexe XXI, jointe en annexe 11 au présent arrêté.

CHAPITRE 12. — *Dispositions finales*

Art. 27. Le présent arrêté entre en vigueur le 1^{er} septembre 2023, à l'exception :

1° des articles 18, 1° et 25, 1°, qui entrent en vigueur le 1^{er} septembre 2024 ;

2° des articles 18, 2° et 25, 2°, qui entrent en vigueur le 1^{er} septembre 2025 ;

Art. 28. Le ministre flamand qui a l'enseignement et la formation dans ses attributions et le ministre flamand qui a les compétences dans ses attributions sont chargés, chacun en ce qui le concerne, de l'exécution du présent arrêté.

Bruxelles, le 31 août 2023.

Le ministre-président du Gouvernement flamand,

J. JAMBON

Le ministre flamand de l'Enseignement, des Sports, du Bien-Être des Animaux et du Vlaamse Rand,

B. WEYTS

Le ministre flamand de l'Économie, de l'Innovation, de l'Emploi, de l'Économie sociale et de l'Agriculture,

J. BROUNS

VLAAMSE OVERHEID

[C – 2023/45851]

8 SEPTEMBER 2023. — Besluit van de Vlaamse Regering tot wijziging van de regelgeving over de bekwaamheidsbewijzen en de salarisschalen in het secundair onderwijs

Rechtsgronden

Dit besluit is gebaseerd op:

- de Codificatie sommige bepalingen voor het onderwijs van 28 oktober 2016, bekrachtigd bij het decreet van 23 december 2016, artikel V.2 en V.4, gewijzigd bij het decreet van 5 april 2019, artikel V.47, § 2, en artikel V.48.

Vormvereisten

De volgende vormvereisten zijn vervuld:

- De Inspectie van Financiën heeft advies gegeven op 21 juni 2022.

- De gemeenschappelijke vergadering van Sectorcomité X, van onderafdeling Vlaamse Gemeenschap van afdeling 2 van het Comité voor de provinciale en plaatselijke overheidsdiensten en van het overkoepelend onderhandelingscomité, vermeld in het decreet van 5 april 1995 tot oprichting van onderhandelingscomités in het vrij gesubsidieerd onderwijs, heeft protocol nr. 213 gesloten op 26 mei 2023.

- Er is op 20 juni 2023 bij de Raad van State een aanvraag ingediend voor een advies binnen 30 dagen met toepassing van artikel 84, § 1, eerste lid van de wetten op de Raad van State, gecoördineerd op 12 januari 1973. Het advies is niet meegedeeld binnen die termijn. Daarom wordt artikel 84, § 4, van de wetten op de Raad van State, gecoördineerd op 12 januari 1973, toegepast.

Initiatiefnemer

Dit besluit wordt voorgesteld door de Vlaamse minister van Onderwijs, Sport, Dierenwelzijn en Vlaamse Rand.

Na beraadslaging,

DE VLAAMSE REGERING BESLUIT:

Artikel 1. In artikel 10, § 2, eerste lid, van het besluit van de Vlaamse Regering van 14 juni 1989 betreffende de bekwaamheidsbewijzen, de salarisschalen, het prestatiestelsel en de bezoldigingsregeling in het secundair onderwijs, gewijzigd bij de besluiten van de Vlaamse Regering van 26 september 1990 en 4 september 2009 en artikel 11, § 2, eerste lid, van hetzelfde besluit, vervangen bij het besluit van de Vlaamse Regering van 28 november 2003, wordt de zinsnede „, expressie, psychomotorische oefeningen, sociale activiteit en sportactiviteit” vervangen door de woorden “en sociale activiteit”.

Art. 2. In hetzelfde besluit, het laatst gewijzigd bij het besluit van de Vlaamse Regering van 9 september 2022, wordt een artikel 16duodetricies ingevoegd, dat luidt als volgt:

“Art. 16duodetricies. Er gelden overgangsmaatregelen voor de personeelsleden die voor een vak als vermeld in artikel 2 tot en met *bis* van het besluit van de Vlaamse regering van 5 juni 1989 tot vaststelling van de algemene vakken, de kunstvakken, de technische vakken en de praktische vakken in de instellingen voor voltijds secundair onderwijs en in de instellingen voor voltijds secundair onderwijs die als centra voor deeltijds beroepssecundair onderwijs fungeren georganiseerd of gesubsidieerd door de Vlaamse Gemeenschap, met uitzondering van de instellingen voor buitengewoon secundair onderwijs, aan een van de volgende voorwaarden voldoen:

1° ze zijn uiterlijk op 31 augustus 2025 vastbenoemd in het voormelde vak;

2° ze zijn in de loop van de schooljaren 2022-2023, 2023-2024 of 2024-2025 tijdelijk aangesteld of tijdelijk belast geweest met het voormelde vak.

De personeelsleden, vermeld in het eerste lid, die op basis van de reglementering die van kracht is voor 1 september 2025, organiek of via overgangsmaatregelen in het bezit zijn van een vereist bekwaamheidsbewijs voor dat vak in een bepaalde graad en onderwijsvorm en voor het vak, waarnaar ze met toepassing van een van de volgende bepalingen respectievelijk een ambtshalve of individuele concordantie verkregen hebben, in de overeenstemmende graad en onderwijsvorm geen vereist bekwaamheidsbewijs hebben, worden geacht in het bezit te zijn van een vereist bekwaamheidsbewijs:

1° artikel 56ter van het decreet rechtspositie personeelsleden gemeenschapsonderwijs van 27 maart 1991;

2° artikel 74quater van het decreet rechtspositie personeelsleden gesubsidieerd onderwijs van 27 maart 1991;

3° artikel 56quater van het decreet rechtspositie personeelsleden gemeenschapsonderwijs van 27 maart 1991;

4° artikel 74quinquies van het decreet rechtspositie personeelsleden gesubsidieerd onderwijs van 27 maart 1991.