

werden vastgelegd in de algemene beleidsnota betreffende de opvang van asielzoekers en andere begunstigden van opvang:

dans la note de politique générale sur l'accueil des demandeurs d'asile et d'autres bénéficiaires de l'accueil.

Begunstigde	Naam project	Bedrag subsidie	Bénéficiaire	Nom projet	Montant subsidié
Belgian Cricket Federation	Cricket	€ 50.000	Belgian Cricket Federation	Cricket	€ 50.000
Centrum voor Taal en Onderwijs (KUL)	MEET&READ ON WHEELS	€ 59.944	Centrum voor Taal en Onderwijs (KUL)	MEET&READ ON WHEELS	€ 59.944
Caritas	Housing Café	€ 84.021	Caritas	Housing Café	€ 84.021
Brussel Onthaal	VTOH	€ 61.978	Brussel Onthaal	VTOH	€ 61.978
Etion	Vluchtelingen op de arbeidsmarkt	€ 50.000	Etion	Vluchtelingen op de arbeidsmarkt	€ 50.000
GO!	Screening en Mapping van Anderstalige Nieuwkomers	€ 38.300	GO!	Screening en Mapping van Anderstalige Nieuwkomers	€ 38.300
RAT ASBL	Soutien en Cas de Problématique de Dépendance	€ 60.000	RAT ASBL	Soutien en Cas de Problématique de Dépendance	€ 60.000

Art. 4. Het totaal bedrag van € 914.151 zal aanrekenbaar zijn op de 2018 begroting van het Federaal Agentschap voor de opvang van Asielzoekers op begrotingsartikel 533.01 "Specifieke overeenkomsten".

Art. 5. Een overeenkomst afgesloten tussen het Federaal Agentschap voor de opvang van Asielzoekers en elke partner bepaalt de modaliteiten en de wijze waarop het gebruik, de monitoring, de controle, de rapportering en de evaluatie van de subsidie wordt verantwoord.

Art. 6. De Staatssecretaris voor Asiel en Migratie, belast met Administratieve Vereenvoudiging is belast met de uitvoering van dit besluit.

Gegeven te Brussel, op 4 mei 2018.

FILIP

Van Koningswege :

De Vice-eersteminister
en Minister van Veiligheid en Binnenlandse Zaken,
J. JAMBON

De Staatssecretaris voor Asiel en Migratie,
belast met Administratieve Vereenvoudiging,
Th. FRANCKEN

Art. 4. Le montant total de € 914.151 sera imputable au budget 2018 de l'Agence Fédérale pour l'accueil des demandeurs d'Asile à l'article budgétaire 533.01 "Conventions spécifiques".

Art. 5. Une convention conclue entre l'Agence Fédérale pour l'accueil des demandeurs d'Asile et chaque partenaire règle les modalités et la manière dont l'utilisation, le suivi, le contrôle, les rapports et l'évaluation de la subvention sont justifiées.

Art. 6. Le Secrétaire d'Etat à l'Asile et la Migration, chargé de la Simplification administrative est chargé de l'exécution du présent arrêté.

Donné à Bruxelles, le 4 mai 2018.

PHILIPPE

Par le Roi :

Le Vice-Premier Ministre
et Ministre de la Sécurité et de l'Intérieur,
J. JAMBON

Le Secrétaire d'Etat à l'Asile et la Migration
chargé de la Simplification administrative,
Th. FRANCKEN

FEDERALE OVERHEIDSDIENST BINNENLANDSE ZAKEN

[C - 2018/12476]

23 MEI 2018. — Koninklijk besluit betreffende de vereisten inzake beroepsopleiding, -ervaring en -bekwaamheid en inzake het psychotechnisch onderzoek voor het uitoefenen van een leidinggevende, uitvoerende of commerciële functie in een bewakingsonderneming, interne bewakingsdienst of opleidingsinstelling en de organisatie ervan

FILIP, Koning der Belgen,
Aan allen die nu zijn en hierna wezen zullen, Onze Groet.

Gelet op de wet van 2 oktober 2017 tot regeling van de private en bijzondere veiligheid, in het bijzonder de artikelen 61, 4°, 147, 150 en 259;

Gelet op het koninklijk besluit van 21 december 2006 betreffende de vereisten inzake beroepsopleiding en -ervaring, de vereisten inzake psychotechnisch onderzoek voor het uitoefenen van een leidinggevende of uitvoerende functie in een bewakingsonderneming of interne bewakingsdienst en betreffende de erkenning van de opleidingen;

Gelet op advies 62.355/2 van de Raad van State gegeven op 22 november 2017 en advies 63.306/2 van de Raad van State gegeven op 7 mei 2018, met toepassing van artikel 84, § 1, 2°, van de gecoördineerde wetten op de Raad van State, vervangen bij de wet van 2 april 2003;

SERVICE PUBLIC FEDERAL INTERIEUR

[C - 2018/12476]

23 MAI 2018. — Arrêté royal relatif aux conditions en matière de formation, d'expérience et d'aptitude professionnelles, aux conditions en matière d'examen psychotechnique pour l'exercice d'une fonction dirigeante, d'exécution ou commerciale dans une entreprise de gardiennage, un service interne de gardiennage ou un organisme de formation et leur organisation

PHILIPPE, Roi des Belges,
A tous, présents et à venir, Salut.

Vu la loi du 2 octobre 2017 réglementant la sécurité privée et particulière, notamment les articles 61, 4°, 147, 150 et 259;

Vu l'arrêté royal du 21 décembre 2006 relatif aux conditions en matière de formation et d'expérience professionnelles, aux conditions en matière d'examen psychotechnique pour l'exercice d'une fonction dirigeante ou d'exécution dans une entreprise de gardiennage ou un service interne de gardiennage et relatif à l'agrément des formations;

Vu l'avis 62.355/2 du Conseil d'Etat, donné le 22 novembre 2017 et avis 63.306/2 du Conseil d'Etat, donné le 7 mai 2018 en application de l'article 84, § 1^{er}, 2°, des lois coordonnées sur le Conseil d'Etat, remplacé par la loi du 2 avril 2003;

Op voordracht van Onze Minister van Veiligheid en Binnenlandse Zaken,

Hebben Wij besloten en besluiten Wij :

HOOFDSTUK 1. — *Définitions*

Artikel 1. Voor de toepassing van dit besluit wordt verstaan onder:

1° wet: de wet van 2 oktober 2017 tot regeling van de private en bijzondere veiligheid;

2° opleidingsinstelling: de onderneming zoals bedoeld in artikel 10 van de wet, die een opleiding aanbiedt of organiseert met betrekking tot domeinen zoals bedoeld in artikel 3 van de wet, of die zich als dusdanig bekendmaakt;

3° testcentrum: centrum zoals bedoeld in artikel 151 van de wet;

4° test: examen afgenomen door een testcentrum;

5° leidinggevend personeel: persoon die de werkelijke leiding heeft, zoals bedoeld in artikel 2, 25° van de wet, binnen een bewakingsonderneming of interne bewakingsdienst;

6° strategisch leidinggevende: het leidinggevend personeel dat ofwel:

a) de leiding heeft over het geheel van de bewakingsonderneming of interne bewakingsdienst,

b) gezag uitoefent over alle bewakings- of veiligheidsagenten van de bewakingsonderneming of interne bewakingsdienst,

c) gezag uitoefent over andere strategisch of operationeel leidinggevendenden van de bewakingsonderneming of interne bewakingsdienst;

7° operationeel leidinggevende: leidinggevend personeelslid dat gezag uitoefent over meer dan 15 bewakingsagenten zonder dat dit verantwoordelijkheden inhoudt van een strategisch leidinggevende;

8° meewerkend leidinggevende: personeelslid dat gezag uitoefent over maximum 15 bewakingsagenten zonder dat dit verantwoordelijkheden inhoudt van een strategisch leidinggevende;

9° bewakingsagent: personeelslid zoals bedoeld in artikel 2, 5° van de wet;

10° commercieel vertegenwoordiger: persoon zoals bedoeld in artikel 60, 4° van de wet met uitzondering van de persoon die deze functie binnen een opleidingsinstelling uitoefent;

11° lesgever en cursuscoördinator van een opleidingsinstelling: de personen zoals bedoeld in artikel 60, 5° van de wet;

12° alarmcentrale particuliere eCall[®] : de oproepcentrale van de particuliere ITS-dienstaanbieder die de particuliere eCall verwerkt en die, overeenkomstig artikel 16 van de wet van 2 oktober 2017 tot regeling van de private en bijzondere veiligheid, hiervoor een vergunning heeft bekomen van de minister van Binnenlandse Zaken teneinde op basis van de minimumreeks van gegevens de situatie en de ernst van het incident die de particuliere eCall heeft veroorzaakt te evalueren op basis van de regels vastgelegd overeenkomstig de wet van 2 oktober 2017 tot regeling van de private en bijzondere veiligheid;

13° telebewaking: bewakingsactiviteit zoals bedoeld in artikel 3 van de wet die hoofdzakelijk bestaat uit het bekijken van beelden van bewakingscamera's en/of het bedienen van camera'systemen;

14° nucleaire site: nucleaire installaties in de zin van artikel 1bis, eerste streepje van de wet van 15 april 1994 betreffende de bescherming van de bevolking en van het leefmilieu tegen de uit ioniserende stralingen voortspruitende gevaren en betreffende het Federaal Agentschap voor Nucleaire Controle en de nucleaire vervoerbedrijven in de zin van artikel 1 van het koninklijk besluit van 17 oktober 2011 betreffende de fysieke beveiliging van het kernmateriaal en de nucleaire installaties met inbegrip van de tijdelijke opslagruimtes zoals bepaald in artikel 5 van hetzelfde besluit;

15° havenfaciliteit: een locatie zoals bedoeld in artikel 5, 6° van de wet van 5 februari 2007 betreffende de maritieme beveiliging;

16° werkdag: alle dagen behalve een zaterdag, een zondag en wettelijke feestdagen;

17° SELOR: het selectiebureau van de Federale Overheid dat deel uitmaakt van de FOD Beleid en Ondersteuning;

18° administratie: de Algemene Directie Veiligheid en Preventie, Directie Private Veiligheid bij de FOD Binnenlandse Zaken;

19° Minister: de Minister van Veiligheid en Binnenlandse Zaken.

Sur la proposition de Notre Ministre de la Sécurité et de l'Intérieur,

Nous avons arrêté et arrêtons :

CHAPITRE 1^{er}. — *Définitions*

Article 1^{er}. Pour l'application du présent arrêté, on entend par :

1° loi : la loi du 2 octobre 2017 réglementant la sécurité privée et particulière;

2° organisme de formation: l'entreprise telle que visée à l'article 10 de la loi, qui offre ou organise une formation relative aux domaines tels que visés à l'article 3 de la loi, ou qui se fait connaître comme telle;

3° centre de tests : centre tel que visé à l'article 151 de la loi;

4° test : examen réalisé par un centre de tests;

5° personnel dirigeant: membre du personnel qui a la direction effective, telle que visée à l'article 2, 25°, de la loi, au sein d'une entreprise de gardiennage ou un service interne de gardiennage;

6° dirigeant stratégique : membre du personnel dirigeant qui soit :

a) a la direction sur l'ensemble de l'entreprise de gardiennage ou du service interne de gardiennage,

b) exerce l'autorité sur tous les agents de gardiennage de l'entreprise de gardiennage ou du service interne de gardiennage,

c) exerce l'autorité sur d'autres dirigeants stratégiques ou opérationnels de l'entreprise de gardiennage ou du service interne de gardiennage

7° dirigeant opérationnel : dirigeant qui exerce une autorité sur plus de 15 agents de gardiennage sans que cela n'implique les responsabilités d'un dirigeant stratégique;

8° dirigeant participant: dirigeant qui exerce une autorité sur un maximum 15 agents de gardiennage sans que cela n'implique les responsabilités d'un dirigeant stratégique;

9° agent de gardiennage : membre du personnel tel que visé à l'article 2, 5°, de la loi;

10° représentant commercial: les personnes telles que visées à l'article 60, 4°, de la loi à l'exception des personnes qui exercent cette fonction dans un organisme de formation;

11° chargé de cours et coordinateur de cours d'un organisme de formation : les personnes telles que visées à l'article 60, 5°, de la loi;

12° centrale d'alarme eCall privé : la centrale d'appel du prestataire privé de services STI qui traite l'eCall privé et qui, conformément à l'article 16 de la loi du 2 octobre 2017 réglementant la sécurité privée et particulière, a obtenu une autorisation à cet effet du Ministre de l'Intérieur afin d'évaluer sur base de l'ensemble minimal de données la situation et la gravité de l'incident qui a occasionné l'eCall privé sur base des règles fixées conformément à la loi du 2 octobre 2017 réglementant la sécurité privée et particulière;

13° télésurveillance : activité de gardiennage telle que visée à l'article 3 de la loi, qui consiste principalement à visionner des images de caméras de surveillance et/ou à commander les systèmes de caméras;

14° site nucléaire : installations nucléaires au sens de l'article 1^{er}bis, 1^{er} tiret, de la loi du 15 avril 1994 relative à la protection de la population et de l'environnement contre les dangers résultant des rayonnements ionisants et relative à l'Agence fédérale de Contrôle nucléaire, les entreprises de transport nucléaire au sens de l'Arrêté royal du 17 octobre 2011 relatif à la protection physique des matières nucléaires et des installations nucléaires et les transports nucléaires au sens de l'article 1^{er} de ce même arrêté, y compris les lieux d'entreposage temporaire comme précisé en son article 5;

15° installation portuaire : un lieu tel que visé à l'article 5, 6°, de la loi du 5 février 2007 relative à la sûreté maritime;

16° jour ouvrable : tous les jours autres que le samedi, le dimanche et les jours fériés légaux;

17° le SELOR : le bureau de sélection de l'Administration fédérale qui fait partie du SPF Stratégie et Appui;

18° administration: la Direction générale Sécurité et Prévention, Direction Sécurité privée, du SPF Intérieur;

19° Ministre : le Ministre de la Sécurité et de l'Intérieur.

HOOFDSTUK 2. — Vereisten inzake beroepsopleiding
en vorming van het personeel

Art. 2. Elke leidinggevende, bewakingsagent of commercieel vertegenwoordiger van een onderneming of interne dienst moet, al naargelang de functie, beschikken over de competenties bepaald in bijlage 1.

Art. 3. Elk lid van het leidinggevend personeel moet voldoen aan volgende opleidingsvereisten:

1° voor het uitoefenen van de functie van strategisch leidinggevende: houder zijn van een 'bekwaamheidsattest strategisch leidinggevende';

2° voor het uitoefenen van de functie van operationeel leidinggevende: houder zijn van het 'bekwaamheidsattest strategisch leidinggevende' of het 'bekwaamheidsattest operationeel leidinggevende';

3° voor het uitoefenen van de functie van meewerkend leidinggevende houder zijn van het bekwaamheidsattest vereist voor de bewakingsagenten waarover hij leiding heeft en ofwel:

- houder zijn van het 'bekwaamheidsattest strategisch leidinggevende';

- houder zijn van het 'bekwaamheidsattest operationeel leidinggevende';

- minstens twaalf maanden houder zijn van een identificatiekaart voor de betrokken bewakingsactiviteit.

4° de personen bedoeld onder 1° en 2° dienen houder te zijn van een 'bijscholingsattest leidinggevend personeel' afgeleverd tijdens de periode van twee jaar die de aanvraag van een identificatiekaart voorafgaat; deze vereiste is niet van toepassing voor de personen die in de periode van vijf jaar die de aanvraag van een identificatiekaart voorafging, een attest bekwamen, bedoeld in artikel 10, 11 of 12;

5° de personen bedoeld onder 3° dienen houder te zijn van een 'bijscholingsattest bewakingsagent' of een 'bijscholingsattest leidinggevend personeel', afgeleverd tijdens de periode van twee jaar die de aanvraag van een identificatiekaart voorafgaat; deze vereiste is niet van toepassing voor de personen die in de periode van vijf jaar die de aanvraag van een identificatiekaart voorafgaat, een attest bekwamen, bedoeld, naargelang het geval in de artikelen 10, 11, 12, 14, 15, 17 of 19.

Art. 4. Elke commercieel vertegenwoordiger moet voldoen aan volgende opleidingsvereisten:

1° houder zijn van het 'bekwaamheidsattest - commercieel vertegenwoordiger' of het 'bekwaamheidsattest strategisch leidinggevende';

2° houder zijn van een 'bijscholingsattest leidinggevend personeel' afgeleverd tijdens de periode van twee jaar die de aanvraag van een identificatiekaart voorafgaat; deze vereiste is niet van toepassing voor de personen die in de periode van vijf jaar die de aanvraag van een identificatiekaart voorafgaat, een attest bekwamen bedoeld in artikel 10 of 11.

Art. 5. Elke cursuscoördinator moet voldoen aan volgende opleidingsvereisten:

1° houder zijn van het 'bekwaamheidsattest strategisch leidinggevend';

2° houder zijn van een 'bijscholingsattest leidinggevend personeel' afgeleverd tijdens de periode van twee jaar die de aanvraag van een identificatiekaart voorafgaat; deze vereiste is niet van toepassing voor de personen die in de periode van vijf jaar die de aanvraag van een identificatiekaart voorafging, een attest bekwamen, bedoeld in artikel 10 of 11.

Art. 6. Elke bewakingsagent moet voldoen aan volgende opleidingsvereisten:

1° voor het uitoefenen van activiteiten bedoeld in artikel 3, 1°, 7°, 9° en 13° van de wet: houder zijn van het 'algemeen bekwaamheidsattest bewakingsagent';

voor het uitoefenen van activiteiten bedoeld in artikel 3, 1°, 7° en 13° van de wet waarvoor enkel het 'algemeen bekwaamheidsattest bewakingsagent' vereist is, en voor zover deze activiteiten voor het eerst worden uitgeoefend en dit gedurende een periode van minder dan 6 maanden, geslaagd zijn voor de vakken bedoeld in artikel 14, 1°, 2° en 3° van de opleiding tot het behalen van het 'algemeen bekwaamheidsattest bewakingsagent' en voldoen aan de voorwaarden met betrekking tot de tijdelijke kaart in uitvoering van artikel 76, vierde lid van de wet;

2° voor het uitoefenen van de activiteit bedoeld in artikel 3, 2° van de wet: houder zijn van het 'algemeen bekwaamheidsattest bewakingsagent' en het 'bekwaamheidsattest bewakingsagent- mobiele bewaking en interventie na alarm';

CHAPITRE 2. — Conditions d'aptitude pour le personnel

Art. 2. Tout membre du personnel dirigeant, membre du personnel d'exécution ou représentant commercial d'une entreprise ou d'un service interne doit, selon la fonction qu'il exerce, disposer des compétences définies à l'annexe 1.

Art. 3. Tout membre du personnel dirigeant doit répondre aux exigences de formation suivantes:

1° pour l'exercice de l'activité d'un dirigeant stratégique: être détenteur d'une 'attestation de compétence dirigeant stratégique';

2° pour l'exercice de l'activité d'un dirigeant opérationnel: être détenteur de l'attestation de compétence dirigeant stratégique' ou de l'attestation de compétence dirigeant opérationnel';

3° pour l'exercice de l'activité d'un dirigeant participant être détenteur de l'attestation de compétence requise pour les agents de gardiennage qu'il dirige et soit:

- être détenteur de l'attestation de compétence dirigeant stratégique';

- être détenteur de l'attestation de compétence dirigeant opérationnel';

- être détenteur depuis au moins 12 mois d'une carte d'identification pour l'activité de gardiennage concernée.

4° Les personnes visées aux points 1° et 2° doivent être détentrices d'une 'attestation de recyclage personnel dirigeant' délivrée pendant la période de deux ans qui précède la demande d'une carte d'identification; cette condition n'est pas d'application pour les personnes qui, pendant la période de cinq ans qui précède la demande d'une carte d'identification, ont obtenu une attestation visée à l'article 10, 11 ou 12;

5° les personnes visées au point 3 doivent être détentrices d'une 'attestation de recyclage agent de gardiennage' ou d'une 'attestation de recyclage personnel dirigeant', délivrée pendant la période de deux ans qui précède la demande d'une carte d'identification; cette condition n'est pas d'application pour les personnes qui, pendant la période de cinq ans qui précède la demande d'une carte d'identification, ont obtenu une attestation visée, selon le cas, à l'article 10, 11, 12, 14, 15, 17 ou 19.

Art. 4. Chaque représentant commercial doit répondre aux exigences de formation suivantes:

1° être détenteur de l'attestation de compétence - représentant commercial' ou de 'attestation de compétence dirigeant stratégique';

2° être détenteur d'une 'attestation de recyclage personnel dirigeant', délivrée pendant la période de deux ans qui précède la demande d'une carte d'identification; cette condition n'est pas d'application pour les personnes qui, pendant la période de cinq ans qui précède la demande d'une carte d'identification, ont obtenu une attestation visée à l'article 10 ou 11.

Art. 5. Tout coordinateur de cours doit répondre aux conditions de formation suivantes:

1° être détenteur de l'attestation de compétence dirigeant stratégique';

2° être détenteur d'une 'attestation de recyclage personnel dirigeant' délivrée pendant la période de deux ans qui précède la demande d'une carte d'identification; cette condition n'est pas d'application pour les personnes qui, pendant la période de cinq ans qui précède la demande d'une carte d'identification, ont reçu une attestation visée à l'article 10 ou 11.

Art. 6. Tout agent de gardiennage doit répondre aux conditions de formation suivantes:

1° pour l'exercice des activités visées à l'article 3, 1°, 7°, 9° et 13° de la loi: être détenteur de l'attestation de compétence générale agent de gardiennage';

pour l'exercice d'activités visées à l'article 3, 1°, 7° et 13°, de la loi pour laquelle seule l'attestation générale de compétence agent de gardiennage' est requise et pour autant que ces activités soient exercées pour la première fois et ce, durant une période de moins de 6 mois, avoir réussi les branches visées à l'article 14, 1°, 2° et 3°, dans le cadre de la formation visant à obtenir l'attestation de compétence générale agent de gardiennage' et répondre aux conditions fixées en ce qui concerne la carte d'identification temporaire en exécution de l'article 76, al.4 de la loi;

2° pour l'exercice des activités visées à l'article 3, 2°, de la loi: être détenteur de l'attestation de compétence générale agent de gardiennage' et de l'attestation de compétence agent de gardiennage - gardiennage mobile et intervention après alarme';

3° voor het uitoefenen van de activiteiten bedoeld in artikel 3, 3° a), b) en d) van de wet: houder zijn van het 'bekwaamheidsattest bewakingsagent- beveiligd vervoer';

Indien de activiteit bedoeld in artikel 3, b) van de wet uitgeoefend wordt volgens het bepaalde in Verordening EU nr. 1214/2011 van het Europees parlement en de Raad van 16 november 2011 betreffende professioneel grensoverschrijdend transport van eurocontanten over de weg tussen lidstaten van de eurozone: bijkomend houder zijn van het 'bekwaamheidsattest bewakingsagent - grensoverschrijdend transport';

4° voor het uitoefenen van de activiteit bedoeld in artikel 3, 3°, c) van de wet: houder zijn van het 'bekwaamheidsattest bewakingsagent-geldtelcentrum' of het 'bekwaamheidsattest bewakingsagent - beveiligd vervoer';

5° voor het uitoefenen van de activiteit bedoeld in artikel 3, 4° van de wet: houder zijn van het 'bekwaamheidsattest bewakingsagent - operator alarmcentrale' en indien hij binnen de alarmcentrale particuliere eCalls beheert, bijkomend houder zijn van het 'bekwaamheidsattest bewakingsagent - operator alarmcentrale particuliere eCall';

6° voor het uitoefenen van de activiteit bedoeld in artikel 3, 4° van de wet, voor zover deze activiteit zich beperkt tot het beheer van particuliere eCalls: houder zijn van het 'bekwaamheidsattest bewakingsagent - operator alarmcentrale particuliere eCall';

7° voor het uitoefenen van de activiteit bedoeld in artikel 3, 5° van de wet: houder zijn van het 'algemeen bekwaamheidsattest- bewakingsagent' en het 'bekwaamheidsattest bewakingsagent - bescherming van personen';

8° voor het uitoefenen van de activiteit bedoeld in artikel 3, 6° van de wet: houder zijn van het 'algemeen bekwaamheidsattest bewakingsagent' en het 'bekwaamheidsattest bewakingsagent- winkelinспекteur';

9° voor het uitoefenen van de activiteit bedoeld in artikel 3, 8° van de wet: houder zijn van het 'bekwaamheidsattest bewakingsagent - uitgaansmilieu';

10° voor het uitoefenen van de activiteit bedoeld in artikel 3, 10° van de wet: houder zijn van het 'algemeen bekwaamheidsattest- bewakingsagent' en het 'bekwaamheidsattest bewakingsagent - vaststelling materiële feiten - controle betalend parkeren';

11° voor het uitoefenen van de activiteit bedoeld in artikel 3, 11° van de wet: houder zijn van het 'algemeen bekwaamheidsattest bewakingsagent' en het 'bekwaamheidsattest bewakingsagent - begeleiding groepen van personen met het oog op verkeersveiligheid';

12° voor het uitoefenen van de activiteit bedoeld in artikel 3, 12° van de wet: houder zijn van de eventueel vereiste toestemmingen en attesten waaruit blijkt dat hij het technisch middel correct en reglementair kan bedienen en houder zijn van het 'bekwaamheidsattest bewakingsagent - bediening technische middelen of het 'algemeen bekwaamheidsattest bewakingsagent';

13° voor het uitoefenen van de activiteiten bedoeld in artikel 3, 1°, 2°, 9° en 13° van de wet op werkposten die een nucleaire site uitmaken en voor het uitoefenen van de activiteiten bedoeld in artikel 3, 3° a) van de wet voor opdrachtgevers van een nucleaire site, al naargelang de uitgevoerde activiteit: houder zijn van de attesten vereist voor het uitoefenen van de activiteit en het 'bekwaamheidsattest bewakingsagent - bewaking nucleaire sites';

14° voor het uitoefenen van de activiteiten bedoeld in artikel 3, 1°, 2°, 9° en 13° van de wet op werkposten die een havenfaciliteit uitmaken, al naargelang de uitgevoerde activiteit: houder zijn van de attesten vereist voor het uitoefenen van de activiteit en het 'bekwaamheidsattest bewakingsagent - havenbewaking';

15° voor het uitoefenen van activiteiten op gewapende wijze houder zijn van de attesten vereist voor het uitoefenen van de activiteit en houder zijn van:

1) het 'bekwaamheidsattest bewakingsagent - gewapende opdrachten' en indien de activiteiten worden uitgeoefend met een wapen waarvan de aard, het model en type niet overeenstemt met het wapen gebruikt in de opleiding tot het behalen van het 'bekwaamheidsattest bewakingsagent - gewapende opdrachten' dient betrokkene bijkomend te beschikken over een 'bekwaamheidsattest bewakingsagent - aanpassingsopleiding gewapende opdrachten' voor dit wapen;

2) het 'attest- schiettest bewakingsagent' waaruit blijkt dat de betrokkene met goed gevolg en ononderbroken om de zes maanden een schiettest heeft afgelegd met een wapen waarvan de aard, het model en het type overeenstemmen met het wapen dat bij de uitvoering van de

3° pour l'exercice des activités visées à l'article 3, 3°, a), b) et d), de la loi : être détenteur de l'attestation de compétence agent de gardiennage - transport protégé';

Si l'activité visée à l'article 3, b), de la loi est exercée selon ce qui est déterminé dans le Règlement UE n° 1214/2011 du Parlement européen et du Conseil du 16 novembre 2011 sur le transport transfrontalier professionnel d'euros en espèces par la route entre États membres dans la zone euro : être en plus titulaire de l'attestation de compétence agent de gardiennage - transport transfrontalier';

4° pour l'exercice des activités visées à l'article 3, 3°, c), de la loi : être détenteur de l'attestation de compétence agent de gardiennage - centre de comptage d'argent' ou de l'attestation de compétence agent de gardiennage - transport protégé';

5° pour l'exercice des activités visées à l'article 3, 4°, de la loi : être détenteur de l'attestation de compétence agent de gardiennage - opérateur de centrale d'alarme' et, s'il gère dans la centrale d'alarme des eCalls privés, être également détenteur de l'attestation de compétence agent de gardiennage - opérateur de centrale d'alarme eCall privé';

6° pour l'exercice des activités visées à l'article 3, 4°, de la loi, pour autant qu'elles se limitent à la gestion des eCalls privés: être détenteur de l'attestation de compétence agent de gardiennage - opérateur de centrale d'alarme eCall privé';

7° pour l'exercice des activités visées à l'article 3, 5°, de la loi : être détenteur de l'attestation de compétence générale - agent de gardiennage' et de l'attestation de compétence agent de gardiennage - protection de personnes';

8° pour l'exercice des activités visées à l'article 3, 6°, de la loi : être détenteur de l'attestation de compétence générale agent de gardiennage' et de l'attestation de compétence agent de gardiennage - inspecteur de magasin';

9° pour l'exercice des activités visées à l'article 3, 8°, de la loi : être détenteur de l'attestation de compétence agent de gardiennage - milieu de sorties';

10° pour l'exercice de l'activité visée à l'article 3, 10°, de la loi : être détenteur de l'attestation de compétence générale agent de gardiennage' et de l'attestation de compétence agent de gardiennage - constatation de faits matériels - contrôle du stationnement payant';

11° pour l'exercice de l'activité visée à l'article 3, 11°, de la loi : être détenteur de l'attestation de compétence générale agent de gardiennage' et de l'attestation de compétence agent de gardiennage - accompagnement de groupes de personnes en vue de la sécurité routière';

12° pour l'exercice de l'activité visée à l'article 3, 12° de la loi : être détenteur des autorisations et attestations éventuellement requises d'où il ressort qu'il est apte à commander de manière correcte et réglementaire le moyen technique et être détenteur de l'attestation de compétence agent de gardiennage - commande de moyens techniques' ou l'attestation de compétence général agent de gardiennage';

13° pour l'exercice des activités visées à l'article 3, 1°, 2°, 9° et 13°, de la loi aux postes de travail situés sur un site nucléaire et pour l'exercice des activités visées à l'article 3, 3° a), de la loi pour les mandants d'un site nucléaire, selon l'activité exercée : être détenteur des attestations requises pour l'exercice de l'activité et de l'attestation de compétence agent de gardiennage - gardiennage de sites nucléaires';

14° pour l'exercice des activités visées à l'article 3, 1°, 2°, 9° et 13° de la loi aux postes de travail situés dans une installation portuaire, selon l'activité exercée : être détenteur des attestations requises pour l'exercice de l'activité et de l'attestation de compétence agent de gardiennage - gardiennage portuaire';

15° pour l'exercice d'activités de manière armée, en plus des attestations requises pour l'exercice de l'activité, être détenteur de :

1) l'attestation de compétence agent de gardiennage - missions armées' et, si les activités sont exercées avec une arme dont la nature, le modèle et le type ne correspondent pas à l'arme utilisée lors de la formation visant l'obtention de l'attestation de compétence agent de gardiennage - missions armées', l'intéressé est tenu de disposer d'une 'attestation de compétence agent de gardiennage - formation d'adaptation missions armées' pour cette arme;

2) l'attestation - test de tir agent de gardiennage' dont il ressort que l'intéressé a présenté avec fruit et de manière ininterrompue tous les six mois, un test de tir avec une arme dont la nature, le modèle et le type correspondent à l'arme utilisée dans l'exercice des activités et pour

activiteiten gebruikt wordt en waarvoor hij beschikt over het 'bekwaamheidsattest bewakingsagent – gewapende opdrachten' of het 'bekwaamheidsattest bewakingsagent – aanpassingsopleiding gewapende opdrachten';

16° voor het uitoefenen van telebewaking: houder zijn van het bekwaamheidsattest dat overeenstemt met de activiteiten waarbinnen de telebewaking wordt uitgevoerd en het 'bekwaamheidsattest bewakingsagent- telebewaking';

17° voor het uitoefenen van activiteiten bedoeld in artikel 3 van de wet waarbij beelden geïnterpreteerd worden van apparaten die door middel van röntgenstralen goederen en de inhoud ervan tot beelden verwerken om gevaarlijke voorwerpen of stoffen te detecteren, houder zijn van:

1) het bekwaamheidsattest vereist voor het uitoefenen van de betrokken activiteit;

2) een 'attest bewakingsagent- analyse x-ray beelden' dat maximum 1 jaar oud is.

Het bepaalde onder 2) is niet van toepassing indien hij deze activiteiten, al dan niet tegelijkertijd, uitoefent binnen een luchthaven en voldoet aan de vereisten bepaald in uitvoering van verordening (EU) 2015/1998 van de Commissie van 5 november 2015 tot vaststelling van gedetailleerde maatregelen voor de tenuitvoerlegging van gemeenschappelijke basisnormen op het gebied van de beveiliging van de luchthaven;

18° houder zijn van een 'bijscholingsattest bewakingsagent' of een 'bijscholingsattest- leidinggevend personeel bewaking' afgeleverd tijdens de periode van twee jaar die de aanvraag van de identificatiekaart voorafgaat;

De vereiste bedoeld in het eerste lid is niet van toepassing voor personen die in de periode van vijf jaar die de aanvraag van een identificatiekaart voorafgaat, een attest bekwaamen, bedoeld in de artikelen 10, 11, 12, 14 tot en met 20;

In afwijking op het eerste en tweede lid, moeten de personen die houder zijn van het 'bekwaamheidsattest bewakingsagent - grensoverschrijdend transport', houder zijn van een 'bijscholingsattest grensoverschrijdend transport', de eerste keer te volgen uiterlijk drie jaar na de uitreiking van het 'bekwaamheidsattest bewakingsagent - grensoverschrijdend transport' en vervolgens uitgereikt om de drie jaar.

Art. 7. Elke bewakingsagent moet houder zijn van een 'attest psychotechnisch onderzoek'.

HOOFDSTUK 3. — Opleidingen

Afdeling 1. — Toegangsvoorwaarden

Art. 8. Voorafgaand aan de inschrijving tot de opleiding informeert de opleidingsinstelling de kandidaat over:

1° de wettelijke voorwaarden waaraan de betrokkene moet voldoen om de functie uit te oefenen waarop de beoogde opleiding betrekking heeft;

2° de regels die betrekking hebben op de examens en de herexamens en de afgifte van attesten en certificaten;

3° in voorkomend geval, de verplichting tot bijscholing om de functie uit te oefenen waarop de beoogde opleiding betrekking heeft.

Art. 9. De opleidingsinstelling laat de kandidaat enkel deelnemen aan de opleiding indien hij aantoont dat hij voldoet aan volgende voorwaarden:

1° een uittreksel uit het strafregister heeft voorgelegd dat overeenstemt met het model bedoeld in artikel 596, eerste lid van het Wetboek van Strafvordering, of een gelijkwaardig getuigschrift indien men zijn woonplaats in het buitenland heeft, dat niet ouder is dan zes maanden waaruit blijkt dat hij niet veroordeeld is wegens misdrijven bepaald in artikel 61, 1° van de wet;

2° een identiteitsdocument heeft voorgelegd waaruit blijkt dat hij voldoet aan artikel 61, 2° van de wet;

3° voor de opleidingen, bedoeld in de artikelen 15 tot en met 33 het bewijs heeft voorgelegd te beschikken over een 'attest psychotechnisch onderzoek';

4° voor de opleidingen, bedoeld in de artikelen 21, 23 tot en met 26 en 28 het bewijs heeft voorgelegd te beschikken over het 'algemeen bekwaamheidsattest bewakingsagent';

5° voor de opleiding bedoeld in artikel 27, 29 en 30 het bewijs heeft voorgelegd te beschikken over het 'algemeen bekwaamheidsattest bewakingsagent' of het 'bekwaamheidsattest bewakingsagent – beveiligd vervoer';

laquelle il dispose de 'l'attestation de compétence agent de gardiennage – missions armées' ou de 'l'attestation de compétence agent de gardiennage – formation d'adaptation missions armées';

16° pour l'exercice de la télésurveillance : être détenteur de l'attestation de compétence qui correspond aux activités dans le cadre desquelles la télésurveillance est exercée et de 'l'attestation de compétence agent de gardiennage – télésurveillance';

17° pour l'exercice d'activités, visées à l'article 3 de la loi, impliquant l'interprétation d'images provenant d'appareils qui, au moyen de rayons X, transforment les biens et leur contenu en images afin de détecter des objets dangereux ou des substances dangereuses, être détenteur de :

1) l'attestation de compétence requise pour l'exercice de l'activité concernée;

2) une 'attestation agent de gardiennage - analyse des images à rayons X' datant de maximum 1 an.

La disposition du 2) ne s'applique pas s'il exerce, simultanément ou non, ces activités dans un aéroport et remplit les conditions prévues en exécution du Règlement (UE) 2015/1998 de la Commission du 5 novembre 2015 fixant des mesures détaillées pour la mise en œuvre des normes de base communes dans le domaine de la sûreté de l'aviation civile;

18° être détenteur d'une 'attestation de recyclage agent de gardiennage' ou d'une 'attestation de recyclage - personnel dirigeant gardiennage' délivrée pendant la période de deux ans qui précède la demande de carte d'identification;

Cette condition ne s'applique pas aux personnes qui ont obtenu, durant la période de cinq ans qui précède la demande d'une carte d'identification, une attestation telle que visée aux articles 10, 11, 12, 14 à 20 inclus;

Par dérogation aux premier et deuxième alinéas, les personnes détentrices de 'l'attestation de compétence agent de gardiennage - transport transfrontalier' doivent être détentrices d'une 'attestation de recyclage transport transfrontalier' à suivre, la première fois, au plus tard trois ans après la délivrance de 'l'attestation de compétence agent de gardiennage - transport transfrontalier' et, par la suite, délivrée tous les trois ans.

Art. 7. Tout agent de gardiennage doit être détenteur d'une 'attestation examen psychotechnique'.

CHAPITRE 3. — Formations

Section 1^{re}. — Conditions d'accès

Art. 8. Préalablement à l'inscription à la formation, l'organisme de formation informe le candidat sur :

1° les conditions légales auxquelles l'intéressé doit satisfaire pour exercer la fonction à laquelle se rapporte la formation concernée;

2° les règles relatives aux examens et aux épreuves de repêchage, ainsi que la délivrance des attestations et certificats;

3° le cas échéant, l'obligation de recyclage en vue d'exercer la fonction à laquelle se rapporte la formation visée.

Art. 9. L'organisme de formation n'autorise le candidat à participer à la formation que s'il démontre qu'il satisfait aux conditions suivantes:

1° avoir fourni un extrait du casier judiciaire qui correspond au modèle visé à l'article 596, premier alinéa du Code d'instruction criminelle, ou un certificat équivalent s'il réside à l'étranger, datant de maximum six mois et dont il ressort qu'il n'a pas été condamné pour des infractions visées à l'article 61, 1°, de la loi;

2° avoir fourni un document d'identité qui montre qu'il satisfait à l'article 61, 2°, de la loi;

3° pour les formations visées aux articles 15 à 33 inclus, avoir fourni la preuve qu'il dispose d'une attestation d'examen psychotechnique';

4° pour les formations visées aux articles 21, 23 à 26 inclus et 28, avoir fourni la preuve qu'il dispose d'une 'attestation de compétence générale agent de gardiennage';

5° pour la formation visée à l'article 27, 29 et 30, avoir fourni la preuve qu'il dispose de 'l'attestation de compétence générale agent de gardiennage', l'attestation de compétence agent de gardiennage – opérateur de centrale d'alarme' ou de 'l'attestation de compétence agent de gardiennage – transport protégé';

6° voor de opleiding bedoeld in artikel 31 het bewijs heeft voorgelegd te beschikken over het 'algemeen bekwaamheidsattest bewakingsagent' of het 'bekwaamheidsattest bewakingsagent – operator alarmcentrale';

7° voor de opleidingen, bedoeld in de artikelen 23, 27 tot en met 30 ingeschreven is door de de bewakingsonderneming of de interne bewakingsdienst, waartoe hij behoort en waarvoor hij over een identificatiekaart beschikt;

8° voor de opleiding bedoeld in artikel 17 ingeschreven is door de bewakingsonderneming waartoe hij behoort en die vergund is voor de activiteiten, bedoeld in artikel 3, 4° van de wet;

9° voor de opleidingen, bedoeld in de artikelen 15, 16, 22 en 33, ingeschreven is bij de opleidingsinstelling door de bewakingsonderneming of door de interne bewakingsdienst waartoe hij behoort en die vergund is voor één of meer activiteiten zoals bedoeld in artikel 3, 3° a), b), c) en d) van de wet;

10° voor de opleiding, bedoeld in artikel 22 het bewijs heeft voorgelegd dat hij beschikt over het 'bekwaamheidsattest bewakingsagent – beveiligd vervoer';

11° voor de opleidingen, bedoeld in de artikelen 10 tot en met 12, 14 tot en met 29 en 31 voordien dezelfde opleiding, met inbegrip van de examens en herexamens, maximaal eenmaal gevolgd heeft;

12° voor de opleiding bedoeld in artikel 30 het bewijs heeft voorgelegd waaruit blijkt dat hij maximum zes maanden eerder één van volgende attesten bekam: het 'bekwaamheidsattest bewakingsagent – gewapende opdrachten, het 'attest schiettest bewakingsagent', of het 'bekwaamheidsattest bewakingsagent – aanpassingsopleiding gewapende opdrachten';

13° voor de bijscholing bedoeld in artikel 13 houder zijn van een 'bekwaamheidsattest strategisch leidinggevende', een 'bekwaamheidsattest operationeel leidinggevende', of het 'bekwaamheidsattest -commercieel vertegenwoordiger';

14° voor de bijscholing bedoeld in artikel 32, het bewijs heeft voorgelegd dat hij beschikt over een van de attesten zoals bedoeld in de artikelen 14 tot en met 20;

15° voor de bijscholing bedoeld in artikel 33 het bewijs heeft voorgelegd dat hij beschikt over het 'bekwaamheidsattest bewakingsagent- grensoverschrijdend transport'.

Afdeling 2. — Commercieel vertegenwoordiger

Art. 10. Het 'bekwaamheidsattest - commercieel vertegenwoordiger' wordt slechts verstrekt nadat betrokkene een opleiding van 60 lesuren en bestaande uit volgende vakken met goed gevolg heeft gevolgd:

1° Grondige studie van de regelgeving met betrekking tot de bewaking: 40 lesuren;

2° Grondrechten en aan de bewaking aanverwante juridische regelingen: 12 lesuren;

3° Training aan de hand van dilemma's tussen sociale, wettelijke, ethische bepalingen en commerciële belangen: 8 lesuren.

Afdeling 3. — Leidinggevend personeel

Art. 11. Het 'bekwaamheidsattest strategisch leidinggevende' wordt slechts verstrekt nadat betrokkene een opleiding van 116 lesuren en bestaande uit volgende vakken met goed gevolg heeft gevolgd:

1° Organisatie van de publieke en private veiligheidssector: 12 lesuren;

2° Grondige studie van de regelgeving met betrekking tot de bewaking: 40 lesuren;

3° Grondrechten en aan de bewaking aanverwante juridische regelingen: 12 lesuren;

4° Toegepaste aansprakelijkheid: 8 lesuren;

5° Recente criminaliteitsontwikkelingen: 4 lesuren;

6° Veiligheids- en risicoanalyse: 8 lesuren;

7° Security awareness: 8 lesuren;

8° Maatschappelijke en culturele vorming: 8 lesuren;

9° Sociale verhoudingen en collectieve overeenkomsten: 8 lesuren;

10° Training aan de hand van dilemma's tussen sociale, wettelijke, ethische bepalingen en commerciële belangen: 8 lesuren.

6° pour la formation visée à l'article 31, avoir fourni la preuve qu'il dispose de 'l'attestation de compétence générale agent de gardiennage' ou de 'l'attestation de compétence agent de gardiennage – opérateur de centrale d'alarme';

7° pour les formations visées aux articles 23, 27 à 30 inclus, être inscrit par l'entreprise de gardiennage ou du service interne de gardiennage dont il fait partie et pour la/lequel/le il dispose d'une carte d'identification;

8° pour la formation visée à l'article 17, avoir fourni la preuve qu'il est inscrit par l'entreprise de gardiennage dont il relève et qui est autorisée pour les activités visées à l'article 3, 4° de la loi;

9° pour les formations visées aux articles 15, 16, 22 et 33, avoir fourni la preuve qu'il est inscrit auprès de l'organisme de formation par l'entreprise de gardiennage ou par le service interne de gardiennage dont relève l'intéressé et qui est autorisé pour une ou plusieurs des activités visées à l'article 3, 3°, a), b), c) et d) de la loi;

10° pour la formation visée à l'article 22, avoir fourni la preuve qu'il dispose de 'l'attestation de compétence agent de gardiennage – transport protégé';

11° pour les formations visées aux articles 10 à 12 inclus, 14 à 29 inclus et 31 avoir suivi maximum une fois la même formation auparavant, en ce compris les examens et les épreuves de repêchage;

12° pour la participation à la formation visée à l'article 30, fournir la preuve qu'il a obtenu maximum six mois au préalable l'une des attestations suivantes: 'l'attestation de compétence agent de gardiennage - missions armées', 'l'attestation test de tir agent de gardiennage', 'l'attestation de compétence agent de gardiennage – formation d'adaptation missions armées';

13° pour le recyclage visé à l'article 13, être détenteur d'une 'attestation de compétence dirigeant stratégique', d'une 'attestation de compétence dirigeant opérationnel' ou 'l'attestation de compétence -représentant commercial';

14° pour le recyclage visé à l'article 32, avoir fourni la preuve qu'il dispose d'une des attestations visées aux articles 14 à 20 inclus;

15° pour le recyclage visé à l'article 33, avoir fourni la preuve qu'il dispose de 'l'attestation de compétence agent de gardiennage - transport transfrontalier'.

Section 2. — Représentant commercial

Art. 10. 'L'attestation de compétence – représentant commercial' ne sera délivrée qu'après que l'intéressé a suivi avec fruit une formation de 60 heures de cours comportant les branches suivantes:

1° Etude approfondie de la réglementation relative au gardiennage: 40 heures de cours;

2° Droits fondamentaux et règles juridiques liées au gardiennage: 12 heures de cours;

3° Training axé sur les dilemmes entre les dispositions sociales, légales, éthiques et les intérêts commerciaux: 8 heures de cours.

Section 3. — Personnel dirigeant

Art. 11. 'L'attestation de compétence dirigeant stratégique' ne sera délivrée qu'après que l'intéressé a suivi avec fruit une formation de 116 heures de cours comportant les branches suivantes:

1° Organisation du secteur de la sécurité publique et privée: 12 heures de cours;

2° Etude approfondie de la réglementation relative au gardiennage: 40 heures de cours;

3° Droits fondamentaux et règles juridiques liées au gardiennage: 12 heures de cours;

4° Responsabilité appliquée: 8 heures de cours;

5° Développements récents en matière de criminalité: 4 heures de cours;

6° Analyse de sécurité et de risque: 8 heures de cours;

7° Security awareness: 8 heures de cours;

8° Formation sociétale et culturelle: 8 heures de cours;

9° Rapports sociaux et conventions collectives: 8 heures de cours;

10° Training axé sur les dilemmes entre les dispositions sociales, légales, éthiques et les intérêts commerciaux: 8 heures de cours.

Art. 12. Het 'bekwaamheidsattest operationeel leidinggevende' wordt slechts verstrekt nadat betrokkene een opleiding van 80 uren en bestaande uit volgende vakken met goed gevolg heeft gevolgd:

- 1° Organisatie van de bewakingssector: 4 uren;
- 2° Studie van de regelgeving met betrekking tot de bewaking en grondige studie van de rechten en verplichtingen van de bewakingsagent: 24 uren;
- 3° Grondrechten en andere relevante bevoegdheden en verplichtingen: 8 uren;
- 4° Veiligheids- en risicoanalyse: 8 uren;
- 5° Organisatie van de bewakingspost en het toezicht op bewakingsagenten: 16 uren;
- 6° Maatschappelijke en culturele vorming: 8 uren;
- 7° Sociale verhoudingen en collectieve overeenkomsten: 4 uren;
- 8° Training aan de hand van dilemma's tussen sociale, wettelijke, ethische bepalingen en commerciële belangen: 8 uren.

Art. 13. Het 'bijscholingsattest leidinggevend personeel' wordt pas verstrekt nadat betrokkene effectief een opleiding van minstens 16 uren volgt zonder afleggen van examens, waarvan:

- 1° minstens 8 uren betrekking hebben op de in de afgelopen jaren ontstane of vernieuwde regelgeving met betrekking tot private veiligheid;
- 2° minstens 8 uren betrekking hebben op aanverwante wetgeving.

Afdeling 4. — Bewakingsagent

Art. 14. Het 'algemeen bekwaamheidsattest bewakingsagent' wordt slechts verstrekt nadat betrokkene met goed gevolg een opleiding van 139 uren bestaande uit volgende vakken heeft gevolgd:

- 1° Organisatie van de bewakingssector: 4 uren;
- 2° Studie van de regelgeving met betrekking tot de bewaking en grondige studie van de rechten en verplichtingen van de bewakingsagent: 24 uren;
- 3° Grondrechten en andere relevante bevoegdheden en verplichtingen: 8 uren;
- 4° Communicatievaardigheden: 12 uren;
- 5° Conflicthantering: 12 uren;
- 6° Maatschappelijke en culturele vorming: 12 uren;
- 7° Observatie, risico-inschatting en rapportering: 12 uren;
- 8° Ontwikkelingstechnieken: 12 uren;
- 9° Gepast reageren bij crisissituaties: 8 uren;
- 10° Bedrijfseerstehulpverlener: 15 uren;
- 11° Brand, preventie en elementaire brandbestrijding: 8 uren;
- 12° Sociale verhoudingen en collectieve overeenkomsten: 4 uren;
- 13° Praktijk van bewakingsmethodes- en technieken: 8 uren.

Art. 15. Het 'bekwaamheidsattest bewakingsagent – beveiligd vervoer' wordt slechts verstrekt nadat betrokkene met goed gevolg een opleiding van 127 uren bestaande uit volgende vakken heeft gevolgd:

- 1° Organisatie van het goederen- en geldtransport in de bewakingssector: 6 uren;
- 2° Studie van de regelgeving betreffende de bewaking toegepast op het personeel dat goederen en geldtransport uitvoert: 8 uren;
- 3° Grondige studie van de regelgeving betreffende de soorten goederen- en geldtransport met inbegrip van de concepten en beveiligingstechnieken: 24 uren;
- 4° Toegepaste kennis van procedures en omgaan met gevaarsituaties: 32 uren;
- 5° Conflicthantering: 12 uren;
- 6° Analoge en digitale communicatievaardigheden: 4 uren;
- 7° Rijtechnieken, defensieve rij- en rammingstechnieken: 20 uren;
- 8° Bedrijfseerstehulpverlener: 15 uren;

Art. 12. 'L'attestation de compétence 'dirigeant opérationnel' ne sera délivrée qu'après que l'intéressé a suivi avec fruit une formation de 80 heures de cours comportant les branches suivantes :

- 1° Organisation du secteur du gardiennage et ses activités : 4 heures de cours;
- 2° Etude de la réglementation relative au gardiennage et étude approfondie des compétences et obligations de l'agent de gardiennage : 24 heures de cours;
- 3° Droits fondamentaux et autres compétences et obligations pertinentes : 8 heures de cours;
- 4° Analyse de sécurité et de risque : 8 heures de cours;
- 5° Organisation du poste de gardiennage et surveillance des agents de gardiennage : 16 heures de cours;
- 6° Formation sociétale et culturelle : 8 heures de cours;
- 7° Rapports sociaux et conventions collectives : 4 heures de cours;
- 8° Training axé sur les dilemmes entre les dispositions sociales, légales, éthiques et les intérêts commerciaux : 8 heures de cours.

Art. 13. 'L'attestation de recyclage personnel dirigeant' n'est délivrée qu'après que l'intéressé a effectivement suivi une formation d'au moins 16 heures de cours sans avoir présenté d'examens, dont :

- 1° au moins 8 heures de cours portent sur la réglementation publiée ou remaniée au cours des années écoulées et relative à la sécurité privée;
- 2° au moins 8 heures de cours portent sur la législation connexe.

Section 4. — Agent de gardiennage

Art. 14. 'L'attestation de compétence générale agent de gardiennage' ne sera délivrée qu'après que l'intéressé a suivi avec fruit une formation de 139 heures de cours comportant les branches suivantes:

- 1° Organisation du secteur du gardiennage : 4 heures de cours;
- 2° Etude de la réglementation relative au gardiennage et étude approfondie des droits et des obligations de l'agent de gardiennage : 24 heures de cours;
- 3° Droits fondamentaux et autres compétences et obligations pertinentes : 8 heures de cours;
- 4° Aptitudes de communication: 12 heures de cours;
- 5° Approche des conflits: 12 heures de cours;
- 6° Formation sociétale et culturelle: 12 heures de cours;
- 7° Observation, évaluation des risques et rapport : 12 heures de cours;
- 8° Techniques d'esquive : 12 heures de cours;
- 9° Réaction adaptée en cas de situation de crise : 8 heures de cours;
- 10° Secouriste d'entreprise: 15 heures de cours;
- 11° Incendie, prévention et lutte anti-incendie élémentaire : 8 heures de cours;
- 12° Rapports sociaux et conventions collectives : 4 heures de cours;
- 13° Pratique des méthodes et techniques de gardiennage : 8 heures de cours.

Art. 15. 'L'attestation de compétence agent de gardiennage – transport protégé' ne sera délivrée qu'après que l'intéressé a suivi avec fruit une formation de 127 heures de cours comportant les branches suivantes:

- 1° Organisation du transport de biens et d'argent dans le secteur du gardiennage : 6 heures de cours;
- 2° Etude de la réglementation relative au gardiennage appliquée au personnel effectuant le transport de biens et d'argent : 8 heures de cours;
- 3° Etude approfondie de la réglementation relative aux différents types de transport de biens et d'argent, en ce compris les concepts et les techniques de sécurisation : 24 heures de cours;
- 4° Connaissance appliquée des procédures et gestion des situations de danger : 32 heures de cours;
- 5° Approche des conflits : 12 heures de cours;
- 6° Aptitudes de communication analogiques et digitales : 4 heures de cours;
- 7° Techniques de pilotage, techniques de conduite défensive et d'emboutissage : 20 heures de cours;
- 8° Secouriste d'entreprise: 15 heures de cours;

9° Sociale verhoudingen en collectieve overeenkomsten: 6 lesuren.

Art. 16. Het 'bekwaamheidsattest bewakingsagent – geldtelcelcentrum' wordt slechts verstrekt nadat betrokkene met goed gevolg een opleiding van 16 lesuren bestaande uit volgende vakken heeft gevolgd:

1° Organisatie van goederen- en geldtransport in de bewakingssector: 2 lesuren;

2° Studie van de regelgeving betreffende de bewaking toegepast op het personeel van het geldtelcentrum: 2 lesuren;

3° Omgaan met mogelijke gevaarsituaties: 8 lesuren;

4° Sociale verhoudingen en collectieve overeenkomsten: 4 lesuren.

Art. 17. Het 'bekwaamheidsattest bewakingsagent- operator alarmcentrale' wordt slechts verstrekt nadat betrokkene met goed gevolg een opleiding van 68 lesuren bestaande uit volgende vakken heeft gevolgd:

1° Organisatie van de private veiligheidssector: 2 lesuren;

2° Toegepaste wetgeving betreffende het beheer van een alarmcentrale: 6 lesuren;

3° Organisatie van de noodcentrales en de interventie van politie- en hulpdiensten: 4 lesuren;

4° Kennis van alarm-, camera- en volgsystemen: 8 lesuren;

5° Procedures en technieken van toegangs- en sluitingscontrole op afstand: 4 lesuren;

6° Toegepaste technieken van beeld- en datatransmissie: 4 lesuren;

7° Procedures betreffende interventie na alarm, alarmprocedures en alarmverificaties: 16 lesuren;

8° Toegepaste telefonische communicatievaardigheden: 24 lesuren.

Art. 18. Het 'bekwaamheidsattest bewakingsagent- operator alarmcentrale particuliere eCall' wordt slechts verstrekt nadat betrokkene met goed gevolg een opleiding van 16 lesuren bestaande uit volgende vakken heeft gevolgd:

1° Wetgeving met betrekking tot eCall: 3 lesuren;

2° Organisatie van de interventiediensten: 1 lesuur;

3° Methodes van alarmverificatie en procedures: 6 lesuren;

4° Telefonische communicatievaardigheden en probleemoplossend handelen: 6 lesuren.

Art. 19. Het 'bekwaamheidsattest bewakingsagent – uitgaansmilieu' wordt slechts verstrekt nadat betrokkene met goed gevolg een opleiding van 139 lesuren bestaande uit volgende vakken heeft gevolgd:

1° Organisatie van de bewakingssector: 4 lesuren;

2° Studie van de regelgeving met betrekking tot de bewaking en grondige studie van de rechten en verplichtingen van de bewakingsagent: 24 lesuren;

3° Grondrechten en andere relevante bevoegdheden en verplichtingen: 8 lesuren;

4° Toegepaste wetgeving betreffende bewaking in het uitgaansmilieu: 4 lesuren;

5° Veiligheidsrisico's in een uitgaansmilieu en de geïntegreerde aanpak ervan: 8 lesuren;

6° Communicatievaardigheden: 12 lesuren;

7° Conflicthantering in een uitgaansmilieu: 12 lesuren;

8° Maatschappelijke en culturele vorming: 12 lesuren;

9° Ontwijkingstechnieken: 12 lesuren;

10° Gepast reageren bij crisissituaties: 8 lesuren;

11° Bedrijfseersteprobleemoplosser: 15 lesuren;

12° Brand, preventie en elementaire brandbestrijding: 8 lesuren;

13° Sociale verhoudingen en collectieve overeenkomsten: 4 lesuren;

14° Praktijk van bewakingsmethodes en -technieken in een uitgaansomgeving: 8 lesuren.

9° Rapports sociaux et conventions collectives : 6 heures de cours.

Art. 16. 'L'attestation de compétence agent de gardiennage - centre de comptage d'argent' ne sera délivrée qu'après que l'intéressé a suivi avec fruit une formation de 16 heures de cours comportant les branches suivantes :

1° Organisation du transport de biens et d'argent dans le secteur du gardiennage : 2 heures de cours;

2° Etude de la réglementation relative au gardiennage appliquée au personnel d'un centre de comptage d'argent : 2 heures de cours;

3° Gestion d'éventuelles situations de danger: 8 heures de cours;

4° Rapports sociaux et conventions collectives : 4 heures de cours.

Art. 17. 'L'attestation de compétence agent de gardiennage - opérateur de centrale d'alarme' ne sera délivrée qu'après que l'intéressé a suivi avec fruit une formation de 68 heures de cours comportant les branches suivantes:

1° Organisation du secteur de la sécurité privée : 2 heures de cours;

2° Législation appliquée relative à la gestion d'une centrale d'alarme : 6 heures de cours;

3° Organisation des centres de secours et de l'intervention des services de police et des services de secours : 4 heures de cours;

4° Connaissance des systèmes d'alarme, de caméra et de suivi : 8 heures de cours;

5° Procédures et techniques de contrôle d'accès et de fermeture à distance : 4 heures de cours;

6° Techniques appliquées de transmission d'images et de données : 4 heures de cours;

7° Procédures d'intervention après alarme, procédures et vérifications d'alarmes : 16 heures de cours;

8° Aptitudes en communication téléphonique appliquée : 24 heures de cours.

Art. 18. 'L'attestation de compétence agent de gardiennage - opérateur de centrale d'alarme eCall privé' ne sera délivrée qu'après que l'intéressé a suivi avec fruit une formation de 16 heures de cours comportant les branches suivantes :

1° Législation relative aux eCall : 3 heures de cours;

2° Organisation des services d'intervention : 1 heure de cours;

3° Méthodes de vérification d'alarmes et procédures : 6 heures de cours;

4° Aptitudes en communication téléphonique et résolution de problèmes : 6 heures de cours.

Art. 19. 'L'attestation de compétence agent de gardiennage - milieu de sorties' ne sera délivrée qu'après que l'intéressé a suivi avec fruit une formation de 139 heures de cours comportant les branches suivantes :

1° Organisation du secteur du gardiennage : 4 heures de cours;

2° Etude de la réglementation relative au gardiennage et étude approfondie des droits et obligations de l'agent de gardiennage: 24 heures de cours;

3° Droits fondamentaux et autres compétences et obligations pertinentes: 8 heures de cours;

4° Législation appliquée en matière de gardiennage dans le milieu de sorties: 4 heures de cours;

5° Risques pour la sécurité dans un milieu de sorties et approche intégrée : 8 heures de cours;

6° Aptitudes de communication: 12 heures de cours;

7° Gestion des conflits dans un milieu de sorties: 12 heures de cours;

8° Formation sociétale et culturelle : 12 heures de cours;

9° Techniques d'esquive : 12 heures de cours;

10° Réaction adaptée en cas de situation de crise : 8 heures de cours;

11° Secouriste d'entreprise : 15 heures de cours;

12° Incendie, prévention et lutte anti-incendie élémentaire : 8 heures de cours;

13° Rapports sociaux et conventions collectives: 4 heures de cours;

14° Pratiques des méthodes et techniques de gardiennage dans un milieu de sorties : 8 heures de cours.

Art. 20. Het 'bekwaamheidsattest bewakingsagent – bediening technische middelen' wordt slechts verstrekt nadat betrokkene met goed gevolg een opleiding van 12 lesuren bestaande uit volgende vakken heeft gevolgd:

- 1° organisatie van de publieke en private veiligheidssector: 4 lesuren;
- 2° toegepaste wetgeving betreffende het bedienen van technische middelen: 8 lesuren.

Art. 21. Het bekwaamheidsattest bewakingsagent- mobiele bewaking en interventie na alarm' wordt slechts verstrekt nadat betrokkene met goed gevolg een opleiding van 32 lesuren bestaande uit volgende vakken heeft gevolgd:

- 1° Toegepaste wetgeving betreffende mobiele bewaking en interventie na alarm: 4 lesuren;
- 2° Toegepaste risicoanalyse en inschatting van gevaarsituaties: 4 lesuren;
- 3° Werking en bediening van alarmsystemen: 4 lesuren;
- 4° Communicatie met operatoren van alarmcentrales: 4 lesuren;
- 5° Veilig rijgedrag: 8 lesuren;
- 6° Methodes en technieken bij mobiele bewaking en interventie na alarm: 8 lesuren.

Art. 22. Het bekwaamheidsattest bewakingsagent – grensoverschrijdend transport wordt slechts verstrekt nadat betrokkene met goed gevolg een opleiding van 73 lesuren bestaande uit volgende vakken heeft gevolgd:

- 1° Procedures voor grensoverschrijdend geldtransport: 8 lesuren;
- 2° Recht van de Europese unie betreffende geldtransport: 6 lesuren;
- 3° Het toepasselijke nationale recht betreffende geldtransport van de lidstaten van doorvoer en de lidstaten van ontvangst: 12 lesuren;
- 4° Verkeersregels voor geldtransport in de lidstaten van doorvoer en de lidstaten van ontvangst: 6 lesuren;
- 5° Nationale veiligheidsprotocollen bij overvallen in de lidstaten van doorvoer en de lidstaten van ontvangst: 12 lesuren;
- 6° Organisatie van het geldtransport dat beveiligd wordt door IBNS en de operationele procedures die hierop betrekking hebben in de lidstaten van doorvoer en de lidstaten van ontvangst: 8 lesuren;
- 7° Nationale operationele protocollen, voorschriften en regelgeving van de lidstaten van doorvoer en de lidstaten van ontvangst: 6 lesuren;
- 8° Nationale noodprotocollen van de lidstaten van doorvoer en de lidstaten van ontvangst in geval van pech, een verkeersongeval of technische of mechanische storing in de apparatuur of het voertuig voor het geldtransport: 5 lesuren;
- 9° Nationale administratieve procedures en bedrijfsregels binnen de lidstaten van doorvoer en de lidstaten van ontvangst betreffende de communicatie met het controlecentrum van alle lidstaten van doorvoer en alle lidstaten van ontvangst: 4 lesuren;
- 10° Toepasselijk recht van de Europese unie en/of toepasselijke CAO's betreffende werktijden, aantal noodzakelijke pauzes, arbeidsomstandigheden en toepasselijke lonen: 2 lesuren;
- 11° Toepasselijk recht van de Europese Unie en/of toepasselijke bepalingen van de CAO betreffende rustperiodes voor bewakers van geldtransporten: 4 lesuren;

12° Nationale regelgeving op het gebied van gezondheid en veiligheid in de lidstaten van doorvoer en de lidstaten van ontvangst, die relevant is voor werknemers die waarden vervoeren en op werknemers die zich met grote voertuigen over de weg verplaatsen en protocollen in geval van lestel of ziekte van werknemers: 2 lesuren.

Art. 23. Het 'bekwaamheidsattest bewakingsagent – bescherming van personen' wordt slechts verstrekt nadat betrokkene met goed gevolg een opleiding van 52 lesuren bestaande uit volgende vakken heeft gevolgd:

- 1° Toegepaste wetgeving betreffende bescherming van personen: 3 lesuren;
- 2° Organisatie van de publieke veiligheidsdiensten: 1 lesuur;
- 3° Veiligheidsanalyse en opbouw van de beveiliging: 16 lesuren;

Art. 20. L'attestation de compétence agent de gardiennage – commande de moyens techniques' ne sera délivrée qu'après que l'intéressé a suivi avec fruit une formation de 12 heures de cours comportant les branches suivantes :

- 1° organisation du secteur de la sécurité publique et privée : 4 heures de cours;
- 2° législation appliquée relative à la commande de moyens techniques : 8 heures de cours.

Art. 21. 'L'attestation de compétence agent de gardiennage - gardiennage mobile et intervention après alarme' ne sera délivrée qu'après que l'intéressé a suivi avec fruit une formation de 32 heures de cours comportant les branches suivantes :

- 1° Législation appliquée relative au gardiennage mobile et intervention après alarme : 4 heures de cours;
- 2° Analyse de risque appliquée et évaluation de situations de danger : 4 heures de cours;
- 3° Fonctionnement et commande de systèmes d'alarme : 4 heures de cours;
- 4° Communication avec les opérateurs de centrales d'alarme : 4 heures de cours;
- 5° Conduite en toute sécurité : 8 heures de cours;
- 6° Techniques et méthodes d'intervention mobile : 8 heures de cours.

Art. 22. 'L'attestation de compétence agent de gardiennage - transport transfrontalier' ne sera délivrée qu'après que l'intéressé a suivi avec fruit une formation de 73 heures de cours comportant les branches suivantes :

- 1° Procédures pour le transport de fonds transfrontalier : 8 heures de cours;
- 2° Droit de l'Union européenne en matière de transports de fonds : 6 heures de cours;
- 3° Droit national applicable au transport de fonds des Etats membres de transit ou d'accueil : 12 heures de cours;
- 4° Règles en matière de conduite de véhicules applicables au transport de fonds dans les Etats membres de transit ou d'accueil : 6 heures de cours;
- 5° Protocoles de sécurité nationaux applicables en cas d'attaque dans les Etats membres de transit ou d'accueil : 12 heures de cours;
- 6° Organisation du transport de fonds protégé par IBNS et les procédures opérationnelles y afférentes, dans les Etats membres de transit et d'accueil : 8 heures de cours;
- 7° Protocoles, prescriptions et réglementations nationaux opérationnels des Etats membres de transit et d'accueil : 6 heures de cours;
- 8° Protocoles nationaux en cas d'urgence applicables dans les Etats membres de transit ou d'accueil en cas de panne, d'accident de la route et de défaillance technique et mécanique d'un équipement ou véhicule de transport de fonds : 5 heures de cours;
- 9° Procédures administratives nationales et règles de l'entreprise dans les Etats membres de transit et d'accueil en ce qui concerne la communication avec le centre de contrôle de tous les Etats membres de transit ou d'accueil : 4 heures de cours;
- 10° Droit de l'Union européenne applicable et/ou CCT applicables en ce qui concerne le temps de travail, le nombre de pauses nécessaires, les conditions de travail, les salaires applicables : 2 heures de cours;
- 11° Droit de l'Union européenne applicable et/ou dispositions des CCT applicables concernant les périodes de repos des convoyeurs de fonds : 4 heures de cours;

12° Réglementation nationale en matière de santé et de sécurité dans les Etats membres de transit et d'accueil, applicable aux travailleurs qui transportent des valeurs et ceux qui se déplacent par la route en véhicules de grande taille, et protocoles en cas de blessure ou de maladie des salariés : 2 heures de cours.

Art. 23. 'L'attestation de compétence - agent de gardiennage - protection de personnes' ne sera délivrée qu'après que l'intéressé a suivi avec fruit une formation de 52 heures de cours comportant les branches suivantes :

- 1° Législation appliquée relative à la protection de personnes : 3 heures de cours;
- 2° Organisation des services de sécurité publics : 1 heure de cours;
- 3° Analyse de la sécurité et conception de la protection : 16 heures de cours;

4° Formaties en procedures bij bescherming van personen: 12 uren;

5° Personenbescherming met wagens: 12 uren;

6° Afschermingstechnieken: 8 uren.

Art. 24. Het 'bekwaamheidsattest bewakingsagent – winkelinspекteur' wordt slechts verstrekt nadat betrokkene met goed gevolg een opleiding van 20 uren bestaande uit volgende vakken heeft gevolgd:

1° Toegepaste wetgeving betreffende winkelinspectie: 4 uren;

2° Toegepaste veiligheidsanalyse: 8 uren;

3° Interventietechnieken en conflicthantering: 8 uren.

Art. 25. Het 'bekwaamheidsattest bewakingsagent – vaststelling materiële feiten - controle betalend parkeren' wordt slechts verstrekt nadat betrokkene met goed gevolg een opleiding van 16 uren bestaande uit volgende vakken heeft gevolgd:

1° Toegepaste wetgeving betreffende de controle op betalend parkeren: 4 uren;

2° Procedures betreffende controle op betalend parkeren en de controle op geldigheid van parkeerbewijzen: 4 uren;

3° Conflicthantering bij de controle op betalend parkeren: 8 uren.

Art. 26. Het 'bekwaamheidsattest bewakingsagent – begeleiding van groepen van personen met het oog op de verkeersveiligheid' wordt slechts verstrekt nadat betrokkene met goed gevolg een opleiding van 12 uren bestaande uit volgende vakken heeft gevolgd:

1° Toegepaste verkeersreglementering: 8 uren;

2° Taakuitvoering en technieken: 4 uren.

Art. 27. Het bekwaamheidsattest bewakingsagent – bewaking nucleaire site wordt slechts verstrekt nadat betrokkene met goed gevolg een opleiding van 16 uren bestaande uit volgende vakken heeft gevolgd:

1° Kennis van de nucleaire site als werkomgeving: 4 uren;

2° Security op nucleaire sites: 4 uren;

3° Bewakingsmethodes en – technieken op nucleaire sites: 8 uren.

Art. 28. Het 'bekwaamheidsattest bewakingsagent – havenbewaking' wordt slechts verstrekt nadat betrokkene met goed gevolg een opleiding van 16 uren bestaande uit volgende vakken heeft gevolgd:

1° Kennis van de haven als werkomgeving: 4 uren;

2° Security in de haven: 4 uren;

3° Bewakingsmethodes en – technieken in de haven: 8 uren.

Art. 29. Het 'bekwaamheidsattest bewakingsagent – gewapende opdrachten' wordt slechts verstrekt nadat betrokkene met goed gevolg een opleiding van 44 uren bestaande uit volgende vakken heeft gevolgd:

1° Toegepaste wetgeving betreffende het gewapend uitoefenen van bewakingsactiviteiten en wapenwetgeving: 4 uren;

2° Toegepaste wettige verdediging bij het gewapend uitoefenen van bewakingsactiviteiten: 4 uren;

3° Toegepaste wapenkennis en veiligheidstechnieken bij het hanteren van een wapen: 16 uren;

4° Schietoefeningen: 20 uren.

Art. 30. Het 'bekwaamheidsattest bewakingsagent – aanpassingsopleiding gewapende opdrachten' wordt slechts verstrekt nadat betrokkene met goed gevolg een opleiding van 8 uren bestaande uit volgende vakken heeft gevolgd:

1° Toegepaste wapenkennis en veiligheidstechnieken bij het hanteren van een wapen: 4 uren;

2° Schietoefeningen: 4 uren.

4° Formations et procédures de protection de personnes : 12 heures de cours;

5° Protection de personnes avec voitures : 12 heures de cours;

6° Techniques de protection : 8 heures de cours.

Art. 24. 'L'attestation de compétence agent de gardiennage - inspecteur de magasin' ne sera délivrée qu'après que l'intéressé a suivi avec fruit une formation de 20 heures de cours comportant les branches suivantes :

1° Législation appliquée relative à l'inspection de magasin : 4 heures de cours;

2° Analyse appliquée de la sécurité : 8 heures de cours;

3° Techniques d'intervention et approche des conflits : 8 heures de cours.

Art. 25. 'L'attestation de compétence agent de gardiennage - constatation de faits matériels - contrôle du stationnement payant' ne sera délivrée qu'après que l'intéressé a suivi avec fruit une formation de 16 heures de cours comportant les branches suivantes :

1° Législation appliquée relatif au contrôle du stationnement payant : 4 heures de cours;

2° Procédures relatives à la surveillance du stationnement payant et au contrôle de la validité des tickets de stationnement : 4 heures de cours;

3° Gestion des conflits lors du contrôle du stationnement payant: 8 heures de cours.

Art. 26. 'L'attestation de compétence agent de gardiennage – accompagnement de groupes de personnes en vue de la sécurité routière' ne sera délivrée qu'après que l'intéressé a suivi avec fruit une formation de 12 heures de cours comportant les branches suivantes :

1° Législation routière appliquée : 8 heures de cours;

2° Exécution des tâches et techniques : 4 heures de cours.

Art. 27. 'L'attestation de compétence agent de gardiennage - gardiennage site nucléaire' ne sera délivrée qu'après que l'intéressé a suivi avec fruit une formation de 16 heures de cours comportant les branches suivantes :

1° Connaissance du site nucléaire en tant qu'environnement de travail : 4 heures de cours;

2° Sécurité des sites nucléaires : 4 heures de cours;

3° Méthodes et techniques de gardiennage appliquées aux sites nucléaires : 8 heures de cours.

Art. 28. 'L'attestation de compétence agent de gardiennage - gardiennage portuaire' ne sera délivrée qu'après que l'intéressé a suivi avec fruit une formation de 16 heures de cours comportant les branches suivantes :

1° Connaissance du port comme environnement de travail : 4 heures de cours;

2° Sécurité dans le port : 4 heures de cours;

3° Méthodes et techniques de gardiennage appliquées au port : 8 heures de cours.

Art. 29. 'L'attestation de compétence agent de gardiennage - missions armées' ne sera délivrée qu'après que l'intéressé a suivi avec fruit une formation de 44 heures de cours comportant les branches suivantes :

1° Législation appliquée relative à l'exercice armé d'activités de gardiennage et législation sur les armes : 4 heures de cours;

2° Légitime défense appliquée à l'exercice armé d'activités de gardiennage : 4 heures de cours;

3° Connaissance appliquée des armes et techniques appliquées de sécurité dans le maniement d'une arme : 16 heures de cours;

4° Exercices de tir : 20 heures de cours.

Art. 30. 'L'attestation de compétence agent de gardiennage - formation d'adaptation missions armées' ne sera délivrée qu'après que l'intéressé a suivi avec fruit une formation de 8 heures de cours constituée des branches suivantes :

1° Connaissance appliquée des armes et techniques appliquées de sécurité dans le maniement d'une arme : 4 heures de cours;

2° Exercices de tir : 4 heures de cours.

Art. 31. Het 'bekwaamheidsattest bewakingsagent – telebewaking' wordt slechts verstrekt nadat betrokkene met goed gevolg een opleiding van 16 lesuren bestaande uit volgende vakken heeft gevolgd:

- 1° Toegepaste wetgeving betreffende telebewaking: 4 lesuren;
- 2° De bediening van camerasystemen: 4 lesuren;
- 3° Observeren en rapporteren aan de hand van camerabeelden: 8 lesuren.

Art. 32. Het 'bijscholingattest bewakingsagent' wordt pas verstrekt nadat betrokkene effectief een opleiding van minstens 8 lesuren volgt, zonder afleggen van examens, die betrekking heeft op de in de afgelopen jaren ontstane of vernieuwde regelgeving met betrekking tot de bevoegdheden en de verplichtingen van de bewakingsagenten.

Art. 33. Het 'bijscholingsattest grensoverschrijdend transport' wordt slechts verstrekt nadat de betrokkene een opleiding van minstens 8 lesuren die betrekking heeft op de opleiding, de procedures en technieken bedoeld in de opleiding 'bekwaamheidsattest bewakingsagent – grensoverschrijdend transport', zonder afleggen van examens effectief heeft gevolgd.

Afdeling 5. — Regels betreffende de organisatie van de opleidingen en examens.

Onderafdeling 1. — Opleidingen

Art. 34. De opleidingen in dit besluit kunnen enkel aangeboden en georganiseerd worden indien de opleidingsinstelling en de opleiding respectievelijk vergund en erkend zijn conform de artikelen 31 en 148 van de wet.

Art. 35. De opleidingen en de inhoud ervan dienen aangepast te zijn aan de eindtermen bepaald in uitvoering van artikel 147 van de wet en de evolutie van de wetgeving met repercussies op de bewakingssector.

Iedere opleiding dient actueel, praktijkgericht en afgestemd te zijn op de functie en activiteit waarop de opleiding betrekking heeft.

Art. 36. De vakken kunnen enkel gedoceerd worden door lesgevers die voldoen aan de criteria bepaald in uitvoering van de artikelen 147 en 61 van de wet.

Art. 37. De in dit besluit bedoelde lesuren:

- 1° bedragen 60 minuten;
- 2° vormen het minimum van wat voor de onderscheiden opleidingen en vakken moet gedoceerd worden;
- 3° omvatten niet de testen en de examens;
- 4° mogen op de dagen dat de vakken bedoeld in de artikelen 12, 2° en 3°, 14, 2° en 3°, 15, 2° en 3° en 19, 2° en 3° worden gedoceerd, per lesdag het totaal aantal van 6 lesuren niet overschrijden.

Tussen het einde van de opleiding voor deze vakken en het examen ervan dienen er voor studie en studiebegeleiding minstens vier vrije opeenvolgende dagen te worden voorzien.

Art. 38. De in dit besluit bepaalde opleidingen kunnen georganiseerd worden in een combinatie van online leren en klassikaal onderwijs waarbij geldt dat maximum 80% van de voorziene lestijd per vak kan vervangen worden door een online-leerprogramma.

De minister bepaalt de vakken die enkel door middel van klassikaal onderwijs mogen georganiseerd worden.

Art. 39. Indien er voor een aangekondigde opleiding nog geen cursisten ingeschreven zijn, kan de opleidingsinstelling op elk ogenblik een aangekondigde opleiding uitstellen of annuleren.

Art. 40. Indien er voor een aangekondigde opleiding cursisten zijn ingeschreven, kan de opleidingsinstelling de opleiding enkel uitstellen. In dit geval brengt ze de ingeschreven cursisten minimum drie weken voor de voorziene startdatum van de opleiding schriftelijk op de hoogte van het uitstel en van de latere data waarop deze opleiding zal plaatsvinden.

Indien aan deze vereiste niet voldaan is, moet de opleiding op het oorspronkelijk aangekondigde tijdstip doorgaan.

Art. 41. Een uitgestelde opleiding, bedoeld in artikel 40, mag niet opnieuw worden uitgesteld of geannuleerd en moet binnen de vier maanden na het oorspronkelijk aangekondigde tijdstip, worden georganiseerd, tenzij het uitsluitend cursisten betreft die ingeschreven zijn door een bewakingsonderneming, behorend tot dezelfde economische groep als de opleidingsinstelling.

Art. 31. 'L'attestation de compétence agent de gardiennage - télésurveillance' ne sera délivrée qu'après que l'intéressé a suivi avec fruit une formation de 16 heures de cours comportant les branches suivantes:

- 1° Législation appliquée relative à la télésurveillance : 4 heures de cours;
- 2° La commande de systèmes de caméras : 4 heures de cours;
- 3° Observation et rapport au moyen d'images de caméras de surveillance : 8 heures de cours.

Art. 32. 'L'attestation de recyclage agent de gardiennage' ne sera délivrée qu'après que l'intéressé a effectivement suivi une formation d'au moins 8 heures de cours ayant trait à la réglementation publiée ou remaniée au cours des dernières années et relative aux compétences et obligations des agents de gardiennage, sans avoir présenté d'examen.

Art. 33. 'L'attestation de recyclage transport transfrontalier' ne sera délivrée qu'après que l'intéressé a effectivement suivi une formation d'au moins 8 heures de cours ayant trait à la formation, aux procédures et techniques visées dans la formation 'attestation de compétence agent de gardiennage - transport transfrontalier', sans avoir présenté d'examen.

Section 5. — Règles en matière d'organisation des formations et examens.

Sous-section 1^{re}. — Formations

Art. 34. Les formations prévues dans le présent arrêté peuvent uniquement être proposées et organisées si l'organisme de formation et la formation ont été respectivement autorisés et agréés conformément aux articles 31 et 148 de la loi.

Art. 35. Les formations et leur contenu doivent être adaptés aux finalités définies en exécution de l'article 147 de la loi et à l'évolution de la législation ayant des repercussions sur le secteur du gardiennage.

Toute formation doit être actuelle, pratique et correspondre à la fonction et à l'activité à laquelle la formation a trait.

Art. 36. Les branches peuvent uniquement être enseignées par des chargés de cours qui répondent aux critères définis en exécution des articles 147 et 61 de la loi.

Art. 37. Les heures de cours visées dans le présent arrêté :

- 1° ont une durée de 60 minutes;
- 2° forment le minimum de ce qui doit être enseigné pour les formations et branches distinctes;
- 3° ne comportent pas les tests et les examens;
- 4° ne peuvent pas dépasser, les jours où les branches visées aux articles 12, 2° et 3°, 14, 2° et 3°, 15, 2° et 3° et 19, 2° et 3°, sont enseignées, le nombre total de 6 heures de cours par jour de cours.

Entre la fin de la formation pour ces branches et l'examen, il y a lieu de prévoir au moins quatre jours libres consécutifs pour l'étude et l'accompagnement de l'étude.

Art. 38. Les formations déterminées dans le présent arrêté peuvent être organisées dans une combinaison d'apprentissage en ligne et d'enseignement magistral où il est prévu que maximum 80% du temps de cours prévu par branche peut être remplacé par un programme d'apprentissage en ligne.

Le Ministre détermine les branches qui peuvent uniquement être organisées au moyen de l'enseignement magistral.

Art. 39. Si aucun élève ne s'est encore inscrit pour une formation annoncée, l'organisme de formation peut à tout moment reporter ou annuler la formation annoncée.

Art. 40. Lorsque des élèves sont inscrits à une formation annoncée, l'organisme de formation peut uniquement reporter la formation. Le cas échéant, il informera par écrit les élèves inscrits, au moins trois semaines avant la date prévue pour le début de la formation, du report et des dates ultérieures auxquelles la formation aura lieu.

S'il n'est pas satisfait à cette condition, la formation doit être dispensée aux dates initialement annoncées.

Art. 41. Une formation reportée, telle que visée à l'article 40, ne peut pas être à nouveau reportée ou annulée et doit être organisée dans les quatre mois qui suivent la date annoncée initialement, à moins qu'il s'agisse exclusivement d'élèves qui sont inscrits par une entreprise de gardiennage appartenant au même groupe économique que l'organisme de formation.

Art. 42. Tijdens de vakken bedoeld in de artikelen 29, 2° en 3° en 30, 1° worden uitsluitend didactische wapens en inerte wapens gebruikt.

Onder een didactisch wapen wordt een uitgezaagd en opengemaakt model van het wapen verstaan waardoor het mogelijk is op het wapen het algemene werkingsprincipe ervan te tonen alsook de werking van de beveiligingen.

Onder een inert wapen wordt een wapen verstaan dat in alles op het originele wapen lijkt en waarmee dezelfde handelingen mogelijk zijn, behoudens het slaghoedje van een patroon in een kamer te percuteren.

Art. 43. Bij de schietoefeningen bedoeld in de artikelen 29, 4° en 30, 2° moeten minstens 50 patronen worden gebruikt en ze kunnen enkel uitgevoerd worden met een wapen waarvan de aard, het model en het type overeenstemt met het wapen waarop de opleiding bedoeld in de artikelen 29, 3° en 30, 1° betrekking heeft.

Art. 44. Aankondiging van en publiciteit voor opleidingen kunnen enkel uitgaan van een opleidingsinstelling die voor de organisatie van de betrokken opleiding werd erkend.

Art. 45. Er kunnen geen opleidingen georganiseerd worden in de accommodatie van een opleidingsinstelling die eerder voor de organisatie van de desbetreffende opleiding(en) werd geweigerd of waarvan de erkenning werd ingetrokken of op plaatsen waar er verwarring kan ontstaan aangaande de aard of de organisator van de opleidingen.

Indien een opleiding georganiseerd wordt buiten de accommodatie van de opleidingsinstelling en dit niet aangekondigd is op haar website dient de opleidingsinstelling dit uiterlijk twee weken voor de start van de opleiding mee te delen aan de administratie.

Art. 46. De minister kan de modaliteiten voor de organisatie van de opleidingen nader bepalen.

Onderafdeling 2. — Examens

Art. 47. Hij die de opleiding regelmatig heeft gevolgd conform het reglement van de opleidingsinstelling, heeft het recht om deel te nemen aan alle examens die voor het bekomen van het bekwaamheidsattest van deze opleiding worden georganiseerd.

Art. 48. Alle vakken worden geëxamineerd met toepassing van de volgende regels:

1° om te slagen voor de examens ter afsluiting van de opleidingen moet minimum vijftig procent van de punten behaald worden voor elk in dit besluit aangegeven of bijkomend gedoceerd vak;

2° De examens kunnen enkel afgelegd worden binnen de opleidingsinstelling waar de opleiding gevolgd werd met uitzondering van de examens georganiseerd bij SELOR en in een erkend testcentrum;

In afwijking van het eerste lid moet voor de vakken in de artikelen 11, 9°, 12, 7°, 14, 12°, 15, 9°, 16, 4° en 19, 13° geen examen afgelegd worden.

Art. 49. De herexamens kunnen afgelegd worden zonder de verplichting de opleiding opnieuw te volgen. Wie na het eerste herexamen niet geslaagd is, dient de vakken waarop hij geen vijftig procent van de punten behaalde opnieuw te volgen, alvorens hij opnieuw kan deelnemen aan de examens.

De examens en herexamens dienen binnen dezelfde opleidingsinstelling afgelegd te worden.

Art. 50. Ongeacht de opleidingsinstelling mag niemand zich meer dan viermaal aanmelden voor de op basis van dit besluit georganiseerde examens, met inbegrip van de herexamens die ten laatste drie maanden na het afleggen van het laatste examen van een vorige examenzitting moeten georganiseerd worden.

In afwijking op het eerste lid en rekening houdend met artikel 61 mag niemand zich meer dan tweemaal aanmelden voor het examen voor het vak schietoefeningen bedoeld in de artikelen 29, 4° en 30, 2° met inbegrip van de herkansing.

Art. 51. De periode tussen de eerste les van de opleiding tot het behalen van een bekwaamheidsattest waarvoor betrokkene is ingeschreven en de laatste keer waarbij hij aan de examens voor deze opleiding kan deelnemen, is beperkt tot 2 jaar.

Art. 52. Het examen voor de schietoefeningen bedoeld in de artikelen 29, 4° en 30, 2° wordt georganiseerd volgens het bepaalde in de artikelen 59 tot en met 61.

Art. 53. Het verloop van de examens kan door de minister worden vastgesteld in een examenreglement.

Art. 42. Pour les branches visées aux articles 29, 2° et 3°, et 30, 1°, des armes didactiques et des armes inertes sont exclusivement utilisées.

Par arme didactique, on entend un modèle scié et découpé de l'arme permettant de montrer le principe général de fonctionnement de l'arme ainsi que le fonctionnement des sécurités.

Par arme inerte, on entend une arme qui ressemble en tout point à l'arme originale et avec laquelle les mêmes manipulations sont possibles, à l'exception de la percussion de l'amorce d'une munition.

Art. 43. Pour les exercices de tir visés aux articles 29, 4° et 30, 2°, au moins 50 cartouches doivent être utilisées et ils peuvent uniquement être effectués au moyen d'une arme dont la nature, le modèle et le type correspondent à l'arme sur laquelle porte la formation visée aux articles 29, 3° et 30, 1°.

Art. 44. L'annonce de et la publicité pour les formations peuvent uniquement émaner d'un organisme de formation qui a été agréé pour l'organisation de la formation en question.

Art. 45. Aucune formation ne peut être dispensée dans les installations d'un organisme de formation qui a été précédemment refusé pour l'organisation de la (des) formation(s) concernée(s) ou dont l'autorisation a été retirée, ou dans des lieux pouvant prêter à confusion vu la nature ou l'organisateur de la formation.

Si la formation est organisée en dehors des installations d'un organisme de formation et que ce point n'est pas annoncé sur son site web, l'organisme de formation doit le communiquer au plus tard deux semaines avant le début de la formation à l'administration.

Art. 46. Le ministre peut définir les modalités de l'organisation des formations.

Sous-section 2. — Examens

Art. 47. Quiconque a régulièrement suivi la formation conformément au règlement de l'organisme de formation, a le droit de prendre part à tous les examens qui sont organisés en vue de l'obtention de l'attestation de compétence pour la formation.

Art. 48. Toutes les branches sont examinées dans le respect de la règle suivante:

1° pour réussir les examens clôturant les formations, il faut obtenir au minimum cinquante pour cent des points dans chaque branche prescrite par le présent arrêté ou dispensée à titre complémentaire.

2° Les examens peuvent uniquement être réalisés au sein d'un organisme de formation où la formation a été suivie, à l'exception des examens organisés par le Selor et dans un centre de tests agréé.

Par dérogation à l'alinéa 1^{er}, aucun examen ne doit être présenté pour les branches visées aux articles 11, 9°, 12, 7°, 14, 12°, 15, 9°, 16, 4° et 19, 13°.

Art. 49. Les épreuves de repêchage peuvent être présentées sans obligation de suivre à nouveau la formation. Toute personne qui n'a pas réussi les épreuves après le premier examen de repêchage doit à nouveau suivre les branches pour lesquelles elle n'a pas obtenu cinquante pour cent des points, avant de participer une nouvelle fois aux examens.

Les examens et les épreuves de repêchage doivent être présentés dans le même organisme de formation.

Art. 50. Quel que soit l'organisme de formation, nul n'est autorisé à se présenter plus de quatre fois aux examens organisés sur la base du présent arrêté, y compris les épreuves de repêchage qui doivent être organisées au plus tard trois mois après le dernier examen d'une session antérieure.

En dérogation à l'alinéa 1 et compte tenu de l'article 61, personne ne peut se présenter plus de deux fois à l'examen pour la branche exercices de tir visée aux articles 29, 4°, et 30, 2°, en ce compris le repêchage.

Art. 51. La période entre le premier cours de la formation en vue de l'obtention de l'attestation de compétence à laquelle l'intéressé est inscrit et la dernière fois à laquelle il peut participer aux examens de cette formation, est limitée à deux ans.

Art. 52. L'examen pour les exercices de tir visés aux articles 29, 4° et 30, 2°, est organisé selon les dispositions prévues aux articles 59 à 61 inclus.

Art. 53. Le déroulement des examens peut être fixé dans un règlement d'examens par le Ministre.

Art. 54. De administratie kan:

- 1° aanwezig zijn in de verschillende examencommissies van een opleidingsinstelling;
- 2° een gepland examen vervangen door een door haar opgesteld schriftelijk examen;
- 3° een gepland examen laten afnemen en beoordelen door een hiertoe door haar aangeduide persoon of instantie.

Art. 55. De examens voor de vakken bepaald door de minister van Binnenlandse Zaken en de vakken zoals bedoeld in de artikelen 10, 1° en 2°, 11, 2° en 3°, 12, 2° en 3°, 14, 2° en 3°, 15, 2° en 3° en 19, 2° en 3° kunnen enkel worden afgenomen door SELOR en door haar beoordeeld worden.

Art. 56. De cursist wordt voor deelname aan de examens afgenomen door SELOR ingeschreven door de opleidingsinstelling waarbij hij de opleiding waarop deze examens betrekking hebben, volgt.

De kosten verbonden aan de afname en beoordeling van deze examens zijn ten laste van deze opleidingsinstelling.

Art. 57. De minister kan de modaliteiten voor het verloop van de examens, bedoeld in artikel 47, en de beoordeling en de andere daarvoor noodzakelijke procedures nader bepalen.

HOOFDSTUK 4. — *Testen*

Art. 58. De testen in dit besluit kunnen enkel afgenomen worden door een testcentrum hiertoe erkend door de minister.

Afdeling 1. — Test tot het behalen van het 'attest schiettest bewakingsagent'

Art. 59. Een testcentrum laat de kandidaat enkel toe tot de test tot het behalen van het 'attest schiettest bewakingsagent' indien indien hij aantoon dat hij voldoet aan volgende voorwaarden:

1° een uittreksel uit het strafregister heeft voorgelegd dat overeenstemt met het model bedoeld in artikel 596, eerste lid van het Wetboek van Strafvordering, of een gelijkwaardig getuigschrift indien men zijn woonplaats in het buitenland heeft, dat niet ouder is dan zes maanden waaruit blijkt dat hij niet veroordeeld is wegens misdrijven bepaald in artikel 61, 1° van de wet;

2° ingeschreven is door de werkgever van de bewakingsonderneming of de interne bewakingsdienst waartoe hij behoort en waarvoor hij over een identificatiekaart beschikt;

3° het bewijs heeft voorgelegd dat hij maximum zes maanden eerder een 'bekwaamheidsattest bewakingsagent- gewapende opdrachten', een 'bekwaamheidsattest bewakingsagent- aanpassingsopleiding gewapende opdrachten' of een 'attest schiettest bewakingsagent' bekwaam voor een wapen waarvan de aard, het model en het type overeenstemt met het wapen waarop de test betrekking heeft of de test aflegt in het kader van het volgen van de opleiding tot het behalen van het 'bekwaamheidsattest bewakingsagent- gewapende opdrachten' of het 'bekwaamheidsattest bewakingsagent- aanpassingsopleiding gewapende opdrachten'.

Art. 60. De test tot het behalen van het 'attest schiettest bewakingsagent' dient te voldoen aan volgende voorwaarden:

1° bestaan uit een attitude, vaardigheids- en schiettest in overeenstemming met de technische fiche gevoegd als bijlage 2;

2° plaatsvinden in een door de overheid erkende schietstand;

3° afgenomen en beoordeeld worden door een hiertoe erkende schietinstructeur die voldoet aan de criteria bepaald in uitvoering van artikel 61 en 147 van de wet;

4° uitgevoerd worden met wapens en munitie, zoals bedoeld door of krachtens de wet, die door het testcentrum ter beschikking gesteld wordt of met wapens die toebehoren aan de bewakingsonderneming of de interne bewakingsdienst die de kandidaat voor de schiettest heeft ingeschreven;

5° vindt plaats met een wapen waarvan de aard, het model en het type overeenstemt met het wapen waarvoor betrokkene over het 'bekwaamheidsattest bewakingsagent - gewapende opdrachten' of het 'bekwaamheidsattest bewakingsagent- aanpassingsopleiding gewapende opdrachten' beschikt' of waarvoor hij de opleiding tot het behalen van het 'bekwaamheidsattest bewakingsagent- gewapende opdrachten' of het 'bekwaamheidsattest bewakingsagent - aanpassingsopleiding gewapende opdrachten' volgt;

6° de schutter vuurt maximum 20 patronen af;

7° de schutter voert de test rechtstaande uit en met maximum vier personen op de schietlijn.

Art. 54. L'administration peut :

- 1° être présente aux différentes commissions d'examens d'un organisme de formation;
- 2° remplacer un examen prévu par un examen écrit rédigé par elle;
- 3° faire présenter un examen prévu et le faire évaluer par une personne ou instance désignée par elle.

Art. 55. Les examens relatifs aux branches fixées par le Ministre de l'Intérieur et aux branches visées aux articles 10, 1° et 2°, 11, 2° et 3°, 12, 2° et 3°, 14, 2° et 3°, 15, 2° et 3° et 19, 2° et 3°, peuvent uniquement être présentés auprès du SELOR et être évalués par celui-ci.

Art. 56. Pour la participation aux examens organisés par le SELOR, l'élève est inscrit par l'organisme de formation où il a suivi la formation à laquelle ces examens se rapportent.

Les coûts liés à l'organisation et à l'évaluation des examens sont à charge de l'organisme de formation.

Art. 57. Le Ministre peut fixer les modalités relatives au déroulement des examens visés à l'article 47, ainsi que l'évaluation et les autres procédures nécessaires à cet effet.

CHAPITRE 4. — *Tests*

Art. 58. Les tests prévus dans le présent arrêté peuvent uniquement être réalisés par un centre de tests agréé par le ministre.

Section 1^{re}. — Test en vue de l'obtention de 'l'attestation test de tirs agent de gardiennage'

Art. 59. Un centre de test ne permet au candidat de se présenter aux tests en vue de l'obtention de 'l'attestation test de tirs agent de gardiennage' que s'il démontre qu'il satisfait aux conditions suivantes:

1° avoir fourni un extrait du casier judiciaire qui correspond au modèle visé à l'article 596, al. 1^{er}, du Code d'instruction criminelle, ou un certificat similaire s'il a sa résidence à l'étranger, datant de maximum 6 mois et qui prouve qu'il n'a pas été condamné pour des infractions visés à l'article 61, 1°, de la loi;

2° être inscrit par l'employeur de l'entreprise de gardiennage ou du service interne de gardiennage dont il fait partie et pour lequel/laquelle il dispose d'une carte d'identification;

3° avoir fourni la preuve qu'il a obtenu 6 mois plus tôt une 'attestation de compétence agent de gardiennage- missions armées', une 'attestation de compétence agent de gardiennage formation d'adaptation missions armées' ou une 'attestation test de tir agent de gardiennage' pour une arme dont la nature, le modèle et le type correspondent à l'arme sur laquelle porte le test, ou qu'il présente le test dans le cadre du suivi de la formation en vue de l'obtention de 'l'attestation de compétence agent de gardiennage - missions armées' ou une 'attestation de compétence agent de gardiennage - formation d'adaptation missions armées'.

Art. 60. Le test en vue de l'obtention de 'l'attestation test de tirs agent de gardiennage' doit satisfaire aux conditions suivantes :

1° consister en un test d'attitude, d'aptitudes et de tirs conformément à la fiche technique jointe à l'annexe 2;

2° avoir lieu dans un stand de tirs agréé par les autorités;

3° être réalisé et évalué par un instructeur de tirs agréé à cet effet qui satisfait aux critères déterminés en exécution des articles 61 et 147 de la loi;

4° être exécuté avec des armes et munitions, telles que visées par ou en vertu de la loi, mises à disposition par le centre de test, avec des armes qui appartiennent à l'entreprise de gardiennage ou au service interne de gardiennage qui a inscrit le candidat au test de tir;

5° a lieu avec une arme dont la nature, le modèle et le type correspondent à l'arme pour laquelle l'intéressé dispose d'une 'attestation de compétences agent de gardiennage - missions armées' ou de 'l'attestation de compétence agent de gardiennage formation d'adaptation missions armées' ou pour laquelle il suit la formation en vue de l'obtention de 'l'attestation de compétences agent de gardiennage - missions armées' ou 'l'attestation de compétence agent de gardiennage formation d'adaptation missions armées';

6° le tireur tire au maximum 20 cartouches;

7° le tireur effectue le test avec un maximum de quatre personnes sur la ligne de tir.

De minister kan de voorwaarden en modaliteiten voor de afname van deze test nader bepalen.

Art. 61. Om te slagen in de test tot het behalen van het 'attest schiettest bewakingsagent' dient de betrokkene minimum 80% van de punten te behalen op elk onderdeel.

Wie niet slaagt in de schiettest kan maximum eenmaal herkansen en dit binnen hetzelfde testcentrum waar de eerste test afgenomen werd en binnen de drie maanden na het afleggen van de eerste schiettest.

Het testcentrum organiseert de herkansing binnen de drie maanden na het uitvoeren van de eerste schiettest.

Afdeling 2. — Test tot het behalen van het 'attest bewakingsagent – analyse x-ray beelden'

Art. 62. Een kandidaat mag enkel deelnemen aan de test tot het behalen van het 'attest bewakingsagent- analyse x-ray beelden' indien hij aantoonbaar voldoet aan volgende voorwaarden:

1° een uittreksel uit het strafregister heeft voorgelegd dat overeenstemt met het model bedoeld in artikel 596, eerste lid van het Wetboek van Strafvordering, of een gelijkwaardig getuigschrift indien men zijn woonplaats in het buitenland heeft, dat niet ouder is dan zes maanden waaruit blijkt dat hij niet veroordeeld is wegens misdrijven bepaald in artikel 61, 1° van de wet;

2° ingeschreven is door de werkgever van de bewakingsonderneming of de interne bewakingsdienst waartoe hij behoort en waarvoor hij over een identificatiekaart beschikt;

3° indien tussen de herkansing voor een test tot het behalen van het 'attest bewakingsagent –analyse x-ray beelden' en de inschrijving minimaal zes maanden verstreken zijn.

Art. 63. De test tot het behalen van het 'attest bewakingsagent - analyse x-ray beelden' dient te voldoen aan de door de minister bepaalde voorwaarden.

Wie niet slaagt in de test tot het behalen van het 'attest bewakingsagent-analyse x-ray beelden' kan herkansen binnen hetzelfde testcentrum waar de eerste test afgenomen werd en dit binnen de drie maanden na het afleggen van de eerste test.

Wie niet slaagt voor de herkansing kan gedurende zes maanden, vanaf de datum van herkansing, niet deelnemen aan een nieuwe test.

HOOFDSTUK 5. — *Psychotechnisch onderzoek*

Afdeling 1. — Toegangsvoorwaarden

Art. 64. Een kandidaat kan deelnemen aan een psychotechnisch onderzoek indien hij:

1° voor deelname bij SELOR:

- ingeschreven wordt door een vergunde opleidingsinstelling;

- maximum één keer niet geslaagd was voor het psychotechnisch onderzoek afgenomen door SELOR en er minstens twaalf maanden verstreken zijn sinds dit onderzoek.

2° voor deelname bij een intern testcentrum:

- aangeworven is door de bewakingsonderneming waarvan het intern testcentrum deel uitmaakt of door een bewakingsonderneming die tot dezelfde economische groep behoort;

- nooit deelgenomen heeft aan een psychotechnisch onderzoek afgenomen door SELOR waarvoor hij niet geslaagd was.

Afdeling 2. — Onderzoek

Art. 65. Een 'attest psychotechnisch onderzoek' wordt slechts verstrekt nadat betrokkene met goed gevolg een psychotechnisch onderzoek heeft ondergaan waaruit blijkt dat hij een evenwichtige persoonlijkheid heeft en op psychologisch vlak voldoet aan de elementen bedoeld in artikel 64, 1°, 2°, 3° en 5° van de wet.

Afdeling 3. — Regels inzake de organisatie van het psychotechnisch onderzoek

Art. 66. De psychotechnische onderzoeken kunnen enkel en alleen worden afgenomen en beoordeeld door:

1° SELOR;

2° een door de minister erkend intern testcentrum behorend tot een vergunde bewakingsonderneming.

Le Ministre peut définir les conditions et modalités d'organisation de ce test.

Art. 61. Pour réussir le test visant l'obtention de l'attestation test de tir agent de gardiennage, l'intéressé doit obtenir au moins 80% des points à chaque partie.

Les personnes qui ne réussissent pas le test de tir ne peuvent passer qu'une seule fois l'épreuve de repêchage et ce, au sein du même centre de test où le premier test a été présenté et ce, dans les trois mois après la réalisation du premier test de tir.

Le centre de tests organise l'épreuve de repêchage dans les trois mois qui suivent l'organisation du premier test de tir.

Section 2. — Test en vue de l'obtention de l'attestation agent de gardiennage — analyse des images à rayons X'

Art. 62. Un candidat ne peut participer au test en vue de l'obtention de l'attestation agent de gardiennage – analyse des images à rayons X' que s'il démontre qu'il satisfait aux conditions suivantes :

1° avoir fourni un extrait du casier judiciaire qui correspond au modèle visé à l'article 596, al. 1^{er}, du Code d'instruction criminelle, ou un certificat similaire s'il a sa résidence à l'étranger, datant de maximum 6 mois et qui prouve qu'il n'a pas été condamné pour des infractions visés à l'article 61, 1°, de la loi;

2° être inscrit par l'employeur de l'entreprise de gardiennage ou du service interne de gardiennage dont il fait partie et pour lequel/laquelle il dispose d'une carte d'identification;

3° si minimum 6 mois se sont écoulés entre le repêchage pour un test en vue de l'attestation agent de gardiennage - analyse des images à rayons x' et l'inscription.

Art. 63. Le test en vue de l'obtention de l'attestation agent de gardiennage – analyse des images à rayons x' doit satisfaire aux conditions déterminées par le ministre.

Les personnes qui ne réussissent pas le test en vue de l'obtention de l'attestation agent de gardiennage- analyse des images à rayons x' peuvent passer l'épreuve de repêchage et ce, au sein du même centre de tests où le premier test a été présenté et ce, dans les trois mois après la réalisation du premier test.

Les personnes qui ne réussissent pas l'épreuve de repêchage ne peuvent pas participer à un nouveau test pendant 6 mois, à partir de la date du repêchage.

CHAPITRE 5. — *Examen psychotechnique*

Section 1^{re}. — Conditions d'accès

Art. 64. Un candidat peut participer à un examen psychotechnique s'il :

1° pour la participation auprès du SELOR:

- est inscrit par un organisme de formation agréé;

- a échoué maximum une fois à l'examen psychotechnique organisé par le SELOR et qu'au moins 12 mois se sont écoulés depuis cet examen;

2° pour la participation auprès d'un centre de test interne :

- est recruté par une entreprise de gardiennage dont fait partie le centre de test interne ou par une entreprise de gardiennage qui appartient au même groupe économique; - L'attestation ne peut être délivrée que lors de la conclusion du contrat de travail;

- n'a jamais participé à un examen psychotechnique réalisé par le SELOR pour lequel il n'a pas réussi.

Section 2. — Examen

Art. 65. 'L'attestation d'examen psychotechnique' ne sera délivrée qu'après que l'intéressé a présenté avec fruit un examen psychotechnique dont il ressort qu'il a une personnalité équilibrée et qu'il répond sur le plan psychologique aux éléments visés à l'article 64, 1°, 2°, 3° et 5°, de la loi.

Section 3. — Règles en matière d'organisation de l'examen psychotechnique

Art. 66. Les examens psychotechniques ne peuvent être organisés et évalués que par :

1° le SELOR;

2° un centre de test interne agréé par le Ministre et faisant partie d'une entreprise de gardiennage autorisée.

In het geval bedoeld onder 2°, kan het intern testcentrum enkel en alleen aan de personen die door de bewakingsonderneming, waarvan het intern testcentrum deel uitmaakt of door een bewakingsonderneming die tot dezelfde economische groep behoort, zijn aangeworven, een 'attest psychotechnisch onderzoek' afleveren. Dit attest wordt afgeleverd bij het sluiten van de arbeidsovereenkomst.

Art. 67. Een intern testcentrum kan enkel psychotechnische onderzoeken afnemen indien:

1° de afname en de beoordeling van de psychotechnische onderzoeken uitsluitend geschiedt door selectiedeskundigen die werkzaam zijn in vast dienstverband op basis van een contract van onbepaalde duur voor de betrokken bewakingsonderneming;

2° aangaande de deskundigheid van de betrokken selectiedeskundigen, de wijze van testen, de testnormen, de beoordelingsnormen en de testprocedure een positief advies is uitgebracht door SELOR;

3° minimaal 25 'attesten psychotechnisch onderzoek' per kalenderjaar worden afgeleverd.

De minister kan de voorwaarden, zoals bepaald onder 2° nader bepalen.

Art. 68. Van de afname en de beoordeling van elke test, die aanleiding geeft tot de afgifte van een 'attest psychotechnisch onderzoek', stelt de selectiedeskundige die de test afneemt, een schriftelijk testrapport op.

Dit testrapport bevat alle beoordelingselementen van de testen en tevens de overwegingen waaruit blijkt dat uit deze beoordelingselementen redelijkerwijze kan worden opgemaakt of betrokkene een evenwichtige persoonlijkheid heeft en voldoet aan de vereisten, bedoeld in artikel 64, 1°, 2°, 3° en 5° van de wet.

De minister kan de inhoud van het testrapport bedoeld in het vorige lid nader bepalen.

Art. 69. De minister kan de middelen, de minimaal te behalen resultaten en de methodes die bij de afname van de psychotechnisch onderzoek moeten worden aangewend nader bepalen. Hij kan de procedures die hiervoor moeten gevolgd worden, vastleggen.

Art. 70. SELOR kan steekproefsgewijs nagaan of uit de door een intern testcentrum opgestelde rapporten betreffende de psychotechnisch onderzoeken op een afdoende wijze blijkt of betrokkene al dan niet voldoet aan de vereisten, bedoeld in artikel 65.

De steekproef, bedoeld in het vorige lid, bedraagt minstens 25 testrapporten met een minimum van 10% van de in het lopende of afgelopen kalenderjaar opgestelde testrapporten. De steekproef wordt willekeurig door SELOR samengesteld.

Art. 71. Indien na toetsing, SELOR vaststelt dat een 'attest psychotechnisch onderzoek' werd afgeleverd zonder dat op een voldoende wijze vaststaat dat hij voldoet aan de voorwaarden bedoeld in artikel 65, is dit attest nietig en voldoet de betrokkene niet aan de uitoefeningsvoorwaarden bedoeld in artikel 61, 7° van de wet.

Het vorige lid is niet van toepassing indien de betrokken kandidaat binnen de twee maanden na de vaststelling door SELOR slaagt in een psychotechnisch onderzoek zoals bedoeld in artikel 66,1°.

Art. 72. Indien uit tenminste 10 % van de door SELOR uitgevoerde steekproef blijkt dat de test nietig is, zoals bedoeld in artikel 71 of dat personen door de bewakingsonderneming worden aangeworven, zonder dat de in artikel 67 bedoelde bepalingen werden nageleefd, kan de minister de erkenning van het intern testcentrum intrekken.

Indien de erkenning van het intern testcentrum ingetrokken wordt kan het gedurende 2 jaar na deze beslissing geen nieuwe aanvraag tot erkenning indienen.

Art. 73. De kosten verbonden aan de uitvoering van het psychotechnisch onderzoek, bedoeld in artikel 66,1° zijn ten laste van de opleidingsinstelling die de kandidaat inschrijft.

De kosten verbonden aan de uitvoering van het psychotechnisch onderzoek, uitgevoerd door SELOR, bedoeld in artikel 71, tweede lid, zijn ten laste van de betrokken bewakingsonderneming.

De kosten verbonden aan de evaluatie van de criteria bepaald in de artikels 67 en 70 zijn ten laste van de bewakingsonderneming.

HOOFDSTUK 6. — *Vrijstellingen*

Art. 74. Zij die beschikken over een geldig brevet van hulpverlener-ambulancier zoals bedoeld in artikel 12 van het koninklijk besluit van 13 februari 1998 betreffende de opleidings- en vervolmakingscentra voor hulpverleners-ambulanciers, een geldig attest bedrijfseerstehulpverlener of een diploma in de verpleegkunde, worden voor het

Dans le cas visé à 2°, le centre de test interne peut uniquement délivrer une 'attestation d'examen psychotechnique' aux personnes recrutées par une entreprise de gardiennage dont fait partie le centre de test interne ou par une entreprise de gardiennage qui appartient au même groupe économique. Cette attestation est délivrée au moment de la conclusion du contrat de travail.

Art. 67. Un centre de test interne peut uniquement organiser des examens psychotechniques si :

1° la réalisation et l'évaluation des examens psychotechniques s'effectuent exclusivement par des experts en sélection qui travaillent dans le cadre d'un contrat à durée indéterminée pour l'entreprise de gardiennage concernée;

2° après qu'un avis positif a été rendu par le SELOR concernant la compétence des experts en sélection concernés, la méthode de test, les normes de test, les normes d'évaluation et la procédure de test;

3° au moins 25 'attestations d'examen psychotechnique' sont délivrées par année civile.

Le Ministre peut préciser les conditions telles que fixées au point 2°.

Art. 68. L'expert en sélection qui organise le test rédige un rapport de test écrit concernant la réalisation et l'évaluation de chaque test qui entraîne la délivrance d'une 'attestation d'examen psychotechnique'.

Ce rapport de test contient tous les éléments d'évaluation des tests ainsi que les réflexions montrant qu'à partir de ces éléments d'évaluation, on peut raisonnablement apprécier si l'intéressé a une personnalité équilibrée et satisfait aux conditions visées à l'article 64, 1°, 2°, 3° et 5° de la loi.

Le Ministre peut préciser le contenu du rapport de test visé à l'alinéa précédent.

Art. 69. Le Ministre peut préciser les moyens, les résultats minimum à atteindre et les méthodes qui doivent être utilisées lors de la réalisation des examens psychotechniques. Il peut fixer les procédures qui doivent être suivies pour ce faire.

Art. 70. Le SELOR peut vérifier par échantillonnage s'il ressort de façon suffisante des rapports des examens psychotechniques rédigés par un centre de test interne que l'intéressé satisfait ou non aux conditions visées à l'article 65.

L'échantillon visé au précédent alinéa comporte au moins 25 rapports de test avec un minimum de 10% des rapports de test réalisés au cours de l'année civile courante ou écoulée. L'échantillon est composé au hasard par le SELOR.

Art. 71. Si, après vérification, le SELOR constate qu'une 'attestation d'examen psychotechnique' a été délivrée à un candidat sans qu'on ait la certitude qu'il remplit les conditions telles que visées à l'article 65, cette attestation devient nulle et l'intéressé ne satisfait pas aux conditions d'exercice telles que visées à l'article 61, 7°, de la loi.

L'alinéa précédent n'est pas d'application si, endéans les deux mois qui suivent la constatation par le SELOR, le candidat réussit un examen psychotechnique tel que visé à l'article 66, 1°.

Art. 72. S'il ressort d'au moins 10 % de l'échantillonnage réalisé par le SELOR que le test est devenu nul, comme précisé à l'article 71, ou que des personnes sont recrutées par l'entreprise de gardiennage sans avoir respecté les dispositions visées à l'article 67, le Ministre peut retirer l'agrément du centre de test interne.

Si l'agrément d'un centre de tests interne est retiré, il ne peut introduire de nouvelle demande d'agrément pendant deux ans après cette décision.

Art. 73. Les frais liés à la réalisation de l'examen psychotechnique, visé à l'article 66, 1°, sont à charge de l'organisme de formation qui inscrit le candidat.

Les frais liés à la réalisation, par le SELOR, de l'examen psychotechnique, visé à l'article 71, alinéa 2, sont à charge de l'entreprise de gardiennage concernée.

Les frais liés à l'évaluation des critères déterminés aux articles 67 et 70 sont à charge de l'entreprise de gardiennage.

CHAPITRE 6. — *Dispenses*

Art. 74. Pour la formation visant l'obtention de 'l'attestation de compétence générale agent de gardiennage', 'l'attestation de compétence agent de gardiennage-transport protégé' et 'l'attestation de compétence agent de gardiennage - milieu de sorties', les personnes qui disposent d'un brevet valable de secouriste-ambulancier visé à

'algemeen bekwaamheidsattest bewakingsagent', het bekwaamheidsattest bewakingsagent- beveiligd vervoer' en het 'bekwaamheidsattest bewakingsagent – uitgaansmilieu' vrijgesteld voor het vak 'bedrijfseer- stehulpverlener'.

Art. 75. Zij die beschikken over een brevet van brandweerman, korporaal, sergeant, adjudant of officier bij de publieke brandweer, worden voor het 'algemeen bekwaamheidsattest bewakingsagent' en het 'bekwaamheidsattest bewakingsagent uitgaansmilieu' vrijgesteld voor het vak 'brand, preventie en elementaire brandbestrijding'.

Art. 76. Zij die beschikken over het 'bekwaamheidsattest – commercieel vertegenwoordiger' worden vrijgesteld voor:

1° volgende vakken van de opleiding tot het behalen van het 'bekwaamheidsattest strategisch leidinggevende':

- Grondige studie van de regelgeving met betrekking tot de bewaking: 40 lesuren;

- Grondrechten en aan de bewaking aanverwante juridische regelingen: 12 lesuren;

- Training aan de hand van dilemma's tussen sociale, wettelijke, ethische bepalingen en commerciële belangen: 8 lesuren.

2° Volgende vakken van de opleiding tot het behalen van het 'bekwaamheidsattest – operationeel leidinggevende':

- Studie van de regelgeving met betrekking tot de bewaking en grondige studie van de rechten en verplichtingen van de bewakingsagent;

- Grondrechten en andere relevante bevoegdheden en verplichtingen.

- Training aan de hand van dilemma's tussen sociale, wettelijk, ethische bepalingen en commerciële belangen.

3° Volgende vakken van de opleiding tot het behalen van het 'algemeen bekwaamheidsattest bewakingsagent':

- Studie van de regelgeving met betrekking tot de bewaking en grondige studie van de rechten en verplichtingen van de bewakingsagent;

- Grondrechten en andere relevante bevoegdheden en verplichtingen.

4° Volgende vakken van de opleiding tot het behalen van het 'bekwaamheidsattest bewakingsagent – uitgaansmilieu':

- Studie van de regelgeving met betrekking tot de bewaking en grondige studie van de rechten en verplichtingen van de bewakingsagent;

- Grondrechten en andere relevante bevoegdheden en verplichtingen.

Art. 77. Zij die beschikken over het 'bekwaamheidsattest strategisch leidinggevende' worden vrijgesteld voor:

1° volgende vakken van de opleiding tot het behalen van het 'bekwaamheidsattest operationeel leidinggevende':

- Organisatie van de bewakingssector;

- Studie van de regelgeving met betrekking tot de bewaking en grondige studie van de rechten en verplichtingen van de bewakingsagent;

- Grondrechten en andere relevante bevoegdheden en verplichtingen;

- Veiligheids- en risicoanalyse;

- Maatschappelijke en culturele vorming;

- Sociale verhoudingen en collectieve overeenkomsten;

- Training aan de hand van dilemma's tussen sociale, wettelijk, ethische bepalingen en commerciële belangen.

2° volgende vakken van de opleiding tot het behalen van het 'algemeen bekwaamheidsattest bewakingsagent':

- Organisatie van de bewakingssector;

- Studie van de regelgeving met betrekking tot de bewaking en grondige studie van de rechten en verplichtingen van de bewakingsagent;

- Grondrechten en andere relevante bevoegdheden en verplichtingen;

- Maatschappelijke en culturele vorming;

- Sociale verhoudingen en collectieve overeenkomsten.

l'article 12 de l'arrêté royal du 13 février 1998 relatif aux centres de formation et de perfectionnement des secouristes-ambulanciers, d'une attestation valable de secouriste industriel ou d'un diplôme en infirmerie, sont dispensées de la branche 'secouriste d'entreprise'.

Art. 75. Pour l'obtention de l'attestation de compétence générale agent de gardiennage' et de l'attestation de compétence agent de gardiennage milieu de sorties', les personnes qui disposent d'un brevet de pompier, caporal, sergent, adjudant ou officier des services publics d'incendie, sont dispensées de la branche 'Incendie, prévention et lutte anti-incendie élémentaire'.

Art. 76. Les personnes qui disposent de l'attestation de compétence – représentant commercial' sont dispensées :

1° des branches suivantes de la formation visant l'obtention de l'attestation de compétence dirigeant stratégique' :

- Etude approfondie de la réglementation relative au gardiennage : 40 heures de cours;

- Droits fondamentaux et règles juridiques en matière de gardiennage: 12 heures de cours;

- Training axé sur les dilemmes entre les dispositions sociales, légales, éthiques et les intérêts commerciaux : 8 heures de cours.

2° des branches suivantes de la formation visant l'obtention de l'attestation de compétence – dirigeant opérationnel';

- Etude de la réglementation relative au gardiennage et étude approfondie des droits et obligations de l'agent de gardiennage;

- Droits fondamentaux et autres compétences et obligations pertinentes.

- Training axé sur les dilemmes entre les dispositions sociales, légales, éthiques et les intérêts commerciaux.

3° des branches suivantes de la formation visant l'obtention de l'attestation de compétence générale agent de gardiennage' :

- Etude de la réglementation relative au gardiennage et étude approfondie des droits et obligations de l'agent de gardiennage;

- Droits fondamentaux et autres compétences et obligations pertinentes.

4° des branches suivantes de la formation visant l'obtention de l'attestation de compétence agent de gardiennage – milieu de sorties' :

- Etude de la réglementation relative au gardiennage et étude approfondie des droits et obligations de l'agent de gardiennage;

- Droits fondamentaux et autres compétences et obligations pertinentes.

Art. 77. Les personnes qui disposent de l'attestation de compétence dirigeant stratégique' sont dispensées :

1° des branches suivantes de la formation visant l'obtention de l'attestation de compétence dirigeant opérationnel' :

- Organisation du secteur du gardiennage et ses activités;

- Etude de la réglementation relative au gardiennage et étude approfondie des droits et obligations de l'agent de gardiennage;

- Droits fondamentaux et autres compétences et obligations pertinentes;

- Analyse de sécurité et de risque;

- Formation sociétale et culturelle;

- Rapports sociaux et conventions collectives;

- Training axé sur les dilemmes entre les dispositions sociales, légales, éthiques et les intérêts commerciaux.

2° des branches suivantes de la formation visant l'obtention de l'attestation de compétence générale agent de gardiennage' :

- Organisation du secteur du gardiennage;

- Etude de la réglementation relative au gardiennage et étude approfondie des droits et obligations de l'agent de gardiennage;

- Droits fondamentaux et autres compétences et obligations pertinentes;

- Formation sociétale et culturelle;

- Rapports sociaux et conventions collectives.

3° volgende vakken van de opleiding tot het behalen van het 'bekwaamheidsattest bewakingsagent – beveiligd vervoer':

- Sociale verhoudingen en collectieve overeenkomsten.

4° volgende vakken van de opleiding tot het behalen van het 'bekwaamheidsattest bewakingsagent - geldtelcentrum':

- Studie van de regelgeving betreffende de bewaking toegepast op het personeel van het geldtelcentrum;

- Sociale verhoudingen en collectieve overeenkomsten.

5° volgende vakken van de opleiding tot het behalen van het 'bekwaamheidsattest operator alarmcentrale:

- Organisatie van de private veiligheidssector.

6° volgende vakken van de opleiding tot het behalen van het 'bekwaamheidsattest bewakingsagent - operator alarmcentrale particuliere eCall':

- Organisatie van de interventiediensten.

7° volgende vakken van de opleiding tot het behalen van het 'bekwaamheidsattest bewakingsagent - uitgaansmilieu':

- Organisatie van de bewakingssector;

- Studie van de regelgeving met betrekking tot de bewaking en grondige studie van de rechten en verplichtingen van de bewakingsagent;

- Grondrechten en andere relevante bevoegdheden en verplichtingen;

- Toegepaste wetgeving betreffende bewaking in het uitgaansmilieu;

- Maatschappelijke en culturele vorming;

- Sociale verhoudingen en collectieve overeenkomsten.

Art. 78. Zij die beschikken over het 'bekwaamheidsattest operationeel leidinggevende' worden vrijgesteld voor:

1° volgend vak van de opleiding tot het behalen van het bekwaamheidsattest – commercieel vertegenwoordiger':

- Training aan de hand van dilemma's tussen sociale, wettelijke, ethische bepalingen en commerciële belangen.

2° volgende vakken van de opleiding tot het behalen van het 'bekwaamheidsattest strategisch leidinggevende':

- Veiligheids- en risicoanalyse;

- Maatschappelijke en culturele vorming;

- Training aan de hand van dilemma's tussen sociale, wettelijke, ethische bepalingen en commerciële belangen.

3° volgende vakken van de opleiding tot het behalen van het 'algemeen bekwaamheidsattest bewakingsagent':

- Organisatie van de bewakingssector;

- Studie van de regelgeving met betrekking tot de bewaking en grondige studie van de rechten en verplichtingen van de bewakingsagent;

- Grondrechten en andere relevante bevoegdheden en verplichtingen;

- Maatschappelijke en culturele vorming;

- Sociale verhoudingen en collectieve overeenkomsten.

4° volgend vak van de opleiding tot het behalen van het 'bekwaamheidsattest bewakingsagent – beveiligd vervoer' vrijgesteld:

- Sociale verhoudingen en collectieve overeenkomsten.

5° volgende vakken van de opleiding tot het behalen van het 'bekwaamheidsattest bewakingsagent - geldtelcentrum':

- Studie van de regelgeving betreffende de bewaking toegepast op het personeel van het geldtelcentrum;

- Sociale verhoudingen en collectieve overeenkomsten.

6° volgende vakken van de opleiding tot het behalen van het 'bekwaamheidsattest bewakingsagent - uitgaansmilieu':

- Organisatie van de bewakingssector;

- Studie van de regelgeving met betrekking tot de bewaking en grondige studie van de rechten en verplichtingen van de bewakingsagent;

- Grondrechten en andere relevante bevoegdheden en verplichtingen;

3° des branches suivantes de la formation visant l'obtention de l'attestation de compétence agent de gardiennage – transport protégé':

- Rapports sociaux et conventions collectives.

4° des branches suivantes de la formation visant l'obtention de l'attestation de compétence agent de gardiennage - centre de comptage d'argent' :

- Etude de la réglementation relative au gardiennage appliquée au personnel d'un centre de comptage d'argent;

- Rapports sociaux et conventions collectives.

5° des branches suivantes de la formation visant l'obtention de l'attestation de compétence - opérateur de centrale d'alarme' :

- Organisation du secteur de la sécurité privée.

6° des branches suivantes de la formation visant l'obtention de l'attestation de compétence - opérateur de centrale d'alarme eCall privé' :

- Organisation des services d'intervention.

7° des branches suivantes de la formation visant l'obtention de l'attestation de compétence agent de gardiennage - milieu de sorties' :

- Organisation du secteur du gardiennage;

- Etude de la réglementation relative au gardiennage et étude approfondie des droits et obligations de l'agent de gardiennage;

- Droits fondamentaux et autres compétences et obligations pertinentes;

- Législation appliquée relative au gardiennage dans le milieu de sorties;

- Formation sociétale et culturelle;

- Rapports sociaux et conventions collectives.

Art. 78. Les personnes qui disposent de l'attestation de compétence dirigeant opérationnel' sont dispensées :

1° de la branche suivante de la formation visant l'obtention de l'attestation de compétence – représentant commercial' :

- Training axé sur les dilemmes entre les dispositions sociales, légales, éthiques et les intérêts commerciaux.

2° des branches suivantes de la formation visant l'obtention de l'attestation de compétence dirigeant stratégique' :

- Analyse de sécurité et de risque;

- Formation sociétale et culturelle;

- Training axé sur les dilemmes entre les dispositions sociales, légales, éthiques et les intérêts commerciaux.

3° des branches suivantes de la formation visant l'obtention de l'attestation de compétence générale agent de gardiennage' :

- Organisation du secteur du gardiennage;

- Etude de la réglementation relative au gardiennage et étude approfondie des droits et obligations de l'agent de gardiennage;

- Droits fondamentaux et autres compétences et obligations pertinentes;

- Formation sociétale et culturelle;

- Rapports sociaux et conventions collectives.

4° de la branche suivante de la formation visant l'obtention de l'attestation de compétence agent de gardiennage – transport protégé' :

- Rapports sociaux et conventions collectives.

5° des branches suivantes de la formation visant l'obtention de l'attestation de compétence agent de gardiennage - centre de comptage d'argent' :

- Etude de la réglementation relative au gardiennage appliquée au personnel du centre de comptage d'argent;

- Rapports sociaux et conventions collectives

6° des branches suivantes de la formation visant l'obtention de l'attestation de compétence agent de gardiennage - milieu de sorties' :

- Organisation du secteur du gardiennage;

- Etude de la réglementation relative au gardiennage et étude approfondie des droits et obligations de l'agent de gardiennage;

- Droits fondamentaux et autres compétences et obligations pertinentes;

- Maatschappelijke en culturele vorming;
- Sociale verhoudingen en collectieve overeenkomsten.

Art. 79. Zij die beschikken over het 'algemeen bekwaamheidsattest bewakingsagent' worden vrijgesteld voor:

1° Volgend vak van de opleiding tot het behalen van het 'bekwaamheidsattest strategisch leidinggevende':

- Maatschappelijke en culturele vorming.

2° Volgende vakken van de opleiding tot het behalen van het 'bekwaamheidsattest operationeel leidinggevende':

- Organisatie van de bewakingssector;
- Studie van de regelgeving met betrekking tot de bewaking en grondige studie van de rechten en verplichtingen van de bewakingsagent;
- Grondrechten en andere relevante bevoegdheden en verplichtingen;

- Maatschappelijke en culturele vorming;
- Sociale verhoudingen en collectieve overeenkomsten.

3° Volgend vak van de opleiding tot het behalen van het 'bekwaamheidsattest bewakingsagent – beveiligd vervoer':

- Bedrijfseerstehulpverlener;
- Sociale verhoudingen en collectieve overeenkomsten.

4° Volgende vakken van de opleiding tot het bekomen van het 'bekwaamheidsattest bewakingsagent – geldtelcentrum':

- Studie van de regelgeving betreffende de bewaking toegepast op het personeel van het geldtelcentrum;
- Social verhoudingen en collectieve overeenkomsten.

5° Volgende vakken van de opleiding tot het behalen van het 'bekwaamheidsattest bewakingsagent – uitgaansmilieu':

- Organisatie van de bewakingssector;
- Studie van de regelgeving met betrekking tot de bewaking en grondige studie van de rechten en verplichtingen van de bewakingsagent;
- Grondrechten en andere relevante bevoegdheden en verplichtingen;
- Communicatievaardigheden;
- Bedrijfseerstehulpverlener;
- Ontwikkelingstechnieken;
- Maatschappelijke en culturele vorming;
- Brand, preventie en elementaire brandbestrijding;
- Gepast reageren bij crisissituaties;
- Sociale verhoudingen en collectieve overeenkomsten.

Art. 80. Zij die beschikken over het 'bekwaamheidsattest bewakingsagent – beveiligd vervoer' worden vrijgesteld voor:

1° De opleiding tot het behalen van het 'bekwaamheidsattest bewakingsagent – geldtelcentrum'

2° Volgend vak van de opleiding tot het behalen van het 'bekwaamheidsattest operationeel leidinggevende':

- Sociale verhoudingen en collectieve overeenkomsten.

3° Volgend vak van de opleiding tot het behalen van het 'algemeen bekwaamheidsattest – bewakingsagent':

- Bedrijfseerstehulpverlener;
- Sociale verhoudingen en collectieve overeenkomsten.

4° Volgend vak van de opleiding tot het behalen van het 'bekwaamheidsattest bewakingsagent – uitgaansmilieu':

- Bedrijfseerstehulpverlener;
- Sociale verhoudingen en collectieve overeenkomsten.

Art. 81. Zij die beschikken over het 'bekwaamheidsattest bewakingsagent- geldtelcentrum' worden vrijgesteld voor:

1° Volgend vak van de opleiding tot het behalen van het 'bekwaamheidsattest operationeel leidinggevende':

- Sociale verhoudingen en collectieve overeenkomsten.

- Formation sociétale et culturelle;
- Rapports sociaux et conventions collectives.

Art. 79. Les personnes qui disposent de 'l'attestation de compétence générale agent de gardiennage' sont dispensées :

1° de la branche suivante de la formation visant l'obtention de 'l'attestation de compétence dirigeant stratégique':

- Formation sociétale et culturelle.

2° des branches suivantes de la formation visant l'obtention de 'l'attestation de compétence dirigeant opérationnel' :

- Organisation du secteur du gardiennage;
- Etude de la réglementation relative au gardiennage et étude approfondie des droits et obligations de l'agent de gardiennage;

- Droits fondamentaux et autres compétences et obligations pertinentes;

- Formation sociétale et culturelle;
- Rapports sociaux et conventions collectives.

3° de la branche suivante de la formation visant l'obtention de 'l'attestation de compétence agent de gardiennage – transport protégé':

- Secouriste d'entreprise;
- Rapports sociaux et conventions collectives.

4° des branches suivantes de la formation visant l'obtention de 'l'attestation de compétence agent de gardiennage - centre de comptage d'argent' :

- Etude de la réglementation relative au gardiennage appliquée au personnel d'un centre de comptage d'argent;
- Rapports sociaux et conventions collectives.

5° des branches suivantes de la formation visant l'obtention de 'l'attestation de compétence agent de gardiennage - milieu de sorties' :

- Organisation du secteur du gardiennage;
- Etude de la réglementation relative au gardiennage et étude approfondie des droits et obligations de l'agent de gardiennage;

- Droits fondamentaux et autres compétences et obligations pertinentes;

- Aptitudes de communication;
- Secouriste d'entreprise;
- Techniques d'esquive;
- Formation sociétale et culturelle;
- Incendie, prévention et lutte anti-incendie;
- Réaction adaptée en cas de situation de crise;
- Rapports sociaux et conventions collectives.

Art. 80. Les personnes qui disposent de 'l'attestation de compétence agent de gardiennage – transport protégé' sont dispensées :

1° De la formation visant l'obtention de 'l'attestation de compétence agent de gardiennage - centre de comptage d'argent';

2° De la branche suivante de la formation visant l'obtention de 'l'attestation de compétence dirigeant opérationnel' :

- Rapports sociaux et conventions collectives.

3° De la branche suivante de la formation visant l'obtention de 'l'attestation de compétence générale agent de gardiennage' :

- Secouriste d'entreprise;
- Rapports sociaux et conventions collectives.

4° de la branche suivante de la formation visant l'obtention de 'l'attestation de compétence agent de gardiennage - milieu de sorties' :

- Secouriste d'entreprise;
- Rapports sociaux et conventions collectives.

Art. 81. Les personnes qui disposent de 'l'attestation de compétence agent de gardiennage - centre de comptage d'argent' sont dispensées :

1° de la branche suivante de la formation visant l'obtention de 'l'attestation de compétence dirigeant opérationnel' :

- Rapports sociaux et conventions collectives.

2° Volgend vak van de opleiding tot het behalen van het 'algemeen bekwaamheidsattest bewakingsagent':

- Sociale verhoudingen en collectieve overeenkomsten.

3° Volgend vak van de opleiding tot het behalen van het 'bekwaamheidsattest bewakingsagent- uitgaansmilieu':

- Sociale verhoudingen en collectieve overeenkomsten.

Art. 82. - Zij die beschikken over het 'bekwaamheidsattest bewakingsagent – operator alarmcentrale' worden vrijgesteld voor volgende vakken van de opleiding tot het behalen van het 'bekwaamheidsattest bewakingsagent – operator alarmcentrale particuliere eCall':

- Organisatie van de interventiediensten;
- Telefonische communicatievaardigheden en probleemoplossend handelen.

Art. 83. Zij die beschikken over het 'bekwaamheidsattest bewakingsagent – uitgaansmilieu' worden vrijgesteld voor:

1° Volgend vak van de opleiding tot het behalen van het 'bekwaamheidsattest strategisch leidinggevende':

- Maatschappelijke en culturele vorming.

2° Volgende vakken van de opleiding tot het behalen van het 'bekwaamheidsattest operationeel leidinggevende':

- Organisatie van de bewakingssector;
- Studie van de regelgeving met betrekking tot de bewaking en grondige studie van de rechten en verplichtingen van de bewakingsagent;
- Grondrechten en andere relevante bevoegdheden en verplichtingen;
- Maatschappelijke en culturele vorming;
- Sociale verhoudingen en collectieve overeenkomsten.

3° Volgende vakken van de opleiding tot het behalen van het 'algemeen bekwaamheidsattest bewakingsagent':

- Organisatie van de bewakingssector;
- Studie van de regelgeving met betrekking tot de bewaking en grondige studie van de rechten en verplichtingen van de bewakingsagent;
- Grondrechten en andere relevante bevoegdheden en verplichtingen;
- Communicatievaardigheden;
- Bedrijfseerstehulpverlener;
- Ontwikkelingstechnieken;
- Maatschappelijke en culturele vorming;
- Gepast reageren bij crisissituaties;
- Brand, preventie en elementaire brandbestrijding;
- Sociale verhoudingen en collectieve overeenkomsten.

4° Volgend vak van de opleiding tot het behalen van het 'bekwaamheidsattest bewakingsagent – beveiligd vervoer':

- Bedrijfseerstehulpverlener;
- Sociale verhoudingen en collectieve overeenkomsten.

5° Volgende vakken van de opleiding tot het behalen van het 'bekwaamheidsattest bewakingsagent – geldtelcentrum':

- Studie van de regelgeving betreffende de bewaking toegepast op het personeel van het geldtelcentrum;
- Sociale verhoudingen en collectieve overeenkomsten.

HOOFDSTUK 7. — *Regels inzake mededeling en beheer van gegevens en documenten*

Afdeling 1. — Mededelingen aan de deelnemers

Art. 84. De betrokkene die niet geslaagd is in de onderzoeken, de examens of de testen wordt schriftelijk op de hoogte gesteld van de resultaten binnen de 5 werkdagen nadat de resultaten bekend zijn.

Hij heeft, op zijn verzoek, binnen een redelijke termijn recht op een evaluatiegesprek met de persoon die het psychotechnisch onderzoek heeft afgenomen of de examens met betrekking tot de opleidingen of de afname van de test heeft geëvalueerd.

2° de la branche suivante de la formation visant l'obtention de l'attestation de compétence générale agent de gardiennage':

- Rapports sociaux et conventions collectives.

3° de la branche suivante de la formation visant l'obtention de l'attestation de compétence agent de gardiennage - milieu de sorties':

- Rapports sociaux et conventions collectives.

Art. 82. Les personnes qui disposent de l'attestation de compétence opérateur de centrale d'alarme sont dispensées des branches suivantes de la formation visant l'obtention de l'attestation de compétence agent de gardiennage – opérateur de centrale d'alarme eCall privé':

- Organisation des services d'intervention;
- Aptitudes en communication téléphonique et résolution de problèmes.

Art. 83. Les personnes qui disposent de l'attestation de compétence agent de gardiennage - milieu de sorties' sont dispensées:

1° de la branche suivante de la formation visant l'obtention de l'attestation de compétence dirigeant stratégique':

- Formation sociétale et culturelle.

2° des branches suivantes de la formation visant l'obtention de l'attestation de compétence dirigeant opérationnel':

- Organisation du secteur du gardiennage;
- Etude de la réglementation relative au gardiennage et étude approfondie des droits et obligations de l'agent de gardiennage;
- Droits fondamentaux et autres compétences et obligations pertinentes;
- Formation sociétale et culturelle;
- Rapports sociaux et conventions collectives.

3° des branches suivantes de la formation visant l'obtention de l'attestation de compétence générale agent de gardiennage':

- Organisation du secteur du gardiennage;
- Etude de la réglementation relative au gardiennage et étude approfondie des droits et obligations de l'agent de gardiennage;
- Droits fondamentaux et autres compétences et obligations pertinentes;
- Aptitudes de communication;
- Secouriste d'entreprise;
- Techniques d'esquive;
- Formation sociétale et culturelle;
- Réactions adaptées en cas de situation de crise;
- Incendie, prévention et lutte anti-incendie élémentaire;
- Rapports sociaux et conventions collectives.

4° de la branche suivante de la formation visant l'obtention de l'attestation de compétence agent de gardiennage – transport protégé':

- Secouriste d'entreprise;
- Rapports sociaux et conventions collectives.

5° des branches suivantes de la formation visant l'obtention de l'attestation de compétence agent de gardiennage - centre de comptage d'argent':

- Etude de la réglementation relative au gardiennage appliquée au personnel d'un centre de comptage d'argent;
- Rapports sociaux et conventions collectives.

CHAPITRE 7. — *Règles en matière de communication et de gestion des données et documents*

Section 1^{re}. — Communication aux participants

Art. 84. L'intéressé, qui n'a pas réussi les examens ou les tests, est informé par écrit des résultats, dans les 5 jours ouvrables après que ceux-ci sont connus.

Il a le droit, à sa demande et dans un délai raisonnable, à avoir un entretien d'évaluation avec la personne qui a procédé à l'examen psychotechnique ou qui a évalué les examens relatifs aux formations ou l'organisation du test.

Art. 85. De originele attestaten worden aan de betrokkene afgegeven binnen de 10 dagen nadat de resultaten van de onderzoeken, de examens en de testen, die hij met goed gevolg heeft afgelegd, bekend zijn.

Indien het attest een 'attest schiettest bewakingsagent' betreft dat afgegeven wordt naar aanleiding van de schiettest in het kader van de opleiding tot het behalen van het 'bekwaamheidsattest bewakingsagent gewapende opdrachten' of het 'bekwaamheidsattest bewakingsagent-aanpassingsopleiding gewapende opdrachten' kan het enkel afgegeven worden indien betrokkene geslaagd is voor de overige examens die in het kader van deze opleiding worden afgenomen.

Art. 86. Op straffe van nietigheid dient het attest overeen te stemmen met het model gevoegd als bijlage 3.

De attesten uitgereikt voor de opleidingen bedoeld in artikel 29, 30 en de test bedoeld in artikel 60, vermelden bijkomend de aard, het model en het type van wapen waarmee de opleiding of de schiettest heeft plaatsgevonden.

Art. 87. De attesten zijn opgesteld in de landstaal waarin de opleiding is gevolgd, waarin het psychotechnisch onderzoek is afgenomen of waarin de test werd afgelegd.

Art. 88. De attesten zijn geldig vanaf de datum van hun uitreiking, bedoeld in artikel 85.

Afdeling 2. — Mededelingen aan de administratie

Art. 89. In het kader van de opleidingen stelt de opleidingsinstelling de administratie in kennis van:

1° de door de administratie bepaalde persoonsgegevens en de resultaten van de ingeschreven cursisten en dit binnen de week na het laatste examen voor een opleiding en binnen de week na de eventuele herexamens;

2° de data en plaats waar een opleiding georganiseerd wordt indien deze niet vermeld staan op de website van de opleidingsinstelling en dit één week voor de aanvang van de opleiding.

SELOR stelt, voor de door haar afgenomen examens de administratie en de opleidingsinstelling in kennis van de door de administratie bepaalde persoonsgegevens en de resultaten van de ingeschreven cursisten, binnen de dag na het bekomen van de resultaten.

Art. 90. In het kader van de psychotechnische onderzoeken stellen SELOR en de erkende interne testcentra de administratie uiterlijk één week na de beslissing over de resultaten van het psychotechnisch onderzoek in kennis van de door de administratie bepaalde persoonsgegevens van de kandidaten.

Art. 91. In het kader van de testen stellen de erkende testcentra de administratie in kennis van de volgende gegevens en inlichtingen:

1° de door de administratie bepaalde persoonsgegevens en de resultaten van de kandidaten en dit uiterlijk één week na de afname van de test;

de data en plaats waar een test georganiseerd wordt indien deze niet vermeld staan op de website van het testcentrum en dit één week voor de aanvang van de test.

Art. 92. De wijze waarop de inlichtingen, bedoeld in de artikelen 89 tot en met 91 worden overgemaakt, gebeurt volgens de onderrichtingen van de administratie.

Art. 93. De administratie verstrekt, na de volledige ontvangst van de inlichtingen bedoeld in respectievelijk de artikelen 89, 1°, 90 en 91, 1° de afzender, per geslaagde kandidaat een attestnummer. Er mag geen attest worden uitgereikt zonder vermelding van dit attestnummer.

Art. 94. De cursuscoördinator licht de administratie onmiddellijk in over elke onregelmatigheid betreffende het verloop van de opleidingen en de examens;

Het testcentrum licht de administratie onmiddellijk in over elke onregelmatigheid betreffende de afname van de testen.

Art. 95. De cursuscoördinator brengt binnen de 5 dagen de administratie op de hoogte:

1° telkens de opleidingsinstelling tegen een lesgever, tengevolge van feiten die een misdrijf opleveren, of feiten die in strijd zijn met de deontologie van de lesgever, maatregelen heeft genomen die als gevolg hebben dat hij niet meer mag optreden als lesgever voor het vak in kwestie;

Art. 85. Les attestations originales sont délivrées à l'intéressé dans les 10 jours après que les résultats des examens et des tests qu'il a réussis sont connus.

Si l'attestation concerne une 'attestation test de tir agent de gardiennage' qui est délivrée à la suite du test de tir dans le cadre de la formation visant l'obtention de 'l'attestation de compétence agent de gardiennage missions armées' ou de 'l'attestation de compétence agent de gardiennage – formation d'adaptation missions armées', elle ne peut être délivrée que si l'intéressé a réussi les autres examens organisés dans le cadre de cette formation.

Art. 86. Sous peine de nullité, l'attestation doit correspondre au modèle joint à l'annexe 3.

Les attestations délivrées pour les formations visées aux articles 29, 30 et le test visé à l'article 60 mentionnent en outre la nature, le modèle et le type d'arme avec laquelle la formation ou le test de tir a été effectué.

Art. 87. Les attestations sont rédigées dans la langue nationale dans laquelle la formation a été suivie, dans laquelle l'examen psychotechnique a été présenté ou dans laquelle le test a été réalisé.

Art. 88. Les attestations sont valables à partir de la date de leur délivrance, visée à l'article 85.

Section 2. — Communication à l'administration

Art. 89. Dans le cadre des formations, l'organisme de formation informe l'administration de :

1° des données à caractère personnel déterminées par l'administration et des résultats des élèves inscrits et ce, dans la semaine après le dernier examen pour une formation et dans la semaine après les éventuelles épreuves de repêchage;

2° les dates et lieux où une formation est organisée si celle-ci n'est pas mentionnée sur le site web de l'organisme de formation et ce, une semaine avant le début de la formation.

Pour les examens qu'il organise, le SELOR transmet à l'administration et à l'organisme de formation les données à caractère personnel prescrites par l'administration et les résultats des élèves inscrits, endéans le jour après l'obtention des résultats.

Art. 90. Dans le cadre des examens psychotechniques, le SELOR et les centres de test internes agréés communiquent à l'administration, au plus tard une semaine après la décision relative aux résultats des examens psychotechniques, les données à caractère personnel des candidats déterminées par l'administration.

Art. 91. Dans le cadre des tests, les centres de test agréés informent l'administration des données et renseignements suivants :

1° au plus tard une semaine après la réalisation des tests : les données à caractère personnel déterminées par l'administration et les résultats des élèves inscrits;

les dates et le lieu où le test est organisé s'il n'est pas mentionné sur le site web du centre de tests et ce, une semaine avant le début du test.

Art. 92. La manière dont les renseignements visés aux articles 89 à 91 inclus sont transmis, doit être conforme aux instructions de l'administration.

Art. 93. Après réception complète des renseignements visés respectivement aux articles 89, 1°, 90 et 91, 1°, l'administration fournit à l'expéditeur un numéro d'attestation pour chaque candidat ayant réussi. Aucune attestation ne peut être délivrée sans mention de ce numéro d'attestation.

Art. 94. Le coordinateur de cours informe immédiatement l'administration de toute irrégularité concernant le déroulement des formations et des examens;

Le centre de test informe immédiatement l'administration de toute irrégularité concernant l'organisation des tests.

Art. 95. Le coordinateur de cours informe l'administration endéans les 5 jours :

1° chaque fois que l'organisme de formation a pris, à l'encontre d'un chargé de cours suite à des faits constitutifs d'infraction, ou à des faits contraires à la déontologie du chargé de cours, des mesures entraînant son exclusion de la branche de la formation en question;

telkens de opleidingsinstelling tegen een cursist, tengevolge van fraude of pogingen daartoe of het niet naleven van de regelgeving of tengevolge van zijn houding, uitgesloten is van de opleiding.

Art. 96. De melding, bedoeld in artikel 95, gebeurt volgens de onderrichtingen van de administratie en omvat minstens:

1° de namen en adressen van de personen die het voorwerp uitmaken van de maatregel;

2° een omstandige omschrijving van de feiten die de maatregel schragen, alsook de plaats en het tijdstip waarop zich ze voordeden;

de genomen maatregel en het tijdstip ervan.

Afdeling 3. — Beheer van gegevens en documenten

Art. 97. De opleidingsinstellingen en de testcentra bewaren op het adres van een vestigingseenheid gedurende een periode van tien jaar alle documenten en gegevens die betrekking hebben op de inschrijving van de cursist, de data waarop hij de opleiding heeft gevolgd of de test heeft afgelegd, de resultaten van zijn examens of testen, evenals een kopie op papier of in elektronisch formaat van de attesten en diploma's die door de opleidingsinstelling of het testcentrum zijn verstrekt.

De kopie op papier of in elektronisch formaat waarborgt de controle op de authenticiteit van de herkomst en op de integriteit van de inhoud van het aan de cursist uitgereikte attest of diploma.

De instelling of het testcentrum meldt de administratie onverwijld elke wijziging van het in het eerste lid vermelde adres.

HOOFDSTUK 8. — Overgangs- en slotbepalingen

Art. 98. Personen die een bekwaamheidsattest voor het uitoefenen van een leidinggevende functie bekwamen overeenkomstig de wet van 10 april 1990 tot regeling van de private en bijzondere veiligheid worden geacht te voldoen aan de vereisten inzake beroepsopleiding gesteld in dit besluit en worden gelijkgesteld met de houders van het bekwaamheidsattest dat ingevolge dit besluit toegang verleent tot het uitoefenen van dezelfde functies, indien zij voor 1 maart 2019 een 'attest bijscholing nieuwe wet' behalen dat wordt uitgereikt indien betrokkene het onderdeel uit de opleiding bedoeld in artikel 13, 1° volgt of na inwerkingtreding van de wet een 'bijscholingsattest leidinggevend personeel behielden en zij aan één van onderstaande voorwaarden voldoen:

1° ofwel voor de inwerkingtreding van dit besluit een identificatiekaart verkregen voor het uitoefenen van de overeenstemmende functie;

2° ofwel het bekwaamheidsattest dat toegang verleent tot de overeenstemmende functie na 1 januari 2017 verkregen en een identificatiekaart voor deze functie bekomen waarvoor maximum 1 jaar na de inwerkingtreding van dit besluit een aanvraag werd ingediend;

3° ofwel uit de gegevens beschikbaar bij de administratie blijkt dat ze op datum van de inwerkingtreding van dit besluit erkend zijn als cursuscoördinator of lesgever en beschikken over het 'bekwaamheidsattest leidinggevend personeel type A'.

ofwel aantonen dat ze de functie van commercieel vertegenwoordiger ononderbroken uitoefenen sinds 1 januari 2016 en beschikken over het 'bekwaamheidsattest leidinggevend personeel type A';

Art. 99. De personen die op 31 augustus 2018 erkend zijn als cursuscoördinator en de commercieel vertegenwoordigers die kunnen aantonen dat ze deze functie sinds 1 januari 2016 ononderbroken uitoefenen, zijn gelijkgesteld met houders van het 'bekwaamheidsattest operationeel leidinggevend' indien ze beschikken over een 'bekwaamheidsattest leidinggevend personeel type B'.

Art. 100. Voor de cursuscoördinatoren bedoeld in artikel 99 geldt dat zij hun functie, in afwijking van het bepaalde in artikel 5 verder kunnen blijven uitoefenen voor zover zij voldoen aan onderstaande voorwaarden:

1° de functie als cursuscoördinator ononderbroken blijven uitoefenen binnen dezelfde opleidingsinstelling;

2° de opleidingsinstelling niet erkend is voor de organisatie van de opleiding tot het behalen van het 'bekwaamheidsattest strategisch leidinggevend' of het 'bijscholingsattest leidinggevend personeel';

chaque fois que l'organisme de formation a exclu un élève de la formation, suite à une fraude ou tentative de fraude, au non-respect de la réglementation ou en raison de son comportement.

Art. 96. La communication visée à l'article 95, se fait conformément aux instructions de l'administration et comporte au moins :

1° les nom et adresse des personnes qui font l'objet de la mesure;

2° une description circonstanciée des faits qui justifient la mesure, ainsi que le lieu et l'heure auxquels ils se sont produits;

les mesures prises et le moment auquel elles ont été prises.

Section 3. — Gestion des données et documents

Art. 97. L'organisme de formation et les centres de test conservent pendant une période de dix ans, à l'adresse d'une unité d'établissement, tous les documents et toutes les données qui concernent l'inscription du candidat, les dates auxquelles il a suivi la formation, le résultat de ses examens et tests, ainsi qu'une copie papier ou version électronique des attestations et diplômes délivrés par l'organisme de formation ou le centre de test.

La copie papier ou électronique garantit le contrôle de l'authenticité de l'origine et de l'intégrité du contenu de l'attestation ou du diplôme délivré à l'élève.

L'organisme ou le centre de test informe sans délai l'administration de tout changement de l'adresse mentionnée à l'alinéa 1^{er}.

CHAPITRE 8. — Dispositions transitoires et finales

Art. 98. Les personnes qui ont obtenu une attestation de compétence pour l'exercice d'une fonction dirigeante conformément à la loi du 10 avril 1990 réglementant la sécurité privée et particulière sont censées satisfaire aux conditions en matière de formation professionnelle définies dans le présent arrêté et sont assimilées aux détenteurs de l'attestation de compétence qui, en vertu du présent arrêté, donne accès à l'exercice des mêmes fonctions, si elles obtiennent, avant le 1^{er} mars 2019, une 'attestation de recyclage nouvelle loi' qui est délivrée si les intéressés suivent la partie de la formation visée à l'article 13, 1° ou ont obtenu une 'attestation de recyclage personnel dirigeant' après l'entrée en vigueur de la loi et qu'elles répondent à l'une des conditions suivantes :

1° soit elles ont obtenu, avant l'entrée en vigueur du présent arrêté, une carte d'identification pour l'exercice de la fonction correspondante;

2° soit elles ont obtenu l'attestation de compétence qui donne accès à la formation correspondante après le 1^{er} janvier 2017, et reçoivent, pour cette fonction, une carte d'identification pour laquelle une demande a été introduite maximum 1 an après l'entrée en vigueur du présent arrêté;

3° soit il ressort des données disponibles auprès de l'administration qu'elles ont été agréées, à la date d'entrée en vigueur du présent arrêté, en tant que coordinateur de cours ou chargé de cours et disposent de l'attestation de compétence dirigeant type A'.

soit elles démontrent qu'elles exercent de manière ininterrompue la fonction de représentant commercial depuis le 1^{er} janvier 2016 et disposent de l'attestation de compétence dirigeant type A';

Art. 99. Les personnes qui sont agréées au 31 août 2018 en tant que coordinateurs de cours et les représentants commerciaux qui sont à même de prouver qu'ils exercent cette fonction de façon ininterrompue depuis le 1^{er} janvier 2016, sont assimilés aux détenteurs de l'attestation de compétence dirigeant opérationnel s'ils disposent d'une 'attestation de compétence personnel dirigeant type B'.

Art. 100. Les coordinateurs de cours visés à l'article 99 peuvent continuer à exercer leur fonction, en dérogation aux dispositions de l'article 5, pour autant qu'ils répondent aux conditions suivantes :

1° ils continuent d'exercer la fonction de coordinateur de cours de manière ininterrompue au sein du même organisme de formation;

2° l'organisme de formation n'est pas agréé pour l'organisation de la formation visant l'obtention de l'attestation de compétence dirigeant stratégique' ou de l'attestation de recyclage dirigeant';

3° zij voor 1 maart 2019 een 'attest bijscholing nieuwe wet' behalen zoals omschreven in artikel 98 of na inwerkingtreding van de wet een 'bijscholingsattest leidinggevend personeel' behaalden;

houder zijn van een 'bijscholingsattest leidinggevend personeel' afgeleverd tijdens de periode van twee jaar die de aanvraag van een identificatiekaart voorafgaat; deze vereiste is niet van toepassing voor de personen die in de periode van vijf jaar die de aanvraag van een identificatiekaart voorafging, een attest bekwamen, bedoeld in artikel 10.

Art. 101. Voor de personen die het 'attest bijscholing nieuwe wet' zoals bepaald in artikel 98 behalen, geldt dat zij tot 1 maart 2021 vrijgesteld zijn van het onderdeel bepaald in artikel 13, 1° van de opleiding tot het behalen van het 'bijscholingsattest leidinggevend personeel'.

Art. 102. Personen die een bekwaamheidsattest voor het uitoefenen van een functie als bewakingsagent bekwamen in overeenstemming met de wet van 10 april 1990 tot regeling van de private en bijzondere veiligheid worden geacht te voldoen aan de vereisten inzake beroepsopleiding gesteld in dit besluit en worden gelijkgesteld met de houders van het bekwaamheidsattest dat ingevolge dit besluit toegang verleent tot het uitoefenen van dezelfde functies, indien zij:

1° ofwel voor inwerkingtreding van dit besluit een identificatiekaart verkregen voor het uitoefenen van de overeenstemmende functie;

2° ofwel het bekwaamheidsattest dat toegang verleent tot de overeenstemmende functie na 1 januari 2017 verkregen en een identificatiekaart voor deze functie bekomen waarvoor maximum 1 jaar na de inwerkingtreding van dit besluit een aanvraag werd ingediend;

3° ofwel voor 1 maart 2021 houder zijn van het bekwaamheidsattest bewakingsagent - overgangsopleiding' dat slechts wordt verstrekt nadat betrokkene geslaagd is voor een opleiding van 48 uren bestaande uit volgende vakken van de opleiding bedoeld in artikel 14:

- studie van de regelgeving met betrekking tot de bewaking en grondige studie van de rechten en verplichtingen van de bewakingsagent: 24 uren;

- grondrechten en andere relevante bevoegdheden en verplichtingen: 8 uren;

- gepast reageren bij crisissituaties: 8 uren;

- praktijk van bewakingsmethodes en -technieken: 8 uren.

Art. 103. De houder van een 'bekwaamheidsattest bewakingsagent - erfgoedbewaker' afgeleverd overeenkomstig de wet van 10 april 1990 tot regeling van de private en bijzondere veiligheid wordt geacht te voldoen aan de opleidingsvereisten bepaald in artikel 6, 1° en dit voor zover deze functie wordt uitgeoefend binnen de interne bewakingsdienst van een permanente instelling van publiek recht die cultureel erfgoed beheert, indien hij:

1° ofwel voor de uitoefening van deze functie een identificatiekaart verkreeg voorafgaand aan de inwerkingtreding van dit besluit;

ofwel het 'bekwaamheidsattest bewakingsagent - erfgoedbewaker' na 1 januari 2017 behaalde en ten laatste op 1 maart 2019 over een identificatiekaart voor het uitoefenen van de functie van erfgoedbewaker beschikt.

Art. 104. De houder van het 'bekwaamheidsattest bewakingsagent - erfgoedbewaker' die voldoet aan de voorwaarden in artikel 103 en de activiteiten wil uitoefenen waarvoor de opleidingsvereiste gesteld in artikel 6, 1° geldt buiten een interne bewakingsdienst van een permanente instelling van publiek recht die cultureel erfgoed beheert, wordt gelijkgesteld met houder van het 'algemeen bekwaamheidsattest bewakingsagent' indien hij houder is van het 'bekwaamheidsattest bewakingsagent - overgangsopleiding erfgoedbewaker'.

Het bekwaamheidsattest bewakingsagent - overgangsopleiding erfgoedbewaker' wordt slechts verstrekt nadat betrokkene een opleiding van 51 uren volgende vakken van de opleiding zoals bedoeld in artikel 14 met goed gevolg heeft gevolgd:

- ontwijkingstechnieken: 12 uren;

- Gepast reageren bij crisissituaties: 8 uren;

- Bedrijfseerstehulverlener: 15 uren;

- Brand, preventie en elementaire brandbestrijding: 8 uren;

3° ils obtiennent, avant le 1^{er} mars 2019, une 'attestation de recyclage nouvelle loi', telle que décrite à l'article 98 ou ont obtenu une 'attestation de recyclage personnel dirigeant' après l'entrée en vigueur de la loi;

ils détiennent une 'attestation de recyclage personnel dirigeant' délivrée pendant la période de deux ans qui précède la demande d'une carte d'identification; cette condition ne s'applique pas aux personnes qui, au cours de la période de cinq ans qui a précédé la demande d'une carte d'identification, ont obtenu l'attestation visée à l'article 10.

Art. 101. Les personnes disposant de l'attestation de recyclage nouvelle loi' prévue à l'article 98, sont dispensées jusqu'au 1^{er} mars 2021 de la partie déterminée à l'article 13, 1°, de la formation en vue d'obtenir l'attestation de recyclage personnel dirigeant'

Art. 102. Les personnes qui ont obtenu une attestation de compétence pour l'exercice d'une fonction d'agent de gardiennage conformément à la loi du 10 avril 1990 réglementant la sécurité privée et particulière, sont censées satisfaire aux conditions en matière de formation professionnelle définies dans le présent arrêté et elles sont assimilées aux détenteurs de l'attestation de compétence qui donne accès, en vertu du présent arrêté, à l'exercice des mêmes fonctions, si elles satisfont à l'une des conditions suivantes :

1° soit elles ont obtenu, avant l'entrée en vigueur du présent arrêté, une carte d'identification pour l'exercice de la fonction correspondante;

2° soit elles ont obtenu, après le 1^{er} janvier 2017, l'attestation de compétence qui donne accès à la fonction correspondante et reçoivent, pour cette fonction, une carte d'identification pour laquelle une demande a été introduite maximum 1 an après l'entrée en vigueur du présent arrêté;

3° soit elles détiennent avant la date du 1^{er} mars 2021, l'attestation de compétence agent de gardiennage - formation transitoire' qui est uniquement délivrée après que l'intéressé a suivi avec fruit une formation de 48 heures de cours comportant les branches suivantes de la formation visée à l'article 14 :

- étude de la réglementation relative au gardiennage et étude approfondie des droits et obligations de l'agent de gardiennage : 24 heures de cours;

- droits fondamentaux et autres compétences et obligations pertinentes: 8 heures de cours;

- réactions adaptées en cas de situations de crise : 8 heures de cours;
- pratique des méthodes et techniques de gardiennage : 8 heures de cours.

Art. 103. Le détenteur d'une 'attestation de compétence agent de gardiennage - gardien de patrimoine' délivrée conformément à la loi du 10 avril 1990 réglementant la sécurité privée et particulière est censé satisfaire aux conditions de formation prévues à l'article 6, 1°, pour autant que cette fonction soit exercée dans le service interne de gardiennage d'une institution permanente de droit public qui gère le patrimoine culturel, s'il :

1° soit a obtenu une carte d'identification pour l'exercice de cette fonction, préalablement à l'entrée en vigueur du présent arrêté;

soit a obtenu 'l'attestation de compétence agent de gardiennage - gardien de patrimoine' après le 1^{er} janvier 2017 et s'il dispose, au plus tard le 1^{er} mars 2019, d'une carte d'identification pour l'exercice de la fonction de gardien de patrimoine.

Art. 104. La personne qui détient 'l'attestation de compétence agent de gardiennage - gardien de patrimoine', répond aux conditions prévues à l'article 103 et souhaite exercer les activités auxquelles s'applique la condition de formation fixée à l'article 6, 1°, en dehors d'un service interne de gardiennage d'une institution permanente de droit public qui gère le patrimoine culturel, est assimilée au détenteur de 'l'attestation de compétence générale agent de gardiennage' si elle possède 'l'attestation de compétence agent de gardiennage - formation transitoire gardien de patrimoine'.

'l'attestation de compétence agent de gardiennage - formation transitoire gardien de patrimoine' est uniquement délivrée après que l'intéressé a suivi avec fruit une formation de 51 heures de cours comportant les branches suivantes de la formation visée à l'article 14 :

- techniques d'esquive : 12 heures de cours;

- réactions adaptées en cas de situations de crise : 8 heures de cours;

- Secourisme industriel: 15 heures de cours;

- Incendie, prévention et lutte anti-incendie élémentaire : 8 heures de cours;

praktijk van bewakingsmethodes en -technieken: 8 lessen.

Art. 105. In afwijking op het bepaalde onder artikel 102 wordt de houder van het 'bekwaamheidsattest bewakingsagent - CIT', het 'bekwaamheidsattest bewakingsagent - geldtelcentrum' of het 'bekwaamheidsattest bewakingsagent - operator alarmcentrale' uitgeleend overeenkomstig de wet van 10 april 1990 tot regeling van de private en bijzondere veiligheid gelijkgesteld met de houders van het uitoefeningsattest dat ingevolge dit besluit toegang verleent tot het uitoefenen van deze functies indien hij:

1° ofwel voor inwerkingtreding van dit besluit een identificatiekaart verkreeg voor het uitoefenen van de overeenstemmende functie;

ofwel het bekwaamheidsattest dat toegang verleent tot de overeenstemmende functie na 1 januari 2017 verkreeg en een identificatiekaart voor deze functie bekwaam waarvoor maximum 1 jaar na de inwerkingtreding van dit besluit een aanvraag werd ingediend.

Art. 106. Personen die de activiteiten bedoeld in artikel 3 van de wet waarbij beelden geïnterpreteerd worden van apparaten die door middel van röntgenstralen goederen en de inhoud ervan tot beelden verwerken om gevaarlijke voorwerpen of stoffen te detecteren, uitgeoefend hebben in een luchthaven en waarvoor het Directoraat-generaal Luchtvaart van de Federale Overheidsdienst Mobiliteit en Vervoer in dit kader vaststelde dat ze voldeden aan de vereisten in uitvoering van verordening (EU) 2015/1998 van de Commissie van 5 november 2015 tot vaststelling van gedetailleerde maatregelen voor de tenuitvoerlegging van de gemeenschappelijke basisnormen op het gebied van de beveiliging van de luchthaven, wordt het schriftelijk document waarin dit werd vastgesteld gelijkgesteld aan het 'attest bewakingsagent - analyse x-ray beelden' zoals bedoeld onder art. 6, 17°, 2).

De geldigheidstermijn van één jaar wordt in dit geval berekend vanaf de datum van vaststelling

Art. 107. Hij die op datum van de inwerkingtreding van dit besluit voldoet aan de voorwaarden inzake psychotechnisch onderzoek overeenkomstig de wet van 10 april 1990 tot regeling van de private en bijzondere veiligheid wordt gelijkgesteld met houders van het 'attest psychotechnisch onderzoek' zoals voorzien in artikel 7.

Art. 108. De opleidingsinstelling die op 31 augustus 2018 erkend is voor de organisatie van de opleiding tot het behalen van het 'bekwaamheidsattest leidinggevend personeel type A', het 'bekwaamheidsattest leidinggevend personeel type B', het 'algemeen bekwaamheidsattest bewakingsagent', het 'bekwaamheidsattest bewakingsagent-operator alarmcentrale', het 'Bekwaamheidsattest bewakingsagent-uitgaansmilieu', kan al naargelang de erkenning waarover ze beschikt respectievelijk de opleiding voorzien in de artikelen 11, 12, 14, 17 en 19 organiseren vanaf 1 september 2018 op voorwaarde dat ze voor 1 maart 2019 een aanvraag tot erkenning indient in uitvoering van artikel 148 van de wet.

Zij dient de organisatie van deze opleiding onmiddellijk te staken indien de minister de erkenning weigert.

Art. 109. De opleidingsinstelling die op 31 augustus 2018 erkend is voor de organisatie van de opleiding tot het behalen van het 'bekwaamheidsattest leidinggevend personeel type A' kan de opleiding voorzien in artikel 10 organiseren vanaf 1 september 2018 op voorwaarde dat ze voor 1 maart 2019 een aanvraag tot erkenning indient in uitvoering van artikel 148 van de wet.

Zij dient de organisatie van deze opleiding onmiddellijk te staken indien de minister de erkenning weigert.

Art. 110. Overeenkomstig onderstaande tabel, kan de opleidingsinstelling die op 31 augustus 2018 erkend is voor de organisatie van een opleiding bedoeld in de linkerkolom de nieuwe opleiding bedoeld in de rechterkolom organiseren tot de vervaldatum van haar huidige erkenning vanaf 1 september 2018:

Op 31 augustus 2018 erkend voor de organisatie van de opleiding tot het behalen van:	Opleiding die overeenkomstig dit besluit kan georganiseerd worden:	Au 31 août 2018, agréé pour l'organisation de la formation en vue de l'obtention de :	Formation qui peut être organisée conformément au présent arrêté
Bekwaamheidsattest bewakingsagent- CIT	opleiding bedoeld in artikel 15	Attestation de compétence agent de gardiennage - CIT	Formation visée à l'article 15
Bekwaamheidsattest bewakingsagent - geldtelcentrum	opleiding bedoeld in artikel 16	Attestation de compétence agent de gardiennage - centre de comptage d'argent	Formation visée à l'article 16
Bekwaamheidsattest bewakingsagent- mobiele bewaking	opleiding bedoeld in artikel 21	Attestation de compétence agent de gardiennage - gardiennage mobile	Formation visée à l'article 21

pratique des méthodes et techniques de gardiennage : 8 heures de cours.

Art. 105. En dérogation aux dispositions de l'article 102, le détenteur de l'attestation de compétence agent de gardiennage - CIT', de l'attestation de compétence agent de gardiennage - centre de comptage d'argent' ou de l'attestation de compétence agent de gardiennage - opérateur de centrale d'alarme' délivrée conformément à la loi du 10 avril 1990 réglementant la sécurité privée et particulière, est assimilé au détenteur de l'attestation de compétence qui, en vertu du présent arrêté, donne accès à l'exercice de ces fonctions, s'il :

1° soit a obtenu une carte d'identification pour l'exercice de cette fonction, préalablement à l'entrée en vigueur du présent arrêté;

soit a obtenu, après le 1^{er} janvier 2017, l'attestation de compétence qui donne accès à la fonction correspondante et a obtenu, pour cette fonction, une carte d'identification pour laquelle une demande a été introduite maximum 1 an après l'entrée en vigueur du présent arrêté.

Art. 106. Pour les personnes ayant exercé dans un aéroport les activités, visées à l'article 3 de la loi, impliquant l'interprétation d'images provenant d'appareils qui, au moyen de rayons X, transforment les biens et leur contenu en images afin de détecter des objets dangereux ou des substances dangereuses, activités pour lesquelles la Direction générale Transport aérien du Service public fédéral Mobilité et Transports a par ailleurs constaté que ces personnes remplissaient les conditions prévues en exécution du Règlement (UE) 2015/1998 de la Commission du 5 novembre 2015 fixant des mesures détaillées pour la mise en œuvre des normes de base communes dans le domaine de la sûreté de l'aviation civile, le document écrit dans lequel cet exercice a été constaté est assimilé à l'attestation agent de gardiennage - analyse des images à rayons X' au sens de l'art. 6, 17°, 2).

Dans ce cas, la durée de validité d'un an sera calculée à compter de la date de constatation.

Art. 107. La personne qui, à la date d'entrée en vigueur du présent arrêté, satisfait aux conditions en matière d'examen psychotechnique conformément à la loi du 10 avril 1990 réglementant la sécurité privée et particulière, est assimilée au détenteur de l'attestation examen psychotechnique' telle que prévue à l'article 7.

Art. 108. L'organisme de formation qui est agréé au 31 août 2018 pour l'organisation de la formation en vue de l'obtention de l'attestation de compétence personnel dirigeant type A', l'attestation de compétence personnel dirigeant type B', l'attestation de compétence générale agent de gardiennage, l'attestation de compétence agent de gardiennage - opérateur de centrale d'alarme', l'attestation de compétence agent de gardiennage - milieux de sorties', peut en fonction de l'agrément dont il dispose organiser la formation prévue respectivement aux articles 11, 12, 14, 17 et 19, à partir du 1^{er} septembre 2018 à condition qu'il introduise avant le 1^{er} mars 2019 une demande d'agrément en exécution de l'article 148 de la loi.

Il doit immédiatement arrêter l'organisation de cette formation si le ministre refuse l'agrément.

Art. 109. L'organisme de formation qui est agréé au 31 août 2018 pour l'organisation de la formation en vue de l'obtention de l'attestation de compétence personnel dirigeant type A' peut organiser la formation prévue à l'article 10 à partir du 1^{er} septembre 2018 à condition qu'il introduise avant le 1^{er} mars 2019 une demande d'agrément en exécution de l'article 148 de la loi.

Il doit immédiatement arrêter l'organisation de cette formation si le ministre refuse l'agrément.

Art. 110. Conformément au tableau ci-dessous, l'organisme de formation qui est agréé au 31 août 2018 pour l'organisation d'une formation visée dans la colonne gauche peut organiser la nouvelle formation visée dans la colonne droite jusqu'à la date d'échéance de son agrément actuel à partir du 1^{er} septembre 2018 :

Op 31 augustus 2018 erkend voor de organisatie van de opleiding tot het behalen van:	Opleiding die overeenkomstig dit besluit kan georganiseerd worden:	Au 31 août 2018, agréé pour l'organisation de la formation en vue de l'obtention de :	Formation qui peut être organisée conformément au présent arrêté
Bekwaamheidsattest bewakingsagent- bescherming van personen	opleiding bedoeld in artikel 23	Attestation de compétence agent de gardiennage – protection de personnes	Formation visée à l'article 23
Bekwaamheidsattest bewakingsagent -winkelinспекteur	opleiding bedoeld in artikel 24	Attestation de compétence agent de gardiennage –inspecteur de magasin	Formation visée à l'article 24
Bekwaamheidsattest bewakingsagent -vaststelling materiële feiten	opleiding bedoeld in artikel 25	Attestation de compétence agent de gardiennage –constatation de faits matériels	Formation visée à l'article 25
Bekwaamheidsattest bewakingsagent- verkeersbegeleiding	opleiding bedoeld in artikel 26	Attestation de compétence agent de gardiennage – Accompagnement de la circulation	Formation visée à l'article 26
Bekwaamheidsattest bewakingsagent - havenbewaking	opleiding bedoeld in artikel 28	Attestation de compétence agent de gardiennage – gardiennage portuaire	Formation visée à l'article 28
Bekwaamheidsattest bewakingsagent – gewapende opdrachten	opleiding bedoeld in artikel 29	Attestation de compétence agent de gardiennage – missions armées	Formation visée à l'article 29
Bekwaamheidsattest bewakingsagent- aanpassingsopleiding gewapende opdrachten	opleiding bedoeld in artikel 30	Attestation de compétence agent de gardiennage – formation d'adaptation missions armées	Formation visée à l'article 30
Attest schietoefeningen	test bedoeld in artikel 60	Attestation exercices de tirs	test visé à l'article 60

Art. 111. De opleidingsinstelling die op 31 augustus 2018 erkend is voor de organisatie van de opleiding tot het behalen van het 'bijscholingsattest leidinggevend personeel' of het 'bijscholingsattest bewakingsagent' kan respectievelijk de opleiding bedoeld in artikel 13 of 32 organiseren tot de vervaldatum van haar erkenning op voorwaarde dat ze voor 1 maart 2019 een aanvraag tot erkenning voor de organisatie van de opleiding bedoeld in artikel 14 indient in uitvoering van artikel 148 van de wet.

Zij dient de organisatie van deze opleidingen onmiddellijk te staken indien de minister de erkenning weigert.

Art. 112. De opleidingen bedoeld in artikel 102, 3° tot het behalen van het 'bekwaamheidsattest bewakingsagent – overgangsopleiding' en het 'bekwaamheidsattest bewakingsagent –overgangsopleiding erfgoedbewaker' bedoeld in de artikelen 102, 3° en 104 kunnen vanaf 1 september 2018 georganiseerd worden door de opleidingsinstellingen die op 31 augustus 2018 erkend zijn voor de organisatie van de opleiding tot het behalen van het 'algemeen bekwaamheidsattest bewakingsagent'.

Art. 113. Voor de opleidingen bedoeld in de artikelen 10, 18, 20, 22, 27 en 31 en de test bedoeld in artikel 63 geldt dat eenieder die de functie uitoefent waarvoor deze opleiding of test vereist is, deze met succes moet volgen of afleggen binnen de door de minister bepaalde termijn.

Art. 114. Het koninklijk besluit van 21 december 2006 betreffende de vereisten inzake beroepsopleiding en -ervaring, de vereisten inzake psychotechnisch onderzoek voor het uitoefenen van een leidinggevende of uitvoerende functie in een bewakingsonderneming of interne bewakingsdienst en betreffende de erkenning van de opleidingen wordt opgeheven met ingang van 1 september 2018 met uitzondering van de artikelen 60, tweede en derde lid, 69 tot en met 85, 96 tot en met 101.

Art. 115. Dit besluit treedt in werking op 1 september 2018.

In afwijking van het eerste lid, bepaalt de minister de inwerkingtreding van artikel 93.

Art. 116. Onze minister van Binnenlandse Zaken is belast met de uitvoering van dit besluit.

Gegeven te Brussel, 23 mei 2018.

FILIP

Van Koningswege :

De Minister van Veiligheid en Binnenlandse Zaken,
J. JAMBON

Art. 111. L'organisme de formation qui est agréé au 31 août 2018 pour l'organisation de la formation en vue de l'obtention de 'l'attestation de recyclage personnel dirigeant' ou de 'l'attestation de recyclage agent de gardiennage' peut organiser, respectivement la formation visée à l'article 13 ou 32 jusqu'à la date d'échéance de son agrément actuel à condition qu'il introduise avant le 1^{er} mars 2019 une demande d'agrément pour l'organisation de la formation visée à l'article 14 en exécution de l'article 148 de la loi.

Il doit immédiatement arrêter l'organisation de ces formations si le ministre refuse l'agrément.

Art. 112. Les formations visées à l'article 102, 3°, en vue de l'obtention de 'l'attestation de compétence agent de gardiennage – formation transitoire' et 'l'attestation de compétence agent de gardiennage – formation transitoire gardien de patrimoine' visées aux articles 102, 3° et 104 peuvent être organisées à partir du 1^{er} septembre 2018 par les organismes de formation qui sont agréés à 31 août 2018 pour l'organisation de la formation en vue de l'obtention de 'l'attestation de compétence générale agent de gardiennage'.

Art. 113. Pour les formations visées aux articles 10, 18, 20, 22, 27 et 31 ainsi que le test visé à l'article 63, toute personne qui exerce la fonction pour laquelle cette formation ou ce test est requis doit suivre la formation ou présenter le test avec succès, dans le délai fixé par le ministre.

Art. 114. L'Arrêté royal du 21 décembre 2006 relatif aux conditions en matière de formation et d'expérience professionnelles, aux conditions en matière d'examen psychotechnique pour l'exercice d'une fonction dirigeante ou d'exécution dans une entreprise de gardiennage ou un service interne de gardiennage et relatives à l'agrément des formations, est abrogé à compter du 1^{er} septembre 2018, à l'exception des articles 60, deuxième et troisième alinéa, 69 à 85 inclus et 96 à 101 inclus.

Art. 115. Le présent arrêté entre en vigueur le 1^{er} septembre 2018.

Par dérogation au premier alinéa, le Ministre fixe l'entrée en vigueur de l'article 93.

Art. 116. Notre Ministre de l'Intérieur est chargé de l'exécution du présent arrêté.

Donné à Bruxelles, le 23 mai 2018.

PHILIPPE

Par le Roi :

Le Ministre de la Sécurité et de l'Intérieur,
J. JAMBON

BIJLAGE 1

FUNCTIES EN COMPETENTIEPROFIELEN

Functie:	Commercieel vertegenwoordiger
Competentieprofiel:	<p>Hij heeft een grondige en actuele kennis van het wetgevend kader dat op de bewakingssector, haar organisaties, haar activiteiten en haar personeel van toepassing is.</p> <p>Hij kent de belangrijkste grondrechten en heeft kennis van de daaruit voortvloeiende regelgeving waarmee de bewakingssector te maken heeft.</p> <p>Hij kan omgaan met dilemma's waarmee hij als verkoopsverantwoordelijke in de bewakingssector te maken heeft. Hij kan ze op een integere en ethische wijze en met respect voor individuele rechten en vrijheden, oplossen.</p>

Functie:	Strategisch leidinggevende
Competentieprofiel:	<p>Hij weet hoe de bewakingssector en de andere sectoren binnen de private veiligheid georganiseerd zijn.</p> <p>Hij kent de aspecten van de politie- en overheidsorganisatie die voor de bewakingssector van belang zijn. Hij weet hoe de samenwerking gebeurt tussen de publieke en private veiligheidssector en kent de verschillende samenwerkingsverbanden in een integraal veiligheidsplan.</p> <p>Hij heeft een grondige en actuele kennis van het wetgevend kader dat op de bewakingssector, haar organisaties, haar activiteiten en haar personeel van toepassing is.</p> <p>Hij kent de belangrijkste grondrechten en heeft kennis van de daaruit voortvloeiende regelgeving waarmee de bewakingssector te maken heeft.</p> <p>Hij kent de actuele ontwikkeling van de criminaliteit, de veiligheidsrisico's en kan hierover vanuit de private veiligheidssector passende oplossingen aanreiken.</p> <p>Hij kent de aansprakelijkheid van de organisatie die hij leidt ten overstaan van zijn opdrachtgevers en zijn medewerkers.</p> <p>Hij kan omgaan met dilemma's waarmee hij als leidinggevende in de bewakingssector te maken heeft. Hij kan ze op een integere en ethische wijze oplossen met respect voor diversiteit, individuele rechten en vrijheden.</p> <p>Hij kent gedragingen eigen aan cultuur en kan omgaan met diversiteit.</p> <p>Hij kent de sociale partners en de specifieke collectieve regelingen van toepassing op de bewakingssector.</p> <p>Hij kent de basisprincipes van een veiligheids- en risicoanalyse.</p> <p>Hij kent de principes inzake security awareness en beheerst deze kennis.</p>

Functie:	Operationeel leidinggevende
Competentieprofiel:	<p>Hij weet hoe de sector binnen de private veiligheid georganiseerd is.</p> <p>Hij kent de aspecten van de publieke veiligheidssector die voor de bewakingssector van belang zijn voor de uitoefening van zijn functie.</p> <p>Hij kent het wetgevend kader dat op de bewakingssector, haar organisaties en haar activiteiten van toepassing is. Hij beschikt over een grondige kennis van de wetgeving die rechtstreeks van toepassing is op de operationeel leidinggevende en de bevoegdheden van de bewakingsagent.</p> <p>Hij heeft weet van de belangrijkste grondrechten en van de daaruit voortvloeiende regelgeving waarmee de bewakingssector te maken heeft.</p> <p>Hij kan op een correcte wijze een veiligheids- en risicoanalyse opstellen.</p> <p>Hij kan een bewakingspost op een kwalitatieve wijze organiseren en hij kan er toezicht uitoefenen op bewakingsagenten.</p> <p>Hij kent de basisprincipes inzake observeren en rapporteren.</p> <p>Hij kan omgaan met dilemma's waarmee hij als leidinggevende in de bewakingssector te maken heeft. Hij kan ze op een integere en ethische wijze oplossen met respect voor diversiteit, individuele rechten en vrijheden.</p> <p>Hij kent de sociale partners en de specifieke collectieve regelingen van toepassing op de bewakingssector.</p> <p>Hij kent gedragingen eigen aan een cultuur en kan omgaan met diversiteit.</p>

Functie:	Meewerkend leidinggevende
Competentieprofiel:	<p>Hij beschikt over dezelfde competenties en kennis als de bewakingsagenten waarover hij leiding heeft.</p> <p>Hij beschikt over de nodige ervaring om de leiding te kunnen nemen over andere bewakingsagenten.</p>

Functie:	Bewakingsagent
Competentieprofiel:	<p>Hij weet hoe de sector binnen de private veiligheid georganiseerd is.</p> <p>Hij kent de aspecten van de publieke veiligheidssector die voor de bewakingssector van belang zijn voor de uitoefening van zijn functie.</p> <p>Hij heeft weet van het wetgevend kader dat op de bewakingssector, haar organisaties en haar activiteiten van toepassing is. Hij beschikt over een grondige kennis van de wetgeving die rechtstreeks van toepassing is op de bewakingsagent, in het bijzonder op zijn bevoegdheden en verplichtingen.</p> <p>Hij heeft weet van de belangrijkste grondrechten en van de daaruit voortvloeiende regelgeving waarmee de bewakingssector te maken heeft.</p> <p>Hij kent het vereiste profiel van de bewakingsagent en weet hoe hij er zich naar dient te gedragen.</p> <p>Hij kan alle gebruikelijke technieken van toegangs- en uitgangscontrolé correct uitvoeren, zowel generiek als situationeel. Hij weet aan wie hij de toegang tot een plaats kan ontzeggen en wanneer en op welke wijze hij de toegang kan verhinderen.</p> <p>Hij kent zijn bevoegdheden inzake vattingsrecht en weet hoe hij deze moet toepassen.</p> <p>Hij kent het onderscheid tussen een oppervlakkige betasting en een veiligheidscontrole, hij weet waar en wanneer hij deze controles kan verrichten en hij kan deze controles op een correcte, veilige, efficiënte en effectieve wijze uitvoeren. Hij kent zijn bevoegdheden en de procedures in het kader van de controle van kledij en goederen, hij weet waar en wanneer hij deze controle kan verrichten en hij kan deze controle op een correcte, veilige, efficiënte en effectieve wijze uitvoeren.</p> <p>Hij weet waar en wanneer hij bij de situationele bevoegdheden bagage of een voertuig mag doorzoeken en waar en wanneer hij mag nagaan of onbevoegden zich verborgen houden in of aan een voertuig. Hij kan dit op een correcte, veilige, efficiënte en effectieve wijze uitvoeren.</p> <p>Hij kent zijn bevoegdheden en de procedures in het kader van een visuele controle van een voertuig, hij weet waar en wanneer hij deze controle kan verrichten en hij kan deze controle op een correcte, veilige, efficiënte en effectieve wijze uitvoeren.</p>

	<p>Hij weet wanneer hij identiteitsdocumenten mag controleren en kan deze identiteitscontrole correct uitvoeren.</p> <p>Hij heeft noties van publieksgedrag en kan de technieken van alarmering, plaatsontuiming en (massa-)evacuatie toepassen. Hij weet wanneer een perimeter moet worden ingesteld. Hij kan een perimeter organiseren en bewaken.</p> <p>Hij kan bewakingsrondes correct uitvoeren, zowel binnen een gebouw als extern op een site.</p> <p>Hij kan een situatie inschatten naar veiligheidsrisico en hierop preventief anticiperen.</p> <p>Hij kan verschillende de-escalatie technieken correct toepassen. Hij kan op een gepaste manier – fysiek, verbaal of psychologisch – reageren.</p> <p>Hij kan omgaan met personen onder invloed van drank of verdovende middelen.</p> <p>Hij kan gebruik maken van radiocommunicatie- en registratieapparatuur.</p> <p>Hij kan op gepaste wijze observeren en rapporteren. Hij kan de communicatietechnieken correct hanteren. Hij beschikt over verschillende gespreksvaardigheden.</p> <p>Hij kan op een correcte manier EHBO en Tactical First Aid toepassen en hij kan gepast handelen bij brand, bomalarm en rampen.</p> <p>Hij kan omgaan met dilemma's waarmee hij als bewakingsagent te maken kan hebben. Hij kan ze op een integere en ethische wijze oplossen met respect voor diversiteit, individuele rechten en vrijheden, etc. Hij beschikt over respect vanuit zijn functie als bewakingsagent.</p> <p>Hij kan culturele gedragingen en gewoontes onderscheiden om zo afwijkend gedrag te herkennen dat niet eigen is aan een cultuur. Hij is vertrouwd met diversiteit.</p> <p>Hij kent de sociale partners en de specifieke collectieve regelingen van toepassing op de bewakingssector.</p>
--	--

Functie:	Bewakingsagent beveiligd vervoer
Competentieprofiel:	<p>Hij kan de waardentransportactiviteit situeren binnen de gereguleerde bewakingssector. Hij kent de in de wet voorziene deelactiviteiten. Hij weet welke soorten waarden vervoerd worden en de soorten klanten die bediend worden. Hij begrijpt de organisatie van deze dienstverlening, de organisatie van het transport zelf, de transportcyclus, de verschillende beheersfuncties van geld en andere waarden, de functie van geldtelcentra en de NBB.</p> <p>Hij kent de algemene regels voor de beroepsuitoefening: toegangsvoorwaarden, screening, psychotechnische testen, opleiding, identificatiekaart, uniform, wapendracht, discretieplicht, onverenigbaarheden, de principes van wettige verdediging, het recht om manifest illegale opdrachten te weigeren, controles en sancties.</p> <p>Hij kent de regels in verband met: de stoppunten, beveiligde zones en beveiligde ruimtes, verbod nachttransport, gemengd vervoer, de voorafgaande melding aan de politiediensten, de individuele veiligheidsuitrusting. Hij heeft een grondige kennis van neutralisatiesystemen (de doelstelling, de werkingsprincipes, de operationele en reglementaire procedures bij het gebruik ervan en de verschillende soorten). Hij kent de functie en het nut van Pda's en registratiesystemen. Hij kent de stoeprisico's en kan stoepebeveiliging organiseren.</p> <p>Hij heeft een gedetailleerde kennis van de categorieën van waardentransport, de operationele uitvoeringsprocedures van elk ervan en de regelgeving die van toepassing op is. De cursist kent de algemene werking van geldautomaten, de functies ervan en de soorten geldautomaten die een waardentransporteur bevoorraadt en onderhoudt.</p> <p>Hij kent de algemene principes van radiocommunicatie, de gebruikte terminologie en het algemeen operationeel gebruik. Hij is bijzonder vertrouwd met diverse technieken van alarmering.</p> <p>Hij kent de soorten gevaarsituaties die in zijn beroepsuitoefening kunnen voorvallen. Hij is bewust dat hij er kan in terecht komen. Hij kent de typische modus operandi van daders bij elk van deze gevaarsituaties. Hij weet wat van hem verwacht wordt om ze te voorkomen. Hij kan feiten observeren, analyseren en daardoor verdachte situaties vroegtijdig herkennen. Hij kan de meldings- en alarmprocedures toepassen en hij weet hoe hij moet handelen indien hij toch in een gevaarsituatie betrokken raakt. Hij weet wat doorgaans de procedures zijn nadat hij getuige of slachtoffer is geweest. Hij is zich bewust van het nut van psychologische bijstand</p>

	<p>om een traumatische gebeurtenis te verwerken.</p> <p>Hij is zich bewust van onderstaande situaties en kan ermee omgaan:</p> <ul style="list-style-type: none">• Kennis van vertrouwelijke informatie• Houding ten aanzien van nieuwsgierige, verdachte personen• Verdachte situaties van en naar het werk en thuis (o.m. Tiger kidnapping)• Stoeprisico• Toegangsrisico bij de klant en bij de toegang van het eigen bedrijf• Voertuigrisico tijdens het transport• Manipulatie­risico bij de klant• Houding bij overval <p>Hij kent de mogelijke conflicten met burgers die zich bij zijn beroepsuitoefening kunnen voordoen. Hij weet dat een conflict als afleidingstechniek kan gebruikt worden. Hij beheerst nuttige elementen van menselijke communicatie en kan door een correct psychologische reactie conflicten voorkomen, herkennen en afwenden.</p> <p>Hij heeft een grondige kennis van waardentransportvoertuigen, hun uitrusting en hun alarm-, hulp- en veiligheidsvoorzieningen. Hij kent de werkingsprincipes en kan de procedures in en met voertuigen toepassen. Hij kent de procedures bij politiecontroles en politie­onderrichtingen. Hij herkent verdachte situaties op de openbare weg en eventuele wegblokkades. Hij beheerst het rijgedrag bij wegblokkades en achtervolgingen.</p> <p>Hij kan EHBO toedienen</p> <p>Hij heeft kennis van de rechten en de verplichtingen die op hem van toepassing zijn ingevolge het sociaal recht, in het bijzonder deze vervat in de collectieve arbeidsovereenkomsten, van toepassing op de sector. Hij kent de betrokken sociale organen op bedrijfs- en sectorvlak.</p>
--	---

Functie:	Bewakingsagent geldtelcentrum
Competentieprofiel:	<p>Hij kan de waardentransportactiviteit situeren binnen de gereguleerde bewakingssector. Hij kent de in de wet voorziene deelactiviteiten. Hij weet welke soorten waarden vervoerd worden en de soorten klanten die bediend worden. Hij begrijpt de functie van een geldtelcentrum en de activiteiten die er plaats vinden.</p> <p>Hij kent de algemene regels voor de beroepsuitoefening: toegangsvoorwaarden, screening, psychotechnische testen, opleiding, identificatiekaart, discretieplicht, onverenigbaarheden, controles en sancties.</p> <p>Hij kent de soorten gevaarsituaties die in een geldtelcentrum kunnen voorvallen. Hij is bewust dat hij er kan in terecht komen. Hij kent de typische modus operandi van daders. Hij weet wat van hem verwacht wordt om ze te voorkomen. Hij kan feiten observeren, analyseren en daardoor verdachte situaties vroegtijdig herkennen. Hij kan de meldings- en alarmprocedures toepassen en hij weet hoe hij moet handelen indien hij toch in een gevaarsituatie betrokken raakt. Hij weet wat doorgaans de procedures zijn nadat hij getuige of slachtoffer is geweest. Hij is zich bewust van het nut van psychologische bijstand om een traumatische gebeurtenis te verwerken.</p> <p>Hij is zich bewust van onderstaande situaties en kan ermee omgaan:</p> <p>Kennis van vertrouwelijke informatie</p> <p>Houding ten aanzien van nieuwsgierige, verdachte personen</p> <p>Verdachte situaties van en naar het werk en thuis (o.m. Tiger kidnapping)</p> <p>Houding bij overval</p> <p>Hij heeft kennis van de rechten en de verplichtingen die op hem van toepassing zijn ingevolge het sociaal recht, in het bijzonder deze vervat in de collectieve arbeidsovereenkomsten, van toepassing op de sector. Hij kent de betrokken sociale organen op bedrijfs- en sectorvlak.</p>

Functie:	Bewakingsagent - operator van een alarmcentrale
Competentieprofiel:	<p>Hij weet hoe de sector binnen de private veiligheid georganiseerd is.</p> <p>Hij kent de aspecten van de publieke veiligheidssector die voor de bewakingssector van belang zijn voor de uitoefening van zijn functie.</p> <p>Hij heeft weet van het wetgevend kader dat op de bewakingssector, haar organisaties en haar activiteiten van toepassing is. Hij beschikt over een grondige kennis van de wetgeving die rechtstreeks van toepassing is op de operator, in het bijzonder op zijn bevoegdheden en verplichtingen.</p> <p>Hij kan gebruik maken van radiocommunicatie- en registratieapparatuur.</p> <p>Hij kan op gepaste wijze observeren en rapporteren. Hij kan de communicatietechnieken correct hanteren. Hij beschikt over verschillende gespreksvaardigheden.</p> <p>Hij kan op een correct wijze acties ondernemen als gevolg van alarmmeldingen volgens de procedures en instructies teneinde het risico tot een minimum te beperken. Hij kan een alarm correct verifiëren.</p> <p>Hij kan procedures en afspraken correct uitvoeren met betrekking tot een alarmafhandeling.</p> <p>Hij staat in voor het toezicht op de veiligheid van personen, voertuigen, objecten, gebouwen en/of terreinen teneinde de veiligheid te verzekeren. Hij kent zijn bevoegdheden en is in staat om deze uit te oefenen.</p> <p>Hij kan gebruik maken van op afstand bediende apparatuur om acties remote te kunnen uitvoeren.</p> <p>Hij kent de werking van alarmcentrales en –systemen,</p> <p>Hij kan verdachte gedragingen correct waarnemen, herkennen en verifiëren. Hij kan op een correcte wijze beelden interpreteren.</p>

Functie:	Bewakingsagent - operator van een alarmcentrale particuliere eCall
Competentieprofiel:	<p>Hij heeft weet van de Verordening van het Europees Parlement en de Raad van 29 april 2015 inzake typegoedkeuringseisen voor de uitrol van het op de 112-dienst gebaseerde eCall-boordsysteem en houdende wijziging van Richtlijn 2007/46/EG en hij kent de Belgische regelgeving met betrekking tot eCall.</p> <p>Hij weet hoe de Belgische interventiediensten georganiseerd zijn.</p> <p>Hij kent de verschillende procedures inzake eCall en kan op een correcte manier oproepen triëren.</p> <p>Hij kan een rechtstreekse verbinding instellen tussen de hulpdiensten en de personen aanwezig in de wagen.</p> <p>Hij kan correct de situatie bepalen en positie doorgeven aan de hulpdiensten aan de hand van een volgsysteem.</p> <p>Hij kan omgaan met personen in nood en deze geruststellen.</p>

Functie:	Bewakingsagent uitgaansmilieu
Competentieprofiel:	<p>Hij weet hoe de sector binnen de private veiligheid georganiseerd is.</p> <p>Hij kent de aspecten van de publieke veiligheidssector die voor de bewakingssector van belang zijn voor de uitoefening van zijn functie.</p> <p>Hij heeft weet van het wetgevend kader dat op de bewakingssector, haar organisaties en haar activiteiten van toepassing is. Hij beschikt over een grondige kennis van de wetgeving die rechtstreeks van toepassing is op de bewakingsagent, in het bijzonder op zijn bevoegdheden en verplichtingen.</p> <p>Hij kent het wetgevend kader aangaande het uitgaansmilieu.</p> <p>Hij kan EHBO verlenen en omgaan met personen onder invloed van drank en verdovende middelen.</p> <p>Hij heeft noties van publieksgedrag en kan de technieken van alarmering, plaatsontuiming en (massa-)evacuatie toepassen.</p> <p>Hij kan een situatie specifiek aan het uitgaansmilieu beoordelen en het veiligheidsrisico inschatten.</p> <p>Hij kan op een gepaste geweldloze manier zijn bewakingsactiviteiten uitvoeren in een uitgaansomgeving.</p> <p>Hij kent de principes aangaande integrale veiligheid in het uitgaansmilieu.</p> <p>Hij kan conform de regels communiceren met en informatie doorgeven aan politie- en overheidsdiensten.</p> <p>Hij kan een correcte toegangscontrole uitvoeren, ook onder verhoogde tijdsdruk.</p> <p>Hij kan culturele gedragingen en gewoontes onderscheiden om zo afwijkend gedrag te herkennen dat niet eigen is aan een cultuur. Hij is vertrouwd met diversiteit.</p> <p>Hij kent de sociale partners en de specifieke collectieve regelingen van toepassing op de bewakingssector.</p>

Functie:	bewakingsagent - operator technische middelen
Competentieprofiel:	<p>Hij weet hoe de sector binnen de private veiligheid georganiseerd is.</p> <p>Hij kent de aspecten van de publieke veiligheidssector die voor de bewakingssector van belang zijn voor de uitoefening van zijn functie.</p> <p>Hij heeft weet van het wetgevend kader dat op de bewakingssector, haar organisaties en haar activiteiten van toepassing is. Hij beschikt over een grondige kennis van de wetgeving die rechtstreeks van toepassing is op de bediener van het technisch middel, in het bijzonder op zijn bevoegdheden en verplichtingen.</p>

Functie:	Bewakingsagent gespecialiseerd in mobiele bewaking en interventie na alarm
Competentieprofiel:	<p>Hij voldoet aan het competentieprofiel voor de functie ‘bewakingsagent’.</p> <p>Hij beschikt over een toegepaste kennis inzake het wetgevend kader met betrekking tot alarmafhandeling.</p> <p>Hij kent de werking van een alarmcentrale.</p> <p>Hij weet hoe hij verschillende alarmsystemen moet bedienen tijdens het uitvoeren van zijn ronde.</p> <p>Hij kent de interventietechnieken -en methodes. Hij kan deze op een correcte wijze toepassen.</p> <p>Hij kan op een veilige en defensieve manier rijden.</p> <p>Hij kan een situatie specifiek aan mobiele bewaking beoordelen en het risico inschatten naar de veiligheidssituatie voor, tijdens en na ronde van het bewaakte pand en de omgeving.</p>

Functie:	Bewakingsagent beveiligd vervoer gespecialiseerd in grensoverschrijdend transport
Competentieprofiel:	<p>Hij voldoet aan het competentieprofiel voor de functie ‘bewakingsagent beveiligd vervoer’</p> <p>Hij kan de procedures met betrekking tot grensoverschrijdend geldtransport toepassen.</p> <p>Hij kent de Europese regels inzake geldtransport.</p> <p>Hij kent het recht m.b.t. geldtransport dat van toepassing is in de lidstaten van doorvoer en van ontvangst.</p> <p>Hij kan de verkeersregels voor geldtransport in de lidstaten van doorvoer en ontvangst correct toepassen.</p> <p>Hij kent de organisatie van het geldtransport dat beveiligd wordt door IBNS en de procedures die hierop van toepassing zijn in de lidstaten van doorvoer en ontvangst en kan deze toepassen.</p> <p>Hij kent de nationale operationele protocollen, voorschriften en regelgeving van de lidstaten van ontvangst.</p> <p>Hij kent de nationale noodprotocollen van de lidstaten van doorvoer en van ontvangst in geval van pech, verkeersongeval of technische of mechanische storing in de apparatuur of het voertuig voor geldtransport en kan deze toepassen.</p> <p>Hij kent de nationale administratieve procedures en bedrijfsregels binnen de lidstaten van doorvoer en de lidstaten van ontvangst inzake de communicatie met het controlecentrum van alle lidstaten van doorvoer en alle lidstaten van ontvangst.</p> <p>Hij kent het toepasselijk recht van de Europese unie en/of toepasselijke CAO's inzake werktijden, aantal noodzakelijke pauzes, arbeidsomstandigheden en toepasselijke lonen</p> <p>Hij kent het toepasselijk recht van de Europese Unie en/of toepasselijke bepalingen van de CAO inzake rustperiodes voor bewakers van geldtransporten</p> <p>Hij kent de nationale regelgeving op het gebied van gezondheid en veiligheid in de lidstaten van doorvoer en de lidstaten van ontvangst, die relevant is voor werknemers die waarden vervoeren en op werknemers die zich met grote voertuigen over de weg verplaatsen en protocollen in geval van lestel of ziekte van werknemers.</p>

Functie:	Bewakingsagent gespecialiseerd in het beschermen van personen
Competentieprofiel:	<p>Hij voldoet aan het competentieprofiel voor de functie ‘bewakingsagent’.</p> <p>Hij heeft kennis van de beperkingen en mogelijkheden van de activiteit in het kader van de vigerende regelgeving (strafrecht, wegcode, private veiligheid).</p> <p>Hij is in staat nauw samen te werken met de publieke veiligheidsdiensten.</p> <p>Hij kent de te nemen veiligheidsmaatregelen en heeft kennis van de analysemethoden en beschermingsconcepten.</p> <p>Hij heeft kennis van verdedigingstechnieken ter verdediging van de te beschermen persoon en zichzelf.</p> <p>Hij is vertrouwd met de juiste rijtechnieken en is in staat de juiste rijtechnieken in de praktijk om te zetten en dit conform de verkeerswetgeving.</p> <p>Hij is in staat een risicoanalyse uit te voeren van het traject.</p> <p>Hij kan zich aanpassen aan de omstandigheden van de omgeving en de belangen van de te beschermen persoon.</p> <p>Hij kan gepast reageren op bedreigende situaties reageren door middel van zelfbeheersing, het vermijden van paniek, met oog voor veiligheid van de te beschermen persoon en zichzelf, een duidelijke communicatie en door proactief te werken.</p> <p>Hij is in staat de te beschermen persoon in veiligheid te brengen.</p> <p>Hij kent de beschermingstechnieken in team en individueel en kan deze uitvoeren.</p> <p>Hij is vertrouwd zijn met de verschillende formaties en kan deze vlot uitvoeren.</p>

Functie:	Bewakingsagent gespecialiseerd in winkelinspectie
Competentieprofiel:	<p>Hij voldoet aan het competentieprofiel voor de functie ‘bewakingsagent’.</p> <p>Hij is op de hoogte van de criminaliteitstendensen eigen aan winkels.</p> <p>Hij beschikt over een toegepaste kennis van het wetgevend kader met betrekking tot winkelinspectie en binnen winkels vaak voorkomende misdrijven.</p> <p>Hij kan diefstal voorbereidend gedrag herkennen. Hij kent de verschillende daderprofielen inzake winkeldiefstal. Hij kent de modus operandi van winkeldiefstal en kan er met het oog op correcte vaststellingen of op gedragscorrectie gepast op reageren.</p> <p>Hij weet wat de rol van de camerasystemen is in een globale veiligheidsbenadering. Hij ziet camerabewaking als element van de vooropgestelde finaliteit.</p> <p>Hij kent de procedures bij winkeldiefstalinterventie en kan hierop gepast reageren.</p> <p>Hij herkent conflicten en conflictopbouwende situaties en kan deze voorkomen, afwenden, beheersen en de-escaleren.</p>

Functie:	Bewakingsagent gespecialiseerd in vaststellingen materiële feiten – controle op betalend parkeren
Competentieprofiel:	<p>Hij voldoet aan het competentieprofiel voor de functie ‘bewakingsagent’.</p> <p>Hij heeft een Grondige kennis van de wetgeving omtrent parkeren.</p> <p>Hij kan het “parkeerbeleid” van de stad of gemeente uitleggen aan bestuurders.</p> <p>Hij kan omgaan met agressie, meer bepaald kan hij technieken toepassen om conflicten te vermijden of te de-escaleren.</p> <p>Hij kent de procedures omtrent het toezicht houden op de geldigheid van het parkeerbewijs in geval van parkeren met beperkte tijdsduur en kan deze toepassen.</p>

Functie:	Bewakingsagent gespecialiseerd in het begeleiden van groepen van personen met het oog op de verkeersveiligheid
Competentieprofiel:	<p>Hij voldoet aan het competentieprofiel voor de functie ‘bewakingsagent’.</p> <p>Hij kent de procedures voorzien in de verkeersregelgeving.</p> <p>Hij kent de technieken om deze procedures uit te voeren.</p>

Functie:	Bewakingsagent gespecialiseerd in bewaking op nucleaire sites
	<p>Hij voldoet aan het competentieprofiel voor de functie ‘bewakingsagent’.</p> <p>Hij kent de verschillende activiteiten, actoren, terminologie, faciliteiten en procedures van een nucleaire site als werkomgeving.</p> <p>Hij kent zijn verantwoordelijkheden in verband met het detecteren van bedreigingen van veiligheid en het nemen van preventieve maatregelen om incidenten omtrent beveiliging te voorkomen, die een bedreiging vormen voor een nucleaire site.</p> <p>Hij kan een situatie inschatten naar veiligheidsrisico specifiek aan een nucleaire site en de vigerende regelgeving.</p> <p>Hij kent de situationele bevoegdheden eigen aan een nucleaire site. Hij kent zijn bevoegdheden en risico's hieraan verbonden en kan deze op efficiënte wijze toepassen.</p> <p>Hij weet hoe hij voertuigen kan controleren op onbevoegden.</p>

Functie:	Bewakingsagent gespecialiseerd in havenbewaking
Competentieprofiel:	<p>Hij voldoet aan het competentieprofiel voor de functie ‘bewakingsagent’.</p> <p>Hij kent de verschillende activiteiten, actoren, terminologie, faciliteiten en procedures van de haven als werkomgeving.</p> <p>Hij kent zijn verantwoordelijkheden in verband met het detecteren van bedreigingen van veiligheid en het nemen van preventieve maatregelen om incidenten omtrent beveiliging te voorkomen, die een bedreiging vormen voor schepen en havenfaciliteiten betrokken in de internationale handel. Hij weet hoe de havenfaciliteiten binnen het wettelijk kader inzake ISPS georganiseerd zijn.</p> <p>Hij kan een situatie inschatten naar veiligheidsrisico specifiek aan de haven en de vigerende regelgeving.</p> <p>Hij kent de situationele bevoegdheden eigen aan de haven. Hij kent zijn bevoegdheden en risico's hieraan verbonden en kan deze op efficiënte wijze toepassen.</p> <p>Hij weet hoe hij voertuigen kan controleren op onbevoegden.</p>

Functie:	Bewakingsagent gespecialiseerd in gewapende bewaking
Competentieprofiel:	<p>Hij voldoet aan het competentieprofiel voor de overeenstemmende functie waarbinnen hij de gewapende bewaking uitoefent.</p> <p>Hij heeft kennis van de regelgeving die betrekking heeft op het dragen van een handvuurwapen door een bewakingsagent, evenals kennis van de regelgeving inzake bewaring, onderhoud en vervoer van de verschillende soorten handvuurwapens.</p> <p>Hij kent de soorten wapens en de werking van een handvuurwapen</p> <p>Hij kan een handvuurwapen op een veilige manier hanteren.</p> <p>Hij beschikt over de correcte attitude en heeft zin voor verantwoordelijkheid met betrekking tot het eigen gedrag en dat van anderen bij het dragen en manipuleren van het handvuurwapen.</p> <p>Hij kan correct beoordelen wanneer een handvuurwapen te gebruiken.</p> <p>Hij kan nauwkeurig vuren met het handvuurwapen naar het vooropgesteld doel en dit zowel met als zonder kogelwerende vest.</p>

Functie:	Bewakingsagent gespecialiseerd in telebewaking
Competentieprofiel:	<p>Hij voldoet aan het competentieprofiel voor de overeenstemmende functie waarbinnen hij telebewaking uitoefent</p> <p>Hij kent het wetgevend kader inzake de camerawetgeving en privacy-principes.</p> <p>Hij weet wat de rol van de camerasystemen is in een globale veiligheidsbenadering. Hij ziet camerabewaking als element van de vooropgestelde finaliteit.</p> <p>Hij kent de werking van alarmcentrales en –systemen. Hij kan camerasystemen bedienen.</p> <p>Hij kan verdachte gedragingen correct waarnemen, herkennen en verifiëren. Hij kan op een gepaste wijze beelden (van de openbare weg) interpreteren.</p> <p>Hij kan conform de regels communiceren met en informatie doorgeven aan politie- en overheidsdiensten.</p>

Functie:	Bewakingsagent gespecialiseerd in analyse van x-ray beelden
Competentieprofiel:	<p>Hij kent de werkingsprincipes van apparaten die goederen en hun inhoud tot beelden verwerken.</p> <p>Hij kan de apparaten die goederen en hun inhoud tot beelden verwerken, bedienen.</p> <p>Hij kan de beelden afkomstig van deze apparaten interpreteren doordat hij wapens, onderdelen van wapens, gevaarlijke voorwerpen, onderdelen ervan of gevaarlijke stoffen snel en correct kan onderscheiden van andere voorwerpen of stoffen.</p>

Gezien om te worden gevoegd bij Ons besluit van 23 mei 2018 betreffende de vereisten inzake beroepsopleiding, -ervaring en – bekwaamheid en inzake het psychotechnisch onderzoek voor het uitoefenen van een leidinggevende, uitvoerende of commerciële functie in een bewakingsonderneming of interne bewakingsdienst en de organisatie ervan.

FILIP

Van Koningswege:

De minister van Veiligheid en Binnenlandse Zaken

J. JAMBON

BIJLAGE 2

TECHNISCHE FICHE SCHIETTEST

Onderdeel attitude	
---------------------------	--

	SCORE
Zich houden aan afspraken met betrekking tot stiptheid (op tijd komen in de schietstand, aan de vuurlijn,) Zorg voor het wapen (staat van netheid waarin het zich bevindt,...) De munitie en het toebehoren (poetsmateriaal, holster) Zorg voor het gebruik van de infrastructuur en de ter beschikking gesteld middelen in de schietstand	/20
Naleving van het reglement dat van toepassing is op de schietstand en de veiligheidsmaatregelen	/20
Actief deelnemen, leerbereid zijn en opvolgen van de instructies van de schietinstructeur	/20
Zin voor verantwoordelijkheid m.b.t. het eigen gedrag en dat van anderen bij het dragen en manipuleren van het wapen: afwezigheid van agressief, demonstratief of ander onaangepast gedrag (beroepsernst)	/20
Zelfvertrouwen, zelfbeheersing, en concentratie bij het dragen en manipuleren van het wapen	/20
TOTAAL	/100

Onderdeel vaardigheden	
-------------------------------	--

	SCORE
Naleven veiligheidsmaatregelen	/10
Laden – wapenen van het wapen	/10
Openen van de trommel – uithalen van de lader	/10
Manipulatie van het wapen op de schietlijn	/10
Herladen	/10
Reactie bij hapering	/10
Veilig vuren	/10
Velduiteenname en montage	/10
Gebruik mikorganen – schiethouding	/10
Greep op het wapen en trekken van het wapen	/10
TOTAAL	/100

Onderdeel Schiettest	
	SCORE
Precisievuuren – 1 hand – 7 meter	
Precisievuuren – 2 handen – 10 meter	
TOTAAL	/100

De te gebruiken schietschijf bij de schiettest ziet er als volgt uit:

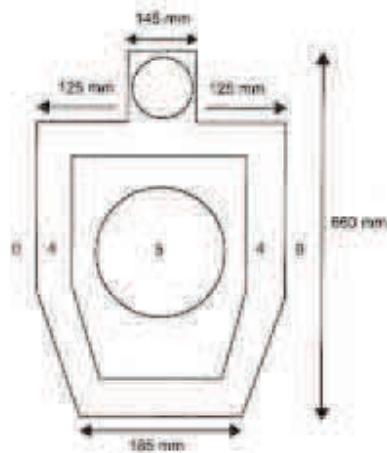

Puntentelling:

Centrum boven en midden:	5 punten
Buiten centrum maar in silhouet:	4 punten
Buiten silhouet:	0 punten

Gezien om te worden gevoegd bij Ons besluit van 23 mei 2018 betreffende de vereisten inzake beroepsopleiding, -ervaring en – bekwaamheid en inzake het psychotechnisch onderzoek voor het uitoefenen van een leidinggevende, uitvoerende of commerciële functie in een bewakingsonderneming of interne bewakingsdienst en de organisatie ervan.

FILIP

Van Koningswege:

De minister van Veiligheid en Binnenlandse Zaken,
J. JAMBON

BIJLAGE 3

MODEL ATTEST

Het attest wordt afgedrukt op A4-formaat (staand)

NAAM (opleidingsinstelling/ SELOR/ onderneming / testcentrum)
ONDERNEMINGSNUMMER

NAAM ATTEST

De (naam opleiding/ test) van (begin- en einddatum of datum test) en georganiseerd conform de bepalingen van het Koninklijk Besluit van ...

Dit attest wordt afgegeven aan:

De heer/mevrouw:

Geboortedatum:

Geboorteplaats:

Rijksregisternummer:

NAAM VERANTWOORDELIJKE (opleidingsinstelling/ SELOR/ onderneming /testcentrum)
HANDTEKENING VERANTWOORDELIJKE

Datum uitreiking:

Attestnummer:

Gezien om te worden gevoegd bij Ons besluit van 23 mei 2018 betreffende de vereisten inzake beroepsopleiding, -ervaring en – bekwaamheid en inzake het psychotechnisch onderzoek voor het uitoefenen van een leidinggevende, uitvoerende of commerciële functie in een bewakingsonderneming of interne bewakingsdienst en de organisatie ervan.

FILIP

Van Koningswege:

De minister van Veiligheid en Binnenlandse Zaken,

J. JAMBON

ANNEXE 1

FONCTIONS ET PROFILS DE COMPETENCE

Fonction :	Personnes chargées des relations commerciales
Profil de compétence :	<p>Il dispose de connaissances approfondies et actuelles du cadre législatif qui s'applique au secteur du gardiennage, à ses organisations, ses activités et son personnel.</p> <p>Il connaît les principaux droits fondamentaux et a connaissance de la réglementation qui en découle pour le secteur du gardiennage.</p> <p>Il peut faire face aux dilemmes qui se présentent à lui en tant que responsable des ventes dans le secteur du gardiennage. Il est capable de les résoudre de façon intègre et éthique, en respectant les droits et libertés individuels.</p>

Fonction :	Dirigeant stratégique
Profil de compétence :	<p>Il sait comment sont organisés le secteur du gardiennage et les autres secteurs de la sécurité privée.</p> <p>Il connaît les aspects de l'organisation des services de police et des organismes publics qui sont importants pour le secteur du gardiennage. Il sait comment se déroule la collaboration entre les secteurs public et privé de la sécurité et connaît les différents partenariats dans le cadre d'un plan intégral en matière de sécurité.</p> <p>Il dispose de connaissances approfondies et actuelles du cadre législatif qui s'applique au secteur du gardiennage, ses organisations, ses activités et son personnel.</p> <p>Il connaît les principaux droits fondamentaux et a connaissance de la réglementation qui en découle pour le secteur du gardiennage.</p> <p>Il connaît les développements actuels de la criminalité, les risques pour la sécurité et est capable de proposer des solutions adéquates pour y faire face au sein du secteur de la sécurité privée.</p> <p>Il connaît la responsabilité civile de l'organisation qu'il dirige à l'égard de ses mandants et de ses collaborateurs.</p> <p>Il peut faire face aux dilemmes qui se présentent à lui en tant que dirigeant dans le secteur du gardiennage. Il est capable de les résoudre de façon intègre et éthique, en respectant la diversité ainsi que les droits et libertés individuels.</p> <p>Il connaît les comportements propres à une culture et est capable de gérer la diversité.</p> <p>Il connaît les partenaires sociaux et les règles collectives spécifiques qui s'appliquent au secteur du gardiennage.</p> <p>Il connaît les principes de base d'une analyse de sécurité et de risque.</p> <p>Il connaît les principes en matière de security awareness et maîtrise ces connaissances.</p>

Fonction :	Dirigeant opérationnel
Profil de compétence :	<p>Il sait comment est organisé le secteur de la sécurité privée.</p> <p>Il connaît les aspects du secteur de la sécurité publique qui sont importants pour le secteur du gardiennage dans l'exercice de sa fonction.</p> <p>Il connaît le cadre législatif qui s'applique au secteur du gardiennage, à ses organisations et à ses activités. Il dispose de connaissances approfondies de la législation directement applicable au dirigeant opérationnel, ainsi que des compétences de l'agent de gardiennage.</p> <p>Il a connaissance des principaux droits fondamentaux et de la réglementation qui en découle pour le secteur du gardiennage.</p> <p>Il est apte à effectuer correctement une analyse de sécurité et de risque.</p> <p>Il est capable d'organiser efficacement un poste de gardiennage d'où il peut exercer une surveillance sur les agents de gardiennage.</p> <p>Il connaît les principes de base en matière d'observation et de rapport.</p> <p>Il est peut faire face aux dilemmes qui se présentent à lui en tant que dirigeant dans le secteur du gardiennage. Il est capable de les résoudre de façon intègre et éthique, en respectant la diversité ainsi que les droits et libertés individuels.</p> <p>Il connaît les partenaires sociaux et les règles collectives spécifiques qui s'appliquent au secteur du gardiennage.</p> <p>Il connaît les comportements propres à une culture et est capable de gérer la diversité.</p>

Fonction :	Dirigeant participant
Profil de compétence :	<p>Il dispose des mêmes compétences et connaissances que les agents de gardiennage qu'il dirige.</p> <p>Il dispose de l'expérience nécessaire pour pouvoir diriger d'autres agents de gardiennage.</p>

Fonction :	Agent de gardiennage
Profil de compétence :	<p>Il sait comment est organisé le secteur de la sécurité privée.</p> <p>Il connaît les aspects du secteur de la sécurité publique qui sont importants pour le secteur du gardiennage dans l'exercice de sa fonction.</p> <p>Il a connaissance du cadre législatif qui s'applique au secteur du gardiennage, ses organisations et ses activités. Il dispose de connaissances approfondies de la législation directement applicable à l'agent de gardiennage, en particulier à ses compétences et obligations.</p> <p>Il a connaissance des principaux droits fondamentaux et de la réglementation qui en découle pour le secteur du gardiennage.</p> <p>Il connaît le profil requis de l'agent de gardiennage et sait comment s'y conformer.</p> <p>Il est capable d'appliquer correctement toutes les techniques habituelles de contrôle d'accès et de sortie, à la fois sur le plan générique et situationnel. Il sait à qui il peut refuser l'accès à un lieu et comment empêcher l'accès.</p> <p>Il connaît ses compétences en matière de rétention et sait comment les appliquer.</p> <p>Il sait la distinction entre une palpation superficielle et un contrôle de sécurité, il sait où et quand il peut effectuer ces contrôles et il est apte à mener ces contrôles de manière correcte, sûre et efficace. Il connaît ses compétences et les procédures dans le cadre du contrôle des vêtements et biens, il sait où et quand il peut effectuer ces contrôles et il est capable de les mener de manière correcte, sûre et efficace.</p> <p>Dans le cadre de ses compétences situationnelles, il sait où et quand il peut fouiller des bagages ou un véhicule et où et quand il peut vérifier si des personnes non autorisées se cachent à l'intérieur ou à proximité d'un véhicule. Il est apte à procéder à ces contrôles de manière correcte, sûre et efficace.</p> <p>Il connaît ses compétences et les procédures dans le cadre du contrôle visuel d'un véhicule, il sait où et quand il peut effectuer ce contrôle et est capable de le mener de manière correcte, sûre et efficace.</p> <p>Il sait quand il peut contrôler des documents d'identité et est capable d'effectuer correctement ce contrôle d'identité.</p> <p>Il a des notions de comportement du public et est capable d'appliquer les techniques d'alerte, d'évacuation des lieux et d'évacuation (de masse). Il sait quand il doit établir un périmètre. Il est apte à organiser et de</p>

	<p>surveiller un périmètre.</p> <p>Il est capable d'effectuer correctement des rondes de surveillance sur un site, à la fois dans le bâtiment et à l'extérieur.</p> <p>Il est apte à évaluer une situation en fonction du risque pour la sécurité et de l'anticiper préventivement.</p> <p>Il est capable d'appliquer correctement les différentes techniques de désescalade. Il peut réagir de manière appropriée – tant physiquement que verbalement et psychologiquement.</p> <p>Il est capable de gérer des personnes sous l'influence d'alcool ou de stupéfiants.</p> <p>Il peut utiliser les appareils de radiocommunication et d'enregistrement.</p> <p>Il est en mesure d'appliquer correctement les techniques d'observation et de rapport. Il peut utiliser correctement les techniques de communication. Il dispose de plusieurs aptitudes au dialogue.</p> <p>Il est capable de dispenser correctement les premiers soins et la Tactical First Aid et d'avoir une réaction adaptée en cas d'incendie, d'alerte à la bombe et de catastrophe.</p> <p>Il peut faire face aux dilemmes qui se présentent à lui en tant qu'agent de gardiennage. Il est capable de les résoudre de façon intègre et éthique, en respectant la diversité et les droits et libertés individuels. Il fait preuve de respect dans l'exercice de sa fonction d'agent de gardiennage.</p> <p>Il est en mesure de distinguer les comportements et habitudes culturels pour pouvoir déceler tout comportement déviant qui n'est pas propre à une culture. Il tient compte de la diversité dans ses contacts.</p> <p>Il connaît les partenaires sociaux et les règles collectives spécifiques qui s'appliquent au secteur du gardiennage.</p>
--	--

Fonction :	Agent de gardiennage - transport protégé
Profil de compétence :	<p>Il est en mesure de situer l'activité de transport de valeurs dans le cadre du secteur du gardiennage réglementé. Il connaît les sous-activités prévues par la loi. Il sait quels types de valeurs sont transportées et les types de clients qui sont servis. Il comprend l'organisation de ce service, l'organisation du transport, le cycle de transport, les différentes fonctions de gestion d'argent et d'autres valeurs, la fonction des centres de comptage et de la BNB.</p> <p>Il connaît les règles générales pour l'exercice de la profession : conditions d'accès, screening, tests psychotechniques, formation, carte d'identification, uniforme, port d'arme, devoir de discrétion, incompatibilités, principes de légitime défense, droit de refuser des missions manifestement illégales, contrôles et sanctions.</p> <p>Il connaît les règles concernant : les points d'arrêt, les zones sécurisées et les espaces sécurisés, l'interdiction du transport de nuit, transport mixte, le signalement préalable aux services de police, l'équipement de sécurité individuel. Il a une connaissance approfondie des systèmes de neutralisation (l'objectif, les principes de fonctionnement, les procédures opérationnelles et réglementaires liées à l'utilisation de ces systèmes et les différents types). Il connaît la fonction et l'utilité des PDA et des systèmes d'enregistrement. Il connaît les risques-trottoir et est en mesure d'organiser la sécurisation des trottoirs.</p> <p>Il a une connaissance détaillée des catégories de transport de valeurs, des procédures d'exécution opérationnelles de chacune d'entre elles et de la réglementation applicable. Il connaît le fonctionnement général, les fonctions et les types de distributeurs automatiques que le transporteur de valeurs approvisionne et entretient.</p> <p>Il connaît les principes généraux de la radiocommunication, la terminologie utilisée et le fonctionnement opérationnel général. Il est particulièrement bien informé des différentes techniques d'alerte.</p> <p>Il connaît les types de situations de danger qui peuvent se produire dans l'exercice de sa profession. Il est conscient qu'il peut y être confronté. Il connaît les modus operandi typiques des auteurs lors de chacune de ces situations de danger. Il sait ce qu'on attend de lui pour les éviter. Il est capable d'observer, d'analyser les faits et de reconnaître ainsi les situations suspectes de manière précoce. Il peut appliquer les procédures de signalement et d'alarme et sait comment agir s'il se trouve impliqué</p>

	<p>dans une situation de danger. Il connaît les procédures d'usage s'il a été témoin ou victime d'un délit. Il est conscient de l'utilité d'une assistance psychologique pour faire face à un traumatisme.</p> <p>Les situations qui sont traitées au minimum sont les suivantes :</p> <ul style="list-style-type: none">• Gestion des informations confidentielles• Attitude à l'égard de personnes suspectes et curieuses• Situations suspectes de et vers le travail et le domicile (entre autres Tiger kidnapping)• Risque-trottoir• Risque d'accès chez le client et lors de l'accès à son entreprise• Risque lié au véhicule lors du transport• Risque de manipulation chez le client• Attitude en cas d'attaque <p>Il connaît les conflits qui peuvent se produire avec les citoyens dans l'exercice de sa profession. Il sait qu'un conflit peut être utilisé comme technique de diversion. Il maîtrise les éléments utiles de la communication humaine et est capable de prévenir, de reconnaître et d'éviter des conflits par une réaction psychologique correcte.</p> <p>Il a une connaissance approfondie des véhicules de transport de valeurs, de leur équipement et de leurs dispositifs d'alarme, de secours et de sécurité. Il connaît les principes de fonctionnement et est en mesure d'appliquer les procédures dans et avec les véhicules. Il connaît les procédures lors de contrôles de police et les instructions de la police. Il reconnaît les situations suspectes sur la voie publique et les possibles blocages routiers. Il maîtrise la conduite en cas de blocages routiers et de poursuites.</p> <p>Il est capable d'administrer les premiers soins.</p> <p>Il a connaissance des droits et obligations qui lui sont applicables en matière de droit social et en particulier ceux inclus dans les conventions de travail collectives applicables au secteur. Il connaît les organes sociaux concernés sur le plan professionnel et sectoriel.</p>
--	---

Fonction :	Agent de gardiennage spécialisé dans les centres de comptage
Profil de compétence :	<p>Il est en mesure de situer l'activité de transport de valeurs dans le cadre du secteur du gardiennage réglementé. Il connaît les sous-activités prévues par la loi. Il sait quels types de valeurs sont transportées et les types de clients qui sont servis. Il connaît la fonction d'un centre de comptage et les activités qui y ont lieu.</p> <p>Il connaît les règles générales pour l'exercice de la profession : conditions d'accès, screening, tests psychotechniques, formation, carte d'identification, devoir de discrétion, incompatibilités, contrôles et sanctions.</p> <p>Il connaît les types de situations de danger qui peuvent se produire dans un centre de comptage. Il est conscient qu'il peut y être confronté. Il connaît les modus operandi typiques des auteurs. Il a connaissance de ce qu'on attend de lui pour les éviter. Il est capable d'observer, d'analyser des faits et de reconnaître ainsi les situations suspectes de manière précoce. Il est en mesure d'appliquer les procédures de signalements et d'alarme et sait comment agir s'il se trouve impliqué dans une situation de danger. Il connaît les procédures d'usage s'il a été témoin ou victime d'un délit. Il est conscient de l'utilité d'une assistance psychologique pour faire face à un traumatisme.</p> <p>Il a conscience des situations ci-après et est capable d'y faire face :</p> <p>Gestion des informations confidentielles</p> <p>Attitude à l'égard de personnes suspectes et curieuses</p> <p>Situations suspectes de et vers le travail et le domicile (entre autres Tiger kidnapping)</p> <p>Attitude en cas d'attaques</p> <p>Il a connaissance des droits et obligations qui lui sont applicables en matière de droit social et en particulier ceux inclus dans les conventions de travail collectives applicables au secteur. Il connaît les organes sociaux concernés sur le plan professionnel et sectoriel.</p>

Fonction :	Agent de gardiennage - opérateur d'une centrale d'alarme
Profil de compétence :	<p>Il sait comment est organisé le secteur de la sécurité privée.</p> <p>Il connaît les aspects du secteur de la sécurité publique qui sont importants dans l'exercice de sa fonction.</p> <p>Il a connaissance du cadre législatif régit le secteur du gardiennage et ses activités. Il dispose d'une connaissance approfondie de la législation qui est directement applicable à l'opérateur, en particulier ses compétences et obligations.</p> <p>Il est apte à utiliser les appareils de radiocommunication et d'enregistrement.</p> <p>Il est apte à observer de manière adéquate et de consigner ses observations dans un rapport. Il est en mesure d'utiliser correctement les techniques de communication. Il dispose de différentes aptitudes de communication orale.</p> <p>Il peut entreprendre des actions correctes à la suite de signalements d'alarme, selon les procédures et instructions, afin de limiter au minimum les risques. Il est en mesure de vérifier correctement une alarme.</p> <p>Il est capable d'exécuter correctement les procédures et les accords concernant un traitement d'alarme.</p> <p>Il se charge du contrôle de la sécurité de personnes, véhicules, objets, bâtiments et/ou terrains afin d'assurer la sécurité. Il connaît ses compétences et est en mesure de les exercer.</p> <p>Il peut utiliser des appareils commandés à distance pour exécuter des actions à distance.</p> <p>Il connaît le fonctionnement des centrales et systèmes d'alarme, ainsi que des systèmes de caméras. Il est capable de les commander correctement.</p> <p>Il est apte à observer, de reconnaître et de vérifier correctement les agissements suspects. Il interprète correctement les images.</p>

Fonction :	Agent de gardiennage - opérateur d'une centrale d'alarme eCall privé
Profil de compétence :	<p>Il a connaissance du Règlement du Parlement européen et du Conseil du 29 avril 2015 concernant les exigences en matière de réception par type pour le déploiement du système eCall embarqué fondé sur le service 112 et modifiant la directive 2007/46/CE et il connaît la réglementation belge en matière d'eCall.</p> <p>Il sait comment sont organisés les services d'intervention en Belgique.</p> <p>Il connaît les différentes procédures en matière d'eCall et peut effectuer un tri correct des appels.</p> <p>Il est en mesure de mettre en place une liaison directe entre les services de secours et les personnes présentes dans le véhicule.</p> <p>Il est capable de déterminer correctement la situation et de communiquer la position aux services de secours à l'aide d'un système de suivi.</p> <p>Il est apte à gérer des personnes en situation d'urgence et de les apaiser.</p>

Fonction :	Agent de gardiennage - milieu de sorties
Profil de compétence :	<p>Il sait comment le secteur de la sécurité privée est organisé.</p> <p>Il connaît les aspects du secteur de la sécurité publique qui sont importants pour le secteur du gardiennage dans l'exercice de sa fonction.</p> <p>Il a connaissance du cadre législatif qui régit le secteur du gardiennage, ses organisations et ses activités. Il dispose d'une connaissance approfondie de la législation qui s'applique directement à l'agent de gardiennage, en particulier ses compétences et obligations.</p> <p>Il connaît le cadre législatif concernant le milieu de sorties.</p> <p>Il est capable de prodiguer les premiers soins et de gérer des personnes sous l'influence d'alcool et de stupéfiants.</p> <p>Il a des notions du comportement du public et il peut appliquer les techniques d'alerte, d'évacuation des lieux et d'évacuation (de masse).</p> <p>Il est capable d'apprécier une situation spécifique au milieu de sorties et d'en évaluer le risque pour la sécurité.</p> <p>Il est apte à exercer ses activités de gardiennage de manière adéquate et non violente dans un milieu de sorties.</p> <p>Il connaît les principes de sécurité intégrale dans le milieu de sorties.</p> <p>Il est capable de communiquer et de transmettre des informations aux services publics et de police, conformément aux règles établies.</p> <p>Il est en mesure d'effectuer correctement un contrôle d'accès sous la contrainte du temps.</p> <p>Il peut distinguer les comportements et habitudes culturels pour déceler tout comportement déviant qui n'est pas propre à une culture. Il tient compte de la diversité dans ses contacts.</p> <p>Il connaît les partenaires sociaux et les règlements collectifs spécifiques qui s'appliquent au secteur du gardiennage.</p>

Fonction :	Agent de gardiennage - commande de moyens techniques
Profil de compétence :	<p>Il sait comment le secteur de la sécurité privée est organisé.</p> <p>Il connaît les aspects du secteur de la sécurité publique qui sont importants pour le secteur du gardiennage dans l'exercice de sa fonction.</p> <p>Il a connaissance du cadre législatif régit le secteur du gardiennage et ses activités. Il dispose d'une connaissance approfondie de la législation qui est directement applicable à l'opérateur de moyens techniques, en particulier ses compétences et obligations.</p>

Fonction :	Agent de gardiennage spécialisé dans le gardiennage mobile et l'intervention après alarme
Profil de compétence :	<p>Il répond au profil de compétence pour la fonction d'agent de gardiennage'.</p> <p>Il dispose de connaissances appliquées du cadre législatif relatif au traitement d'alarmes.</p> <p>Il connaît le fonctionnement d'une centrale d'alarme.</p> <p>Il sait comment manipuler les différents systèmes d'alarme pendant sa ronde.</p> <p>Il connaît les techniques et méthodes d'intervention. Il peut les appliquer correctement.</p> <p>Il est capable de conduire de manière sûre et défensive.</p> <p>Il est en mesure d'évaluer une situation spécifique au gardiennage mobile et d'évaluer le risque pour la sécurité avant, pendant et après la ronde dans le bien surveillé et aux alentours.</p>

Fonction :	Agent de gardiennage transport protégé spécialisé dans le transport transfrontalier
Profil de compétence :	<p>Il satisfait au profil de compétence pour la fonction 'agent de gardiennage transport protégé'.</p> <p>Il est capable d'appliquer les procédures relatives au transport de fonds transfrontalier.</p> <p>Il connaît les règles européennes en matière de transport de fonds.</p> <p>Il connaît le droit relatif au transport de fonds qui s'applique dans les Etats membres de transit et d'accueil.</p> <p>Il est en mesure d'appliquer correctement les règles en matière de conduite de véhicules applicables au transport de fonds des Etats membres de transit et d'accueil.</p> <p>Il connaît l'organisation du transport de fonds protégé par IBNS et les procédures qui s'y appliquent dans les Etats membres de transit et d'accueil et il est capable de les appliquer.</p> <p>Il connaît les protocoles, règles et réglementations opérationnels nationaux applicables dans les Etats membres d'accueil.</p> <p>Il connaît les protocoles nationaux en cas d'urgence applicables dans les Etats membres de transit et d'accueil en cas de panne, d'accident de la route et de défaillance technique ou mécanique d'un équipement ou véhicule de transport de fonds et est capable de les appliquer.</p> <p>Il connaît les procédures administratives nationales et règles de l'entreprise dans les Etats membres de transit ou d'accueil en ce qui concerne la communication avec le centre de contrôle de tous les Etats membres de transit ou d'accueil.</p> <p>Il connaît le droit de l'Union européenne applicable et/ou les CCT applicables en ce qui concerne le temps de travail, le nombre de pauses nécessaires, les conditions de travail et les salaires applicables.</p>

Il connaît le droit de l'Union européenne applicable et/ou les dispositions des CCT applicables concernant les périodes de repos des convoyeurs de fonds.

Il connaît la réglementation nationale en matière de santé et de sécurité dans les Etats membres de transit et d'accueil, applicable aux travailleurs qui transportent des valeurs et ceux qui se déplacent par la route en véhicules de grande taille, et protocoles en cas de blessure ou de maladie des salariés.

Fonction :	Agent de gardiennage spécialisé dans la protection des personnes
Profil de compétence :	<p>Il répond au profil de compétence pour la fonction d'agent de gardiennage'.</p> <p>Il a connaissance des limites et possibilités de l'activité dans le cadre de la réglementation en vigueur (droit pénal, code de la route, sécurité privée).</p> <p>Il est en mesure de collaborer étroitement avec les services de sécurité publics.</p> <p>Il connaît les mesures de sécurité à adopter et a connaissance des méthodes d'analyse et des modèles de protection.</p> <p>Il a connaissance des techniques de défense à appliquer envers les personnes à protéger et lui-même.</p> <p>Il connaît les bonnes techniques de conduite et peut les mettre en pratique, et ce conformément au code de la route.</p> <p>Il est capable d'effectuer une analyse de risque du trajet.</p> <p>Il peut s'adapter aux circonstances de l'environnement et aux intérêts de la personne à protéger.</p> <p>Il est apte à réagir de manière adaptée face à des situations menaçantes, en se maîtrisant, en évitant de céder à la panique, en vue de la sécurité de la personne à protéger et de la sienne, en communiquant clairement et en agissant de manière proactive.</p> <p>Il est capable de mettre la personne à protéger en sécurité.</p> <p>Il connaît les techniques de protection en équipe et individuellement et peut les appliquer.</p> <p>Il est familiarisé avec les différentes formations et est capable de les mettre en pratique.</p>

Fonction :	Agent de gardiennage spécialisé dans l'inspection de magasin
Profil de compétence :	<p>Il répond au profil de compétence pour la fonction 'd'agent de gardiennage'.</p> <p>Il est au courant des tendances relatives à la criminalité propre aux commerces.</p> <p>Il dispose de connaissances appliquées du cadre législatif relatif à l'inspection de magasin et des délits fréquemment commis dans les magasins.</p> <p>Il est capable de reconnaître le comportement d'une personne qui prépare un vol. Il connaît les différents profils d'auteurs en matière de vol à l'étalage. Il connaît leur modus operandi et est en mesure d'y réagir de manière adéquate en vue de procéder à des constatations correctes ou à corriger le comportement constaté.</p> <p>Il sait quel est le rôle des systèmes de caméras dans une approche globale de la sécurité. Il perçoit la vidéosurveillance comme une composante de la finalité déterminée.</p> <p>Il connaît les procédures d'intervention en cas de vol à l'étalage et est en mesure d'y réagir de manière adéquate.</p> <p>Il reconnaît les conflits et situations conflictuelles et est apte à les prévenir, écarter, maîtriser et de permettre une désescalade.</p>

Fonction :	Agent de gardiennage spécialisé dans la constatation de faits matériels – contrôle du stationnement payant
Profil de compétence :	<p>Il répond au profil de compétence pour la fonction d'agent de gardiennage'.</p> <p>Il a une connaissance approfondie de la législation en matière de stationnement.</p> <p>Il peut expliquer aux conducteurs la « politique de stationnement » de la ville ou de la commune.</p> <p>Il peut gérer l'agressivité, en particulier et appliquer des techniques pour éviter des conflits ou permettre une désescalade.</p> <p>Il connaît et peut appliquer les procédures de contrôle de la validité des tickets de stationnement en cas de stationnement de durée limitée.</p>

Fonction :	Agent de gardiennage spécialisé dans l'accompagnement de groupes de personnes en vue de la sécurité routière
Profil de compétence :	<p>Il répond au profil de compétence pour la fonction d'agent de gardiennage'.</p> <p>Il connaît les procédures prévues dans la réglementation routière.</p> <p>Il connaît les techniques pour mettre ces procédures à exécution.</p>

Fonction :	Agent de gardiennage spécialisé dans le gardiennage sur des sites nucléaires
Profil de compétence :	<p>Il répond au profil de compétence pour la fonction d'agent de gardiennage'.</p> <p>Il connaît les différentes activités, les acteurs, la terminologie, les facilités et les procédures d'un site nucléaire comme environnement de travail.</p> <p>Il connaît ses responsabilités concernant la détection des menaces pour la sécurité et la prise de mesures préventives afin de prévenir les incidents de sécurité qui représentent une menace pour un site nucléaire.</p> <p>Il est en mesure d'évaluer une situation par rapport au risque spécifique pour la sécurité propre à un site nucléaire et à la législation en vigueur.</p> <p>Il connaît les compétences situationnelles propres à un site nucléaire. Il connaît ses compétences et les risques y afférents et il peut les appliquer de manière efficace.</p> <p>Il sait comment contrôler des véhicules pour éloigner les personnes non autorisées.</p>

Fonction :	Agent de gardiennage spécialisé dans le gardiennage portuaire
Profil de compétence :	<p>Il répond au profil de compétence pour la fonction d'agent de gardiennage'.</p> <p>Il connaît les différentes activités, les acteurs, la terminologie, les facilités et les procédures du port comme environnement de travail.</p> <p>Il connaît ses responsabilités concernant la détection des menaces pour la sécurité et l'adoption de mesures préventives afin de prévenir les incidents de sécurité qui représentent une menace pour les navires et les infrastructures portuaires impliqués dans le commerce international. Il sait comment les infrastructures portuaires sont organisées dans le cadre légal en matière d'ISPS.</p> <p>Il est en mesure d'évaluer une situation par rapport au risque spécifique pour la sécurité dans le port et à la législation en vigueur.</p> <p>Il connaît les compétences situationnelles propres à l'environnement portuaire. Il connaît ses compétences et les risques y afférents et peut les appliquer de manière efficace.</p> <p>Il sait comment contrôler des véhicules pour éloigner les personnes non autorisées.</p>

Fonction :	Agent de gardiennage spécialisé dans le gardiennage armé
Profil de compétence :	<p>Il répond au profil de compétence pour la fonction correspondante dans l'exercice de laquelle il effectue des tâches de gardiennage armé.</p> <p>Il a connaissance de la réglementation qui a trait au port d'une arme à feu par un agent de gardiennage, et connaissance de la réglementation relative à la conservation, à l'entretien et au transport des différents types d'armes à feu.</p> <p>Il connaît les types d'armes et du fonctionnement d'une arme à feu.</p> <p>Il doit pouvoir utiliser une arme à feu en toute sécurité.</p> <p>Il doit avoir une attitude correcte : sens des responsabilités par rapport à son propre comportement et celui des autres dans le cadre du port et de la manipulation d'une arme à feu.</p> <p>Il doit pouvoir juger quand utiliser une arme à feu</p> <p>Il doit pouvoir utiliser avec précision l'arme à feu sur la cible visée, avec ou sans gilet pare-balles.</p>

Fonction :	Agent de gardiennage spécialisé dans la télésurveillance
Profil de compétence :	<p>Il répond au profil de compétence pour la fonction correspondante dans l'exercice de laquelle il effectue des tâches de télésurveillance.</p> <p>Il connaît le cadre législatif en matière de législation caméras et les principes de la vie privée.</p> <p>Il sait quel est le rôle des systèmes de caméras dans une approche globale de la sécurité. Il perçoit la vidéosurveillance comme une composante de la finalité déterminée.</p> <p>Il connaît le fonctionnement des centrales et systèmes d'alarme. Il est apte à commander des systèmes de caméras.</p> <p>Il est en mesure d'observer, de reconnaître et de vérifier correctement les agissements suspects. Il peut interpréter de manière adéquate les images (de la voie publique).</p> <p>Il est en mesure de communiquer et de transmettre des informations aux services publics et de police, conformément aux règles établies.</p>

Fonction :	Agent de gardiennage spécialisé dans l'analyse des images à rayon x
Profil de compétence	<p>Il connaît les principes de fonctionnement des appareils qui transforment les biens et leur contenu en images.</p> <p>Il est capable de se servir des appareils qui transforment les biens et leur contenu en images.</p> <p>Il est en mesure d'interpréter les images produites par ces appareils et peut rapidement et correctement faire la distinction entre des armes, des pièces d'armement, des objets dangereux, des pièces ou des substances dangereuses et d'autres objets ou substances.</p>

Vu pour être annexé à Notre arrêté du 23 mai 2018 relatif aux conditions en matière de formation, d'expérience et d'aptitude professionnelles, aux conditions en matière d'examen psychotechnique pour l'exercice d'une fonction dirigeante, d'exécution ou commerciale dans une entreprise de gardiennage ou un service interne de gardiennage et leur organisation.

PHIIPPE

Par le Roi:

Le ministre de la Sécurité et de l'Intérieur,
J. JAMBON

ANNEXE 2

FICHE TECHNIQUE TEST DE TIR

Partie attitude

	SCORE
Respect des accords relatifs à la ponctualité (arrivée à l'heure au stand de tir, sur le pas de tir,...) Soin de l'arme (état de propreté dans laquelle elle se trouve) Veiller à l'état des munitions et du matériel (matériel d'entretien, holster) Respect dans l'utilisation de l'infrastructure et des moyens mis à disposition dans le stand de tir	/20
Respect des règlements applicables dans le stand de tir et des mesures de sécurité	/20
Participation active, attention et suivi des instructions de l'instructeur de tir.	/20
Sens des responsabilités vis-à-vis de son propre comportement et de celui des autres dans la manipulation des armes, absence d'agressivité, comportement démonstratif ou autre inadaptés (sérieux professionnel)	/20
Confiance en soi, un self-control et une concentration lors du port et de la manipulation des armes.	/20
TOTAL	/100

Partie compétence

	SCORE
Respect des mesures de sécurité	/10
Chargement de l'arme	/10
Ouverture du barillet / extraction du chargeur	/10
Manipulation de l'arme sur le pas de tir	/10
Rechargement	/10
Réaction en cas de blocage	/10
Tirer de manière sécurisée	/10
Entretien et montage	/10
Usage d'organes de visée – position de tir	/10
La manière de dégainer et de maintenir son arme	/10
TOTAL	/100

Partie test de tir

	SCORE
Tir de précision – 1 main – 7 mètres	
Tir de précision – 2 mains – 10 mètres	
TOTAL	/100

Les cibles de tir utilisées lors du test de tir apparaissent de la manière suivante :

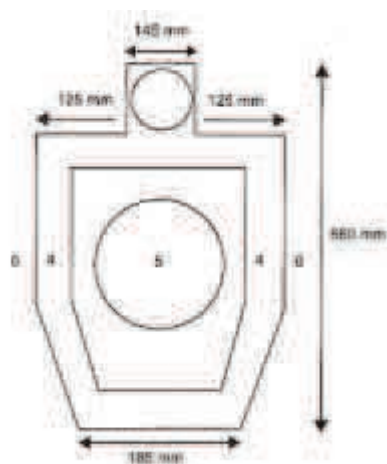

Comptage des points

centre supérieur et milieu: 5 points
 hors centre mais dans la silhouette: 4 points
 hors silhouette: 0 points

Vu pour être annexé à Notre arrêté du 23 mai 2018 relatif aux conditions en matière de formation, d'expérience et d'aptitude professionnelles, aux conditions en matière d'examen psychotechnique pour l'exercice d'une fonction dirigeante, d'exécution ou commerciale dans une entreprise de gardiennage ou un service interne de gardiennage et leur organisation.

PHILIPPE

Par le Roi:

Le ministre de la Sécurité et de l'Intérieur,
 J. JAMBON

ANNEXE 3

MODELE D'ATTESTATION

L'attestation est imprimée sur papier format A4 (portrait)

NOM (organisme de formation / SELOR / entreprise / centre de test) NUMERO D'ENTREPRISE	
DENOMINATION DE L'ATTESTATION	
Le/La (dénomination de la formation / du test) du ... au (date de début et de fin de formation / test) organisée conformément aux dispositions de l'arrêté Royal du	
Cette attestation est délivrée à :	
Monsieur / Madame :	
Date de naissance :	
Lieu de naissance :	
Numéro de registre national :	
NOM DU RESPONSABLE (organisme de formation / SELOR / entreprise / centre de test) SIGNATURE DU RESPONSABLE	
Date de délivrance	numéro d'attestation

Vu pour être annexé à Notre arrêté du 23 mai 2018 relatif aux conditions en matière de formation, d'expérience et d'aptitude professionnelles, aux conditions en matière d'examen psychotechnique pour l'exercice d'une fonction dirigeante, d'exécution ou commerciale dans une entreprise de gardiennage ou un service interne de gardiennage et leur organisation.

PHILIPPE

Par le Roi:

Le ministre de la Sécurité et de l'Intérieur,

J. JAMBON