

Art. 3 - Der Minister, zu dessen Zuständigkeitsbereich die Beschäftigung und die Ausbildung gehören, wird mit der Durchführung des vorliegenden Erlasses beauftragt.
Namur, den 19. Dezember 1996

Der Minister-Vorsitzende der Wallonischen Regierung,
beauftragt mit der Wirtschaft, dem Außenhandel, den K.M.B., dem Tourismus und dem Erbe,
R. COLLIGNON

Der Minister des Haushalts und der Finanzen, der Beschäftigung und der Ausbildung,
J.-C. VAN CAUWENBERGHE

VERTALING

N. 96 — 2759

(C - 96/27709)

19 DECEMBER 1996. — Besluit van de Waalse Regering tot wijziging van het besluit van de Waalse Regering van 11 mei 1995 betreffende de indienstneming van gesubsidieerde contractuelen door sommige openbare besturen en ermee gelijkgestelde werkgevers. — Gesubsidieerde contractuelen die overeenkomstig de programmawet van 30 december 1988 - Titel III - Hoofdstuk II tewerkgesteld worden door de v.z.w.'s voor sociale integratie en inschakeling in het arbeidsproces

De Waalse Regering,

Gelet op de programmawet van 30 december 1988, inzonderheid op artikel 96, § 2;

Gelet op het besluit van de Waalse Regering van 11 mei 1995 betreffende de indienstneming van gesubsidieerde contractuelen door sommige openbare besturen en ermee gelijkgestelde werkgevers, inzonderheid op artikel 22, gewijzigd bij de besluiten van de Waalse Regering van 4 en 25 april 1996;

Gelet op het advies van het beheerscomité van de "Office régional de la Formation professionnelle et de l'Emploi" (Gewestdienst voor Beroepsopleiding en Arbeidsbemiddeling);

Gelet op het advies van de "Conseil économique et social de la Région wallonne" (Sociaal-economische Raad van het Waalse Gewest);

Gelet op het advies van de Inspecteur van Financiën, gegeven op 6 december 1996;

Gelet op het akkoord van de Minister van Begroting, gegeven op 9 december 1996;

Gelet op de wetten op de Raad van State, gecoördineerd op 12 januari 1973, inzonderheid op artikel 3, § 1, gewijzigd bij de wet van 4 juli 1989;

Gelet op de dringende noodzakelijkheid;

Overwegende dat dit besluit op 1 januari 1997 in werking moet treden om de continuïteit van de v.z.w.'s voor sociale integratie en inschakeling in het arbeidsproces te verzekeren door hen de mogelijkheid te geven de tijdelijk tot hun beschikking gestelde gesubsidieerde contractuelen te behouden in afwachting van de hervorming van de sector sociale integratie en inschakeling in het arbeidsproces;

Op de voordracht van de Minister van Begroting en Financiën, Tewerkstelling en Vorming,

Besluit :

Artikel 1. In artikel 22 van het besluit van de Waalse Regering van 11 mei 1995 betreffende de indienstneming van gesubsidieerde contractuelen door sommige openbare besturen en ermee gelijkgestelde werkgevers, gewijzigd bij de besluiten van de Waalse Regering van 4 en 25 april 1996, wordt de datum "1 januari 1997" vervangen door de datum "31 december 1997".

Art. 2. Dit besluit treedt in werking op 1 januari 1997.

Art. 3. De Minister van Tewerkstelling en Vorming is belast met de uitvoering van dit besluit.
Namem, 19 december 1996.

De Minister-President van de Waalse Regering,
belast met Economie, Buitenlandse Handel, K.M.O.'s, Toerisme en Patrimonium,
R. COLLIGNON

De Minister van Begroting en Financiën, Tewerkstelling en Vorming,
J.-C. VAN CAUWENBERGHE

BRUSSELS HOOFDSTEDELIJK GEWEST — REGION DE BRUXELLES-CAPITALE

MINISTERIE

VAN HET BRUSSELS HOOFDSTEDELIJK GEWEST

N. 96 — 2760

(C - 96/31500)

7 NOVEMBER 1996. — Besluit van de Brusselse Hoofdstedelijke Regering tot bepaling van de voorwaarden voor de toepassing van de heffing op de lozing van afvalwater

De Brusselse Hoofdstedelijke Regering,

Gelet op de ordonnantie van 29 maart 1996 tot instelling van een heffing op de lozing van afvalwater, inzonderheid op de artikelen 7, 9, 10, §§ 1 en 2, 13, 14, § 1, 30, 31, 32, 35 en 39;

Gelet op het advies van de Raad voor het Leefmilieu van 1 juli 1996;

Gelet op het advies van de Inspectie van Financiën van 12 juli 1996;

MINISTERE

DE LA REGION DE BRUXELLES-CAPITALE

F. 96 — 2760

(C - 96/31500)

7 NOVEMBRE 1996. — Arrêté du Gouvernement de la Région de Bruxelles-Capitale déterminant les conditions d'application de la taxe sur le déversement des eaux usées

Le Gouvernement de la Région de Bruxelles-Capitale;

Vu l'ordonnance du 29 mars 1996 instituant une taxe sur le déversement des eaux usées, notamment les articles 7, 9, 10, §§ 1^{er} et 2, 13, 14, § 1^{er}, 30, 31, 32, 35 et 39;

Vu l'avis du Conseil de l'Environnement du 1^{er} juillet 1996;

Vu l'avis de l'Inspection des Finances du 12 juillet 1996;

Gelet op het akkoord van de Minister van Begroting van 18 juli 1996;
Gelet op het advies van de Raad van State;

Op voorstel van de Minister bevoegd voor Economie, Financiën, Begroting, Energie en Externe betrekkingen en van de Minister van Leefmilieu en Waterbeleid, Renovatie, Natuurbehoud en Openbare Nethheid,

Na beraadslaging,

Besluit :

HOOFDSTUK I. — *Définitions*

Artikel 1. Voor de toepassing van dit besluit wordt verstaan onder :

1. de ordonnantie : de ordonnantie van 29 maart 1996 tot instelling van een heffing op de lozing van afvalwater;
2. de heffingsplichtige : de persoon bedoeld in artikel 5 van de ordonnantie;
3. het Instituut : het Brussels Instituut voor Milieubeheer;
4. Ministerie : Bestuur van Financiën en Begroting van het Ministerie van het Brussels Hoofdstedelijk Gewest.

HOOFDSTUK II. — *Regels voor de toepassing van de terugstorting van de voorafbetalingen inzake de heffing op de lozing van afvalwater*

Afdeling 1. — *Begunstigden op de vrijstelling via terugstorting van de voorafbetalingen*

Art. 2. Indien het Ministerie de vrijstellingsvoorwaarden gesteld in artikel 7 van de ordonnantie niet heeft kunnen vaststellen, dan wordt de vrijstelling toegekend via een terugstorting van de voorafbetalingen, die verricht wordt op grond van een aanvraag die beantwoordt aan de voorwaarden van artikel 3 van dit besluit.

De heffingsplichtigen en de personen bedoeld bij artikel 6 van de ordonnantie aan wie ze water leveren, worden, behoudens tegenbewijs, verondersteld aan de voorwaarden betreffende hun inkomen, opgenomen in artikel 7 van de ordonnantie, te voldoen voor het hele belastbaar tijdperk, wanneer vastgesteld wordt dat ze aan deze voorwaarden voldoen op de datum van de aanvraag tot terugstorting.

Art. 3. § 1. De aanvraag tot terugstorting wordt naar het Ministerie verstuurd uiterlijk binnen twee maanden na het einde van het belastbaar tijdperk met betrekking tot de voorafbetalingen. Deze aanvraag moet geschieden door middel van een aangetekende brief of door gelijk welk ander schrijven dat dezelfde waarborgen van kennisgeving biedt en dat, naast gegevens die het recht op vrijstelling aantonen, de vermeldingen bevat bepaald door de Minister van Financiën of door zijn afgevaardigde.

§ 2. De heffingsplichtige die, met het oog op het verkrijgen van de terugstorting, zich erop beroept dat een in artikel 6 bedoelde persoon aan wie hij water levert, aan de vrijstellingsvoorwaarden van artikel 7 van de ordonnantie voldoet, is verplicht aan deze persoon een afschrift te betekenen van het uittreksel van de aanvraag die hem aanbelangt, bij een ter post aangetekende brief binnen vijftien dagen na de aanvraag, teneinde in voorkomend geval, en op grond van de wettelijke of contractuele bepalingen die zijn rechten en verplichtingen ten opzichte van de heffingsplichtige regelen, de teruggave van voornoemde terugstorting te zijnen voordele te kunnen verkrijgen.

§ 3. Rekening houdende met de bepalingen van §§ 2 en 4, wordt de heffingsplichtige, voor de terugstorting, verondersteld zich niet te willen beroepen op de voorwaarden gebonden aan de inkomens van de personen bedoeld bij artikel 6 van de ordonnantie, aan wie hij water levert, wanneer hij van dergelijk voornemen geen kennis heeft gegeven aan deze personen bij een ter post aangetekende brief of via gelijk welk ander schrijven dat dezelfde waarborgen van kennisgeving biedt, binnen dertig dagen na ontvangst van elke jaarlijkse afrekening voor het water van de waterverdelers. Een afschrift van deze kennisgeving dient op dezelfde wijze binnen de daaropvolgende vijftien dagen aan het Ministerie te worden bezorgd.

§ 4. Wanneer de heffingsplichtige overeenkomstig de bepalingen van §§ 1 tot 3, zijn recht op terugstorting niet heeft doen gelden, kunnen de personen die verklaren dat ze onder artikel 6 van de ordonnantie vallen, aan wie de heffingsplichtige water levert en die voor hun inkomens aan de in artikel 7 van de ordonnantie gestelde vrijstellingsvoorwaarden voldoen, een aanvraag indienen tot terugstorting van het gedeelte van de voorafbetalingen dat zij via een betaling omtrent hun eigen waterverbruik aan de heffingsplichtige hebben gestort, uiterlijk binnen twee maanden na het einde van het belastbaar tijdperk.

Deze personen worden verondersteld de in het eerste lid vermelde betaling te hebben verricht wanneer de heffingsplichtige, noch aan het Ministerie, noch aan deze personen, binnen dertig dagen na ontvangst

Vu l'accord du Ministre du Budget du 18 juillet 1996;

Vu l'avis du Conseil d'Etat;

Sur la proposition du Ministre chargé de l'Economie, des Finances, du Budget, de l'Energie et des Relations extérieures et du Ministre de l'Environnement, de la politique de l'Eau, de la Rénovation, de la Conservation de la Nature et de la Propreté publique;

Après en avoir délibéré,

Arrête :

CHAPITRE Ier. — *Définitions*

Article 1^{er}. Pour l'application du présent arrêté, on entend par :

1. l'ordonnance : l'ordonnance du 29 mars 1996 instituant une taxe sur le déversement des eaux usées;
2. le redevable : la personne visée à l'article 5 de l'ordonnance;
3. l'Institut : l'Institut bruxellois pour la Gestion de l'Environnement;
4. Ministère : Administration des Finances et du Budget du Ministère de la Région de Bruxelles-Capitale.

CHAPITRE II. — *Modalités d'application du remboursement des versements anticipés en matière de taxe sur le déversement des eaux usées*

Section 1. — *Bénéficiaires de l'exemption par voie de remboursement des versements anticipés*

Art. 2. A défaut pour le Ministère d'avoir pu constater les conditions de l'exemption prévue par l'article 7 de l'ordonnance, celle-ci est accordée par voie d'un remboursement des versements anticipés opéré sur la base d'une demande répondant aux conditions de l'article 3 du présent arrêté.

Les redevables et les personnes visés à l'article 6 de l'ordonnance auxquels ils fournissent de l'eau sont présumés, jusqu'à preuve du contraire, remplir les conditions prévues à l'article 7 de l'ordonnance quant à leurs revenus pour toute la période imposable, lorsqu'il est établi qu'ils remplissent ces conditions à la date de la demande de remboursement.

Art. 3. § 1^{er}. La demande de remboursement est adressée au Ministère au plus tard dans les deux mois suivant la fin de la période imposable afférente aux versements anticipés. La demande doit s'effectuer au moyen d'une lettre recommandée ou de tout autre écrit offrant les mêmes garanties de notification et doit contenir outre les données prouvant le droit à l'exemption, les mentions fixées par le Ministre des Finances ou par son délégué.

§ 2. Le redevable qui, en vue d'obtenir le remboursement, se prévaut du fait qu'une personne visée à l'article 6 de l'ordonnance, à laquelle il fournit de l'eau, répond aux conditions d'exemption de l'article 7 de l'ordonnance, est tenu de notifier à cette personne copie de l'extrait de la demande le concernant, par lettre recommandée dans les 15 jours de cette demande, aux fins de lui permettre d'obtenir, s'il échet, sur la base des dispositions légales ou des dispositions contractuelles qui régissent ses droits et obligations à l'égard du redevable, la rétrocession en sa faveur dudit remboursement.

§ 3. Le redevable est présumé, compte tenu des dispositions des §§ 2 et 4, ne pas vouloir se prévaloir des conditions liées aux revenus des personnes visées à l'article 6 de l'ordonnance auxquelles il fournit de l'eau, lorsqu'il n'a pas notifié pareille intention par lettre recommandée ou par tout autre écrit offrant les mêmes garanties de notification à ces personnes dans les 30 jours de la réception de tout décompte annuel d'eau du distributeur d'eau. Une copie de cette notification doit être transmise de la même manière au Ministère dans les 15 jours qui suivent la notification.

§ 4. Lorsque le redevable n'a pas exercé son droit au remboursement conformément aux dispositions des §§ 1er à 3, les personnes qui établissent qu'elles sont visées à l'article 6 de l'ordonnance auxquelles le redevable fournit de l'eau et qui répondent, quant à leurs revenus, aux conditions d'exemption de l'article 7 de l'ordonnance, peuvent introduire une demande de remboursement de la part des versements anticipés qu'ils ont supportés, par un paiement au redevable afférent à l'usage de l'eau qui leur est propre, au plus tard dans les 2 mois suivant la fin de la période imposable.

Ces personnes sont présumées avoir opéré le paiement visé à l'alinéa 1^{er} lorsque le redevable n'a pas notifié au Ministère et à ces personnes, par lettre recommandée ou par tout autre écrit offrant les

van de jaarlijkse afrekening, bij een ter post aangetekende brief of via gelijk welk ander schrijven dat dezelfde waarborgen biedt, de naar behoren vastgestelde niet-betaling van de voorafbetalingen betreffende hun eigen waterverbruik ter kennis heeft gegeven.

§ 5. Teneinde de in § 4 bedoelde personen in staat te stellen om de terugstorting van de heffing te verkrijgen, indien de heffingsplichtige de datum van de jaarlijkse waterafrekening en van het gehele verbruikte volume water dat in de waterrekening voorkomt niet aan deze personen heeft meegedeeld, worden deze datum en dit volume door de waterverdelers meegedeeld, evenals het aantal daarbij betrokken woon-eenheden:

1° hetzij aan deze personen op grond van een door hen verstuurdde aanvraag waarin zij verklaren dat zij aan de voorwaarden gesteld in artikel 7 van de ordonnantie voldoen en dat het water hen geleverd wordt volgens artikel 6 van de ordonnantie;

2° hetzij aan het Ministerie, op grond van een door dit Ministerie verstuurdde aanvraag, ingevolge de aanvraag tot terugstorting van deze personen, welke niet de voormelde nodige inlichtingen zou bevatten voor de berekening van het terug te storten bedrag.

Afdeling 2. — Bedrag van de terugstorting

Art. 4. Het terug te storten bedrag ten gunste van een heffingsplichtige die persoonlijk aan de voorwaarden van artikel 7 van de ordonnantie voldoet, is gelijk aan de voorafbetalingen met betrekking tot zijn persoonlijk verbruik.

Art. 5. Het terug te storten bedrag gebonden aan het waterverbruik van de personen bedoeld bij artikel 6 van de ordonnantie en die aan de voorwaarden van artikel 7 van de ordonnantie voldoen, wordt berekend naargelang het aantal m³ geleverd water wanneer de overeenkomst die hen aan de heffingsplichtigen of aan de eigenaar van het vastgoed bindt in de verdeling voorziet van het totaal verbruikte water in een vastgoed, hetzij op grond van een representatieve verdeelsleutel van het verbruik, hetzij op grond van een meting aangegeven door een meter die een betrouwbare weergave van het verbruikte water waarborgt.

Art. 6. Bij ontstentenis van voldoening aan de voorwaarden van artikel 5 van dit besluit, wordt het terug te storten bedrag berekend op grond van de toepassing op het in aanmerking genomen totale volume water voor de berekening van de voorafbetalingen, van een breuk waarvan de teller gelijk is aan 1 en waarvan de noemer gelijk is aan het aantal in aanmerking genomen woon-eenheden, en dit in de waterberekening door de waterverdelers.

Wanneer de wooneenheid ook wordt betrokken door een of meerdere andere personen die geen deel uitmaken van het huishouden van een persoon die aan de voorwaarden van artikelen 6 en 7 van de ordonnantie voldoet, wordt de terugstorting evenredig verminderd.

Afdeling 3. — Regularisering van de terugstorting

Art. 7. Wanneer op het einde van het belastbaar tijdperk, de personen die gerechtigd waren op terugstortingen, niet meer voldoen aan de voorwaarden van artikel 7 van de ordonnantie, dan dienen dezen dit ter kennis te brengen van het Ministerie uiterlijk op 15 februari van elk jaar dat dit belastbaar tijdperk volgt, teneinde een eventuele regularisering van de verrichte terugstorting die niet verschuldigd zou zijn, te kunnen doorvoeren.

HOOFDSTUK III. — Belastbaar tijdperk

Afdeling 1. — Bepaling van het belastbaar tijdperk voor de heffing

Art. 8. Het belastbaar tijdperk valt samen met het jaar vóór dat waarnaar het aanslagjaar wordt genoemd.

Art. 9. Wanneer een activiteit wordt stopgezet, dan strekt het belastbaar tijdperk van 1 januari tot de datum van de stopzetting.

De heffingsplichtige brengt de datum van de stopzetting ter kennis van het Ministerie bij een aangetekende brief of door gelijk welk ander middel dat dezelfde waarborgen van ontvangst van de kennisgeving biedt.

Afdeling 2. — Bepaling van het belastbaar tijdperk voor de voorafbetalingen

Art. 10. Het belastbaar tijdperk voor de inning en de terugbetaling van de voorafbetalingen bedoeld in de artikelen 4 en 13 van de ordonnantie, valt samen met het jaar waarnaar het aanslagjaar wordt genoemd.

mêmes garanties de réception, endéans les 30 jours du décompte annuel, la carence, dûment établie, de paiement des versements anticipés afférents à l'usage de l'eau qui leur est propre.

§ 5. Afin de permettre aux personnes visées au § 4 d'obtenir le remboursement de la taxe, à défaut pour le redevable d'avoir fourni à ces personnes la date du décompte annuel d'eau et le volume total figurant sur le décompte, le distributeur d'eau communique cette date et ce volume ainsi que le nombre d'unités de logements y afférents :

1° soit à ces personnes, sur la base d'une demande adressée par celles-ci établissant qu'elles répondent aux conditions de l'article 7 de l'ordonnance et que l'eau qui leur est fournie l'est dans les conditions de l'article 6 de l'ordonnance;

2° soit au Ministère, sur la base d'une demande adressée par celui-ci, faisant suite à la demande de remboursement de ces personnes qui ne comporterait pas lesdits renseignements nécessaires au calcul du montant à rembourser.

Section 2. — Montant du remboursement

Art. 4. Le montant du remboursement en faveur d'un redevable qui satisfait à titre personnel aux conditions de l'article 7 de l'ordonnance est égal aux versements anticipés afférents à sa consommation personnelle.

Art. 5. Le montant du remboursement lié à la consommation d'eau des personnes visées à l'article 6 de l'ordonnance et répondant aux conditions de l'article 7 de l'ordonnance est calculé en fonction du nombre de m³ d'eau fournis lorsque le contrat qui les lie aux redevables ou au propriétaire de l'immeuble prévoit une répartition de la totalité de l'eau consommée dans un immeuble, soit sur la base d'une clé de répartition représentative de la consommation, soit sur la base d'une mesure par un compteur présentant les garanties de mesure fiable de l'eau consommée.

Art. 6. A défaut de satisfaire aux conditions de l'article 5 du présent arrêté, le montant du remboursement est calculé sur la base de l'application au volume total d'eau pris en considération pour le calcul des versements anticipés d'une fraction dont le numérateur est égal à 1 et dont le dénominateur est égal au nombre d'unités de logement pris en considération pour la facturation d'eau par le distributeur d'eau.

Lorsque le logement est occupé également par une ou plusieurs autres personnes ne faisant pas partie du ménage de celle répondant aux conditions des articles 6 et 7 de l'ordonnance, le remboursement est réduit proportionnellement.

Section 3. — Régularisation du remboursement

Art. 7. Les personnes qui, ayant bénéficié d'un remboursement, ne répondent plus aux conditions de l'article 7 de l'ordonnance à l'issue de la période imposable, le notifiant au Ministère au plus tard le 15 février de l'année qui suit la fin de cette période imposable aux fins de permettre une régularisation éventuelle du remboursement opéré qui serait indu.

CHAPITRE III. — Période imposable

Section 1. — Détermination de la période imposable pour la taxe

Art. 8. La période imposable coïncide avec l'année civile précédant celle dont le millésime désigne l'exercice d'imposition.

Art. 9. En cas de cessation d'activité, la période imposable s'étend du 1^{er} janvier jusqu'à la date de cessation.

Le redevable notifie la date de cessation au Ministère par lettre recommandée ou par tout autre moyen offrant les mêmes garanties de réception de la notification.

Section 2. — Détermination de la période imposable pour les versements anticipés

Art. 10. La période imposable pour la perception et le remboursement des versements anticipés visés aux articles 4 et 13 de l'ordonnance, coïncide avec l'année dont le millésime désigne l'exercice d'imposition.

Afdeling 3. — Bepaling van het eerste belastbaar tijdperk voor de heffing vanaf de inwerkingtreding van de ordonnantie of van het eerste belastbaar tijdperk voor de heffingsplichtigen die voor de eerste maal aan de voorwaarden voldoen om heffingsplichtig te zijn na inwerkingtreding van de ordonnantie

Art. 11. In afwijking van artikel 8 van dit besluit valt het eerste belastbaar tijdperk met betrekking tot het aanslagjaar 1998 samen met het tijdperk tussen 1 april 1996 en 31 december 1997.

Art. 12. Voor de heffingsplichtigen die aan de voorwaarden voldoen om heffingsplichtig te zijn na 1 april 1996, valt het eerste belastbaar tijdperk samen met het tijdperk tussen het eerste watergebruik en 31 december van het jaar volgend op het jaar waarin aan de heffingsvoorwaarden werd voldaan; dit belastbaar tijdperk heeft betrekking op het volgend jaar waarnaar het aanslagjaar wordt genoemd.

Behoudens tegenbewijs, wordt het eerste watergebruik verondersteld overeen te komen met hetzij de datum waarop een watermeter bij de waterverdelers wordt geopend, hetzij de datum waarop een wateropvanginstallatie in werking wordt gesteld.

HOOFDSTUK IV. — *Berekeningwijze van de drempel van zeven personen die tewerkgesteld worden door een natuurlijke of rechtspersoon die water gebruikt voor niet-huishoudelijke, maar met huishoudelijke gelijkgestelde doeleinden*

Art. 13. Voor de toepassing van artikel 2, 4° van de ordonnantie, wordt de drempel van 7 tewerkgestelde personen berekend op basis van het gemiddelde van de personeelsbezetting van het vorige belastbaar tijdperk.

Art. 14. De personeelsbezetting bestaat uit :

1° werknemers van de onderneming voor zover zij arbeid verrichten krachtens een arbeidsovereenkomst of een leerovereenkomst, zelfs wanneer zij door ziekte of ongeval afwezig zijn, met inbegrip van de werknemers in dienst onder het stelsel van bijzonder tijdelijk kader en het derde arbeidscircuit;

2° werknemers in dienst onder het stelsel van stage der jongeren;

3° uitzendkrachten.

Art. 15. Het gemiddelde van de werknemers, niet-uitzendkrachten, wordt verkregen op basis van de volgende regels :

1° door het aantal dagen waarop elke werknemer het voorwerp heeft uitgemaakt van een vermelding in het personeelsregister voorzien bij het koninklijk besluit van 8 augustus 1980 betreffende het bijhouden van sociale documenten, te delen door het aantal dagen van het belastbaar tijdperk (365 kalenderdagen), indien dit besluit van toepassing was geweest op de heffingsplichtige;

2° wanneer het werkelijke uurrooster van een werknemer niet de 3/4den bereikt van het uurrooster dat het zijne zou zijn geweest, indien hij voltijds tewerkgesteld was, wordt het aantal kalenderdagen waarop hij in het personeelsregister ingeschreven werd, gedeeld door twee;

3° onder werkelijk uurrooster dient niet verstaan te worden de in de overeenkomst voorziene werkregeling, maar de arbeidsduur die gewoonlijk door de werknemer wordt gepresteerd;

4° in geval van schorsing van de uitvoering van de overeenkomst, moet rekening worden gehouden met het stelsel dat de schorsing voorafging.

Art. 16. Het gemiddelde aantal uitzendkrachten wordt verkregen door het totaal van de kalenderdagen gedurende dewelke elke uitzendkracht, die geen vaste werknemer vervangt waarvan de uitvoering van de overeenkomst is geschorst, ingeschreven moest zijn in de bijlage bij het personeelsregister gedurende het vierde trimester van het jaar, te delen door 92.

Wanneer het werkelijke uurrooster van de uitzendkracht niet de 3/4den bereikt van het uurrooster dat het zijne zou zijn geweest, indien hij voltijds tewerkgesteld was, wordt het aantal kalenderdagen waarop hij in de bijlage bij het personeelsregister werd ingeschreven, gedeeld door twee.

Art. 17. Voor het eerste belastbaar tijdperk strekkend van 1 april 1996 tot 31 december 1997, wordt het gemiddelde van de personeelsbezetting berekend op basis van de gegevens van het jaar 1995 of van het jaar 1996 of, in voorkomend geval, van januari tot juni 1997, op basis van een evenredigheidsregel om rekening te houden met een volledig activiteitenjaar.

Section 3. — Détermination de la première période imposable pour la taxe à dater de l'entrée en vigueur de l'ordonnance ou de la première période imposable pour les redevables qui répondent pour la première fois aux conditions d'assujettissement à la taxe après l'entrée en vigueur de l'ordonnance

Art. 11. En dérogation à l'article 8 du présent arrêté, la première période imposable afférente à l'exercice d'imposition 1998 coïncide avec la période comprise entre le 1^{er} avril 1996 et le 31 décembre 1997.

Art. 12. Pour les redevables qui répondent aux conditions d'assujettissement à la taxe après le 1^{er} avril 1996, la première période imposable coïncide avec la période comprise entre le premier usage de l'eau et le 31 décembre de l'année suivant celle durant laquelle les conditions d'assujettissement sont remplies, cette période imposable étant afférente à l'exercice d'imposition dont le millésime est postérieur à celui de l'année concernée.

La première utilisation de l'eau est présumée, sauf preuve contraire, correspondre à la date à laquelle est ouvert un compteur d'eau auprès du distributeur d'eau ou à la date à laquelle est mise en service une installation de captage d'eau.

CHAPITRE IV. — *Modalités de calcul du seuil de sept personnes occupées par une personne physique ou morale faisant un usage de l'eau autre que domestique assimilé à un usage domestique*

Art. 13. Pour l'application de l'article 2, 4°, de l'ordonnance, le seuil de 7 personnes se calcule sur la base de la moyenne de l'effectif des personnes de la période imposable antérieure.

Art. 14. L'effectif des personnes est constitué :

1° des travailleurs engagés dans les liens d'un contrat de travail ou d'un contrat d'apprentissage même s'ils sont absents pour cause de maladie ou d'accident, y compris les travailleurs occupés dans le régime des travailleurs contractuels subventionnés;

2° des travailleurs occupés dans le régime de stages des jeunes;

3° des travailleurs intérimaires.

Art. 15. La moyenne des travailleurs, autres qu'intérimaires, s'obtient sur la base des règles suivantes :

1° en divisant par le total des jours de la période imposable (365 jours pour une année civile) le total des jours pendant lesquels chaque travailleur aurait fait l'objet d'une mention dans le registre du personnel prévu par l'arrêté royal du 8 août 1980 relatif à la tenue de documents sociaux si cet arrêté avait été applicable au redevable;

2° lorsque l'horaire de travail effectif d'un travailleur n'atteint pas les 3/4 de l'horaire qui serait le sien s'il était occupé à temps plein, le total des jours civils pendant lesquels il aurait été inscrit dans le registre du personnel, est divisé par deux;

3° par l'horaire de travail effectif, il faut entendre non pas la durée du travail prévue dans le contrat, mais la durée du travail presté habituellement par le travailleur;

4° en cas de suspension de l'exécution du contrat, il y a lieu de tenir compte du régime de travail antérieur à la suspension.

Art. 16. La moyenne des travailleurs intérimaires s'obtient en divisant par 92 le total des jours civils pendant lesquels chaque intérimaire qui ne remplace pas un travailleur permanent dont l'exécution du contrat de travail est suspendue, aurait dû être inscrit dans l'annexe au registre du personnel au cours du quatrième trimestre de l'année.

Lorsque l'horaire de travail effectif de l'intérimaire n'atteint pas les 3/4 de l'horaire qui serait le sien s'il était occupé à temps plein, le total des jours civils pendant lesquels il aura été inscrit dans l'annexe au registre du personnel est divisé par deux.

Art. 17. Pour la première période imposable du 1^{er} avril 1996 au 31 décembre 1997, la moyenne des effectifs des personnes se calcule soit sur la base des données de l'année 1995 ou de l'année 1996 soit, le cas échéant, des mois de janvier à juin 1997, sur la base d'une règle proportionnelle pour tenir compte d'une année complète d'activité.

Voor elk ander eerste belastbaar tijdperk, wordt het gemiddelde van de personeelsbezetting berekend op basis van de gegevens van de eerste zes maanden van dit belastbaar tijdperk en op basis van een evenredigheidsregel om rekening te houden met een volledig activiteitsjaar.

Art. 18. De heffingsplichtigen die op het ogenblik van de inwerking-treding van dit besluit aan de voorwaarden van artikel 2, 4° van de ordonnantie voldoen, moeten hiervan kennis geven aan het Instituut vóór 30 juni 1997 en bij deze kennisgeving de bewijsstukken voegen, waaruit blijkt dat zij voldoen aan de door de Minister van Leefmilieu of zijn gemachtigde gestelde voorwaarden.

HOOFDSTUK V. — Aangifte, aangifteformulier en verplichtingen van de heffingsplichtigen

Art. 19. De heffingsplichtigen die water voor niet-huishoudelijk doeleinden gebruiken of die water voor niet-huishoudelijke gebruik leveren aan personen bedoeld in artikel 6 van de ordonnantie, dienen een aangifteformulier in te vullen en bij het Instituut in te dienen overeenkomstig model 1 bepaald in bijlage II van dit besluit.

De heffingsplichtigen die water voor persoonlijke huishoudelijke doeleinden gebruiken of die water voor dezelfde gebruiksdoeleinden leveren aan personen die niet vrijgesteld zijn van de indiening van een aangifte, moeten een aangifteformulier invullen en bij het Instituut indienen overeenkomstig model 2 bepaald in bijlage II van dit besluit.

Art. 20. De heffingsplichtigen die zich willen beroepen op de toepassing van artikel 12, § 3 van de ordonnantie, dienen bij de aangifte een schriftelijke aanvraag voor het Instituut te voegen, met de bedoeling de coëfficiënten zoals vermeld in bijlage II van de ordonnantie aan te passen.

Bij deze aanvraag moeten worden gevoegd :

1° een afschrift van de milieuvergunning of van de lozingsstoelating die hem werd uitgereikt, hetzij van de sectorale normen van toepassing op de sector waarvan de heffingsplichtige deel uitmaakt;

2° een raming van het verschil tussen de waarden vermeld in bijlage II van de ordonnantie van toepassing op de heffingsplichtige en de waarden opgenomen in de milieuvergunning, de lozingsstoelating of de toepasselijke sectorale normen ad hoc;

3° elk element dat zou kunnen bewijzen dat de heffingsplichtige de normen voor de lozing van afvalwater wel naleeft, die gesteld zijn in het kader van de milieuvergunning, van de lozingsstoelating of van de sectorale normen van toepassing ad hoc.

Deze aanvraag geldt voor het belastbaar tijdperk waarvoor deze werd ingediend en, behoudens wijziging in de milieuvergunning, voor de volgende belastbare tijdperken.

HOOFDSTUK VI. — Methodes en regels voor de analyses van het geloosde afvalwater

Afdeling 1. — Algemene bepalingen

Art. 21. § 1. Per representatief lozingspunt moet de heffingsplichtige ten minste één homogeen monster van minimum 6 liter over een periode van 24 uur samenstellen of 3 homogene monsters van minimum 6 liter over een periode van hoogstens 3 maal 24 uur. Deze monsters dienen te worden samengesteld verhoudingsgewijs het debiet van het geloosde afvalwater en dit over een periode van 24 uur op basis van een installatie met de volgende eigenschappen :

1° een tot maximum 4° celsius gekoelde, vergrendelbare ruimte;

2° materiaal dat zodanig is samengesteld dat het de resultaten van de analyses niet kan beïnvloeden;

3° automatisch stilvallen na afloop van de monsternamecyclus van het geloosde afvalwater, met uitzondering van het afkoelingsstelsel;

4° een bescherming overeenkomstig het Algemeen Reglement voor Elektrische Installaties;

5° mogelijkheid tot verzegeling bij het gebruik ervan.

§ 2. Wanneer de heffingsplichtige meer dan één monstername per representatief lozingspunt heeft uitgevoerd, moet elk monster aan een analyse worden onderworpen. Het resultaat van elke analyse dient in aanmerking te worden genomen op basis van een rekenkundig gemiddelde naargelang van het volume dat werd geloosd tijdens elke periode van monstername op het onderzochte lozingspunt.

Pour toute autre première période imposable, la moyenne des effectifs des personnes se calcule sur la base des données des six premiers mois de cette période imposable et d'une règle proportionnelle pour tenir compte d'une année complète d'activité.

Art. 18. Les redevables qui, au moment de l'entrée en vigueur du présent arrêté, répondent aux conditions de l'article 2, 4° de l'ordonnance, doivent le notifier à l'Institut avant le 30 juin 1997 en joignant à cette notification les documents probants répondant aux conditions fixées par le Ministre de l'Environnement ou son délégué.

CHAPITRE V. — Déclaration, formule de déclaration et obligations des redevables

Art. 19. Les redevables qui font un usage autre que domestique de l'eau ou qui fournissent de l'eau à des fins autres que domestiques à des personnes visées à l'article 6 de l'ordonnance sont tenus de remplir et de remettre à l'Institut une formule de déclaration conforme au modèle 1 fixé à l'annexe II au présent arrêté.

Les redevables qui font un usage domestique de l'eau ou qui fournissent, pour le même usage, de l'eau à des personnes et qui ne sont pas dispensés de déposer une déclaration, sont tenus de remplir et de remettre à l'Institut une formule de déclaration conforme au modèle 2 fixé à l'annexe II du présent arrêté.

Art. 20. Les redevables qui entendent se prévaloir de l'application de l'article 12, § 3 de l'ordonnance sont tenus de joindre à la déclaration une demande écrite à l'Institut visant à adapter les coefficients tels que repris à l'annexe II de l'ordonnance.

Cette demande doit être accompagnée :

1° d'une copie du permis d'environnement ou de l'autorisation de déversement qui lui a été octroyée, ou des normes sectorielles applicables au secteur auquel appartient le redevable;

2° une estimation de l'écart entre les valeurs reprises à l'annexe II de l'ordonnance applicables au redevable et les valeurs contenues dans le permis d'environnement, l'autorisation de déversement ou les normes sectorielles applicables;

3° tout élément de nature à prouver que le redevable respecte les normes de rejet d'eau fixées dans le cadre du permis d'environnement, de son autorisation de déversement ou des normes sectorielles applicables.

Cette demande vaut pour la période imposable pour laquelle elle est introduite et pour les périodes imposables ultérieures à défaut de modification du permis d'environnement.

CHAPITRE VI. — Méthodes et modalités des analyses de l'eau usée déversée

Section 1. — Dispositions générales

Art. 21. § 1^{er}. Le redevable constitue, par point représentatif de déversement, au moins un échantillon homogène de 6 litres minimum sur une période de 24 heures ou 3 échantillons homogènes de 6 litres minimum sur une période de 3 fois 24 heures au plus. Les échantillons sont constitués à partir de prélèvements de l'eau déversée opérés de manière proportionnelle au débit de l'eau déversée sur une période de 24 heures à partir d'un dispositif comportant les caractéristiques suivantes :

1° un espace réfrigéré verrouillable à 4° centigrade maximum;

2° une composition du matériel telle que celui-ci ne soit pas susceptible d'influencer les résultats des analyses;

3° une extinction automatique à l'issue du cycle de prélèvement, à l'exception du système de réfrigération;

4° une protection conforme au Règlement général des installations électriques;

5° la possibilité d'être scellé lors de son utilisation.

§ 2. Lorsque le redevable a constitué plus d'un échantillon par point de déversement représentatif, chaque échantillon fait l'objet d'une analyse. Le résultat de chacune d'elle est à prendre en considération sur base d'une moyenne pondérée en fonction du volume déversé pendant la période de prélèvement de chacun des échantillons au point de déversement considéré.

§ 3. Wanneer de heffingsplichtige op verscheidene representatieve lozingspunten water loost, zonder dat het volume van het geloosde water op elk van deze punten werd gemeten, zal, bij ontstentenis van bewijskrachtige gegevens, de verdeling van het volume tussen de representatieve punten gebeuren op basis van de activiteits eenheid van bijlage II van de ordonnantie die in aanmerking zou worden genomen, indien de heffingsplichtige was onderworpen aan artikelen 9, § 5 en 11, § 3 van de ordonnantie.

§ 4. Wanneer de heffingsplichtige op verscheidene representatieve lozingspunten water loost als gevolg van een gebruik van het water voor soortgelijke activiteiten in de zin van bijlage II van de ordonnantie, die werden uitgevoerd in gelijkaardige omstandigheden, kan de analyse slechts op één representatief lozingspunt worden verricht en komen de resultaten hiervan in aanmerking voor de andere lozingspunten.

De heffingsplichtige die zich beroept op de toepassing van het eerste lid, moet dit uiterlijk op 15 februari van elk belastbaar tijdperk aan het Instituut melden, samen met de gegevens ter verantwoording van het feit dat de uitvoeringsvoorwaarden van de activiteit dezelfde zijn, teneinde het Ministerie de mogelijkheid te bieden over te gaan tot het vereiste nazicht.

§ 5. De gebruikte hoeveelheid water tijdens de monsternamperiodes moet, naargelang de uitgevoerde activiteit tijdens de monsternam, in verhouding blijven met de gebruikte hoeveelheid water in de loop van een representatieve activiteitsperiode van de heffingsplichtige.

Art. 22. Elk monster van 24 uur moet worden verdeeld in twee hoeveelheden van ten minste drie liter die met I en II worden aangeduid, waarbij de hoeveelheid II verzegeld moet worden.

Zodra hoeveelheid I is samengesteld, zal deze worden ingedeeld in subhoeveelheden 1, 2 en 3, wanneer deze moet worden gebruikt om de door de heffingsplichtige uit te voeren analyses te verrichten.

Hoeveelheid II van het monster wordt door de heffingsplichtige of door het erkende laboratorium ten minste gedurende vijf werkdagen bewaard. Deze wordt aldus ter beschikking gesteld van het Instituut, teneinde de gegevens van de op basis van de subhoeveelheden van de hoeveelheid I verrichte analyse na te gaan en te oordelen over het eventuele nut om tot een tegenanalyse over te gaan.

De subhoeveelheid 1 van ten minste één liter is bestemd voor de meting van de zwevende stoffen, oxideerbare stoffen en van de nutriënten; zij moet worden bewaard op 4° celsius.

De subhoeveelheid 2 van ten minste één liter is bestemd voor de meting van zware metalen en zal worden vermengd met een geschikt bewaarmiddel vervat in een geschikt recipiënt.

De subhoeveelheid 3 van ten minste één liter is bestemd voor de meting van het kwik en wordt vermengd met een geschikt bewaarmiddel vervat in een geschikt recipiënt.

Art. 23. Een lozingspunt wordt als representatief beschouwd, wanneer het 10 % van het totale geloosde volume of 10 % van de gemiddelde vuilvracht overschrijft.

Voor de niet-representatieve lozingspunten die niet aan een meting van de vuilvracht werden onderworpen, wordt deze geacht gelijk te zijn aan de gemiddelde vuilvracht en dit afhankelijk van de verhouding tussen het volume van het onderzochte lozingspunt en het totale geloosde volume. Behoudens tegenbewijs, zal het volume dat op elk, in het eerste lid niet bedoelde lozingspunt werd geloosd, geacht worden gelijk te zijn aan 10 % van het totale volume geloosd afvalwater.

Art. 24. De analyses worden uitgevoerd op basis van de op internationaal niveau gestandaardiseerde proefmethoden, zoals de ISO-, CEN- en NBN-normen of ongeacht welke andere methode die gelijkwaardige waarborgen biedt.

De doelmatigheid van de andere methodes die gelijkwaardige waarborgen bieden, zoals bedoeld in het eerste lid, zal op het vlak van nauwkeurigheid en detectielimiet nader moeten worden bepaald.

Art. 25. De heffingsplichtige moet een register (genummerd en geparafeerd) bijhouden of een document dat identieke waarborgen op het vlak van nauwkeurigheid biedt, waarin volgende gegevens worden opgenomen:

- 1° de voorwaarden van monsternam en de werkelijk toegepaste analysemethoden;
- 2° de resultaten van de analyses.

Art. 26. De door het Instituut uitgevoerde tegenanalyses worden verricht op basis van monsters van drie liter samengesteld uit monsternamen overeenkomstig artikel 21 van dit besluit.

§ 3. Lorsque le redevable déverse de l'eau à différents points de déversement représentatifs sans que le volume d'eau déversée n'ait été mesuré en chacun de ces points, la répartition du volume entre les points représentatifs s'effectue, à défaut de données probantes, en fonction du nombre d'unité d'activité de l'annexe II de l'ordonnance qui eût été prise en considération si le redevable avait été soumis aux articles 9, § 5 et 11, § 3 de l'ordonnance.

§ 4. Lorsque le redevable déverse de l'eau à différents points de déversement représentatifs résultant d'un usage de l'eau pour des activités similaires au sens de l'annexe II de l'ordonnance, exercées dans des conditions identiques, l'analyse peut s'opérer à un seul point représentatif de déversement. Les résultats de celle-ci sont pris en considération pour les autres points de déversement.

Le redevable qui entend se prévaloir de l'alinéa 1^{er}, le notifie au plus tard le 15 février de chaque période imposable à l'Institut. La notification doit être accompagnée de données justifiant le fait que les conditions d'exercice de l'activité sont identiques aux fins de permettre au Ministère de procéder aux vérifications requises.

§ 5. La quantité d'eau utilisée pendant la période de prélèvement doit, en fonction de l'importance de l'activité exercée au moment du prélèvement, être proportionnelle à la quantité d'eau utilisée au cours d'une période représentative de l'activité du redevable.

Art. 22. Tout échantillon de 24 heures est divisé en deux lots de 3 litres minimum notés I et II. Le lot II doit être scellé.

Le lot I, une fois constitué, est immédiatement divisé en sous-lots 1, 2 et 3 lorsqu'il est utilisé pour opérer les analyses effectuées par le redevable.

Le lot II de l'échantillon est conservé par le redevable ou par le laboratoire agréé pendant 5 jours ouvrables au moins. Il est ainsi mis à la disposition de l'Institut pour permettre de vérifier les données issues de l'analyse effectuée à partir des sous-lots du lot I et de juger de l'utilité éventuelle de procéder à une contre-analyse.

Le sous-lot 1 d'un litre au moins, est destiné à la mesure des matières en suspension, des matières oxydables et des nutriments; il est conservé à 4° celsius.

Le sous-lot 2 d'un litre au moins est destiné à la mesure des métaux lourds et est additionné d'un conservateur adéquat contenu dans un récipient adéquat.

Le sous-lot 3 d'un litre au moins est destiné à la mesure du mercure et est additionné d'un conservateur adéquat contenu dans un récipient adéquat.

Art. 23. Un point de déversement est considéré comme représentatif s'il excède 10 % du volume total d'eau déversée ou 10 % de la charge polluante moyenne.

Pour les points de déversement non représentatifs et n'ayant pas fait l'objet d'une mesure de la charge polluante, cette dernière est censée égale à la charge polluante moyenne qui est fonction du rapport entre le volume du point de déversement considéré et le volume total déversé. Sauf preuve contraire, le volume déversé à chaque point de déversement non visé à l'alinéa 1^{er} est présumé égal à 10 % du volume total d'eau déversée.

Art. 24. Les analyses sont faites sur la base de méthodes d'essai normalisées au niveau international telles les normes ISO, CEN, NBN ou de toute autre méthode offrant des garanties équivalentes.

La performance des autres méthodes offrant des garanties équivalentes visées à l'alinéa 1^{er} devra être précisée quant à leur degré d'exactitude et à leur seuil de détection.

Art. 25. Le redevable conserve un registre (numéroté et paraphé) ou un support offrant des garanties d'exactitude identiques dans lequel sont consignés:

- 1° les conditions d'échantillonnage et les méthodes d'analyse effectivement appliquées;
- 2° les résultats des analyses.

Art. 26. Les contre-analyses réalisées par l'Institut sont effectuées sur la base d'échantillons de 3 litres composés des prélèvements opérés conformément à l'article 21 du présent arrêté.

Art. 27. De waarden MS, COD, BOD, N, P die in de berekening van de vuilvracht zijn opgenomen, worden afgerond naar het dichtste, hogere of lagere, volledige aantal in de door de ordonnantie bepaalde eenheid.

Art. 28. De waarden As, Cr totaal, Ni, Ag, Cu, Zn die in de berekening van de vuilvracht zijn opgenomen, worden afgerond naar het tweede dichtste, hogere of lagere, decimaal in de door de ordonnantie bepaalde eenheid en de waarden Hg, Cd en Pb naar het derde voornoemde decimaal.

Art. 29. De heffingsplichtige wordt vrijgesteld van de uitvoering van analyses van sommige parameters, indien hij het bewijs levert dat deze niet in aanmerking dienen te worden genomen, rekening houdende, inzonderheid, met de aard van de gebruikte producten en de in de onderneming aangewende werkwijzen.

De heffingsplichtige die zich beroept op de in het eerste lid bedoelde vrijstelling, is verplicht dit ter kennis te brengen van het Instituut, dat zich binnen een maand na indiening van de vrijstellingsaanvraag van de heffingsplichtige zal uitspreken over het geldige karakter van het bewijs en over de duur van de vrijstelling.

Ingeval het Instituut van zijn in het tweede lid bedoelde verplichtingen afziet, dan wordt de vrijstelling ambtshalve toegekend.

Art. 30. Voor de toepassing van artikel 12, § 1 van de ordonnantie, is de heffingsplichtige onderworpen aan dezelfde verplichtingen als die voorzien voor de analyse van het geloosde water.

Afdeling 2. — Maandelijks analyse

Art. 31. Per aangetekende brief of op gelijk welke manier die dezelfde waarborgen van ontvangst van de kennisgeving biedt, deelt de heffingsplichtige aan het Instituut mee:

1° hetzij jaarlijks vóór 15 december, de data waarop het water wordt bemonsterd en de maandelijks analyses worden uitgevoerd,

2° hetzij maandelijks, ten minste vijftien dagen op voorhand, de datum waarop het water wordt bemonsterd en de maandelijks analyse wordt uitgevoerd.

Afdeling 3. — Jaarlijkse analyse

Art. 32. De in artikel 9, § 2 bedoelde jaarlijkse analyse van de ordonnantie slaat op één of meerdere monster(s) dat (die) via bemonstering word(t)en genomen door een door de heffingsplichtige gekozen erkend laboratorium. Deze analyse slaat op een normale activiteitsduur van ten minste 24 uur.

Art. 33. Via een aangetekende brief of op gelijk welke manier die dezelfde waarborgen van ontvangst van de kennisgeving biedt, deelt de heffingsplichtige ten minste één maand op voorhand aan het Instituut de datum van de dag(en) mee gedurende dewelke, met het oog op een monsternamen, door het erkende laboratorium water zal worden bemonsterd, alsook de naam en het adres van dit erkende laboratorium.

Art. 34. § 1. De maand met de grootste activiteit, zoals bedoeld in artikel 9, § 2, tweede lid van de ordonnantie, stemt overeen hetzij met de maand waarin de productie het hoogst ligt, hetzij, in afwezigheid van productiecriteriën, met de maand waarin van de inrichtingen van de heffingsplichtige het meeste gebruik wordt gemaakt.

§ 2. Wanneer niet kan worden verwezen naar een belastbaar tijdperk, wordt deze maand vastgelegd op basis van aan het Instituut mee te delen bewijskrachtige gegevens en dit vóór 31 maart volgend op het eerste afgelopen kalenderjaar waarin de activiteit werd genoteerd. Het Instituut spreekt zich uit binnen een termijn van dertig dagen na deze kennisgeving.

Indien het Instituut met naar behoren omklede redenen oordeelt dat het niet kan verwijzen naar de door de heffingsplichtige voorgestelde maand, wordt de onderzochte maand vastgelegd door de Minister bevoegd voor leefmilieu of door zijn gemachtigde, per in bijlage II van de ordonnantie bedoelde activiteitssector na overleg met de meest representatieve intersectorale organisaties van de ondernemingen.

§ 3. In geval van een voorzienbare stopzetting van de activiteit in de loop van het jaar, die aan het Instituut wordt meegedeeld, wanneer de heffingsplichtige geen analyses heeft kunnen uitvoeren in de maand overeenstemmend met de maand met de grootste activiteit van het voorgaande belastbaar tijdperk, moet de analyse worden uitgevoerd in de maand met de grootste activiteit van het betrokken belastbaar tijdperk.

In geval van niet-voorzienbare stopzetting van de activiteit in de loop van het jaar, wanneer de heffingsplichtige geen analyse heeft kunnen uitvoeren, noch in de loop van de maand overeenstemmend met de maand met de grootste activiteit van het vorige belastbaar tijdperk,

Art. 27. Les valeurs de MS, DCO, DBO, N, P, reprises dans le calcul de la charge polluante, sont arrondies au nombre entier supérieur ou inférieur le plus proche dans l'unité définie par l'ordonnance.

Art. 28. Les valeurs de As, Cr total, Ni, Ag, Cu, Zn, reprises dans le calcul de la charge polluante, sont arrondies à la deuxième décimale supérieure ou inférieure la plus proche dans l'unité définie dans l'ordonnance et les valeurs Hg, Cd et Pb à la troisième décimale précitée.

Art. 29. Le redevable est dispensé d'effectuer les analyses de certains paramètres s'il apporte la preuve que ceux-ci ne doivent pas être pris en considération, compte tenu, notamment, de la nature des produits employés et des procédés utilisés au sein de l'entreprise.

Le redevable qui entend se prévaloir de la dispense visée à l'alinéa 1^{er} introduit une demande à l'Institut qui doit notifier sa décision au redevable quant au caractère probant de la preuve et quant à la durée de la dispense, dans le mois qui suit l'introduction de la demande de dispense du redevable.

A défaut pour l'Institut de satisfaire à son obligation visée à l'alinéa 2, la dispense est accordée d'office.

Art. 30. Pour l'application de l'article 12, § 1^{er} de l'ordonnance, le redevable est soumis aux mêmes obligations que celles prévues pour l'analyse des eaux déversées.

Section 2. — Analyse mensuelle

Art. 31. Le redevable notifie à l'Institut, par lettre recommandée ou par toute autre voie offrant les mêmes garanties de réception de la notification:

1° soit annuellement, avant le 15 décembre, les dates auxquelles il sera procédé aux prélèvements et aux analyses mensuelles,

2° soit mensuellement, au moins quinze jours à l'avance, la date à laquelle il sera procédé aux prélèvements et à l'analyse mensuelle.

Section 3. — Analyse annuelle

Art. 32. L'analyse annuelle visée à l'article 9, § 2 de l'ordonnance porte sur un ou plusieurs échantillons constitués de prélèvements opérés par un laboratoire agréé choisi par le redevable. Cette analyse se rapporte à une durée d'activité normale de 24 heures au moins.

Art. 33. Le redevable notifie à l'Institut par lettre recommandée ou par toute autre voie offrant les mêmes garanties de réception de la notification au moins un mois à l'avance la date du ou des jours au cours duquel ou desquels les prélèvements seront opérés par le laboratoire agréé en vue de l'échantillonnage ainsi que le nom et l'adresse dudit laboratoire.

Art. 34. § 1^{er}. Le mois de plus grande activité visé à l'article 9, § 2, alinéa 2 de l'ordonnance correspond soit au mois où la production est la plus élevée soit, en l'absence de critère de production, au mois où les installations du redevable sont utilisées de la manière la plus intensive.

§ 2. En l'absence de période imposable de référence, ce mois est fixé sur la base de données probantes à notifier à l'Institut, avant le 31 mars suivant la première année civile d'activité. L'Institut se prononce dans un délai de 30 jours à dater de cette notification.

Si l'Institut estime, de façon dûment motivée, ne pas pouvoir se référer au mois proposé par le redevable, le mois considéré est celui fixé par le Ministre ayant l'Environnement dans ses attributions ou par son délégué, par secteur d'activité visé à l'annexe II de l'ordonnance après concertation avec les organisations intersectorielles les plus représentatives des entreprises.

§ 3. En cas de cessation prévisible de l'activité en cours d'année, laquelle est notifiée à l'Institut, à défaut pour le redevable d'avoir pu procéder à des analyses au cours du mois correspondant au mois de plus grande activité de la période imposable précédente, l'analyse est faite durant le mois de plus grande activité de la période imposable concernée.

En cas de cessation non prévisible de l'activité en cours d'année, à défaut pour le redevable de n'avoir pu procéder à une analyse, ni au cours du mois correspondant au mois de plus grande activité de la période imposable précédente, ni au cours du mois de plus grande

noch in de loop van de maand met de grootste activiteit van het betrokken gedeelte van het belastbaar tijdperk, is de in aanmerking te nemen analyse deze van het vorige belastbaar tijdperk of de in dit tijdperk uitgevoerde tegenanalyse, zonder dat de heffing die voor dit tijdperk op basis van de verkregen resultaten werd berekend, hoger mag liggen dan diegene die het resultaat is van de toepassing van de in artikel 11, § 3 van de ordonnantie bedoelde formule.

Art. 35. De heffingsplichtigen die zijn onderworpen aan de verplichting om maandelijkse en jaarlijkse analyses uit te voeren, kunnen tot 31 december 1996 van deze analyses worden vrijgesteld. Indien ze van deze mogelijkheid gebruik maken, zullen enkel de resultaten van de vanaf 1 januari 1997 uitgevoerde analyses voor de berekening van de heffing in aanmerking worden genomen.

HOOFDSTUK VII. — Methodes en regels voor de metingen van het volume geloosd afvalwater

Afdeling 1. — Algemene bepalingen

Art. 36. Het door de heffingsplichtige gebruikte systeem voor de meting van het volume geloosde afvalwater moet zodanig worden onderhouden, dat een nauwkeurige en correcte meting van het debiet kan worden uitgevoerd en dat de bediening ervan steeds in alle veiligheid kan gebeuren. Dit systeem moet worden aangebracht op een vorst- en corrosiebestendige plaats.

Art. 37. De resultaten van de metingen van het volume geloosd afvalwater worden in een metingsdossier bewaard.

Art. 38. De laagste en hoogste waarden betreffende het dagelijkse debiet kunnen eventueel niet voor de berekening van de heffing in aanmerking worden genomen, wanneer ze voortvloeien uit situaties die niet aan het verzuim van de heffingsplichtige toe te schrijven zijn, en wanneer deze het Instituut hiervan onmiddellijk op de hoogte stelt.

Art. 39. In geval van defect van het systeem voor de meting van het geloosde afvalwater, brengt de heffingsplichtige het Instituut hiervan onmiddellijk op de hoogte en vermeldt hij:

- 1° de oorzaak van het stilvallen van het systeem;
- 2° het uur en de geraamde duur van het defect;
- 3° de maatregelen die werden of moeten worden genomen om het defect op te lossen;
- 4° de naam van de verantwoordelijke contactpersoon voor nadere inlichtingen.

Art. 40. De bepalingen van de artikelen 36 tot 39 van dit besluit zijn toepasselijk op de metingen van het volume gewonnen water.

Art. 41. Het Instituut kan, op basis van bewijskrachtige gegevens, forfaitaire berekeningswijzen van het volume geloosd afvalwater goedkeuren.

Afdeling 2. — Verplichtingen van de heffingsplichtigen onderworpen aan het stelsel van maandelijkse analyses van de vuilvracht van het geloosde afvalwater en van het gewonnen water

Art. 42. § 1. Voor elk representatief lozingspunt in de zin van artikel 23 van dit besluit moeten de heffingsplichtigen, teneinde het volume afvalwater geloosd tijdens de duur van de monsternamerverichtingen te bepalen, de lozingsinrichting voorzien:

1° hetzij van een meetput of -goot bestaande uit een hierna vernoemde uitrusting en vermeld in Bijlage I van dit besluit:

a) een kleine of grote meetput zoals respectievelijk beschreven in de figuren 1a, 1b en 2a, 2b met een meetwand zoals weergegeven in de figuren 3, 4 of 5;

b) een meetgoot zoals beschreven in figuur 6 met de in tabel 1 aangeduide afmetingen;

c) een meetgoot zoals beschreven in figuur 7 met de in tabel 2a en 2b aangeduide afmetingen;

2° hetzij van een inrichting overeenkomstig de norm ISO 1438.

3° hetzij van een verplaatsbare uitrusting, waardoor het volume afvalwater dat werd geloosd gedurende de in artikel 21 van dit besluit bedoelde periode van monsternamerverichtingen, met dezelfde betrouwbaarheids garanties als de door het Instituut goedgekeurde punten 1° en 2°, kan worden gemeten, op basis van een technisch voldoende verantwoorde aanvraag.

§ 2. Het metingssysteem moet het mogelijk maken op elk ogenblik het geloosde volume te noteren en rechtstreeks af te lezen, alsook het totale volume dat werd geloosd tijdens de duur van de in Hoofdstuk VI bedoelde monsternamerverichtingen.

activiteit de la partie de la période imposable concernée, l'analyse à prendre en considération est celle de la période imposable antérieure ou la contre-analyse faite pendant cette période sans que la taxe calculée pour cette période à partir des résultats obtenus ne puisse excéder celle résultant de l'application de la formule visée à l'article 11, § 3 de l'ordonnance.

Art. 35. Les redevables soumis à l'obligation de procéder à des analyses mensuelles et annuelles peuvent être dispensés de procéder à ces analyses jusqu'au 31 décembre 1996. S'il est fait usage de cette faculté, les résultats des analyses opérées à partir du 1^{er} janvier 1997 sont seuls pris en considération pour le calcul de la taxe.

CHAPITRE VII. — Methodes et modalités des mesures de volume de l'eau usée déversée

Section 1. — Dispositions générales

Art. 36. Le système de mesure du volume de l'eau usée déversée utilisé par le redevable est entretenu dans un état tel qu'une mesure précise et correcte du débit puisse être effectuée et que sa manipulation puisse s'effectuer en toute sécurité. Ce système est installé à l'abri du gel et résiste à la corrosion.

Art. 37. Les résultats des mesures du volume d'eau usée déversée sont conservés dans un dossier de mesure.

Art. 38. Des valeurs extrêmes concernant le débit journalier peuvent ne pas être prises en compte pour le calcul de la taxe, lorsqu'elles résultent de situations non imputables à la négligence du redevable et lorsque celui-ci en informe immédiatement l'Institut.

Art. 39. En cas de panne du système de mesure du volume des eaux usées déversées, le redevable informe immédiatement l'Institut de la situation en mentionnant:

- 1° la cause de l'arrêt;
- 2° l'heure et la durée estimée de la panne;
- 3° les dispositions prises ou à prendre pour supprimer la panne;

4° le nom de la personne responsable à contacter pour plus d'informations.

Art. 40. Les dispositions des articles 36 à 39 du présent arrêté sont applicables aux mesures de volume de l'eau captée.

Art. 41. L'Institut peut approuver, sur base de données probantes, des modes forfaitaires de calcul du volume de l'eau usée déversée.

Section 2. — Obligations des redevables soumis au régime d'analyses mensuelles de la charge polluante de l'eau usée déversée et de l'eau captée

Art. 42. § 1^{er}. Pour chaque point représentatif de déversement au sens de l'article 23 du présent arrêté, en vue de déterminer le volume de l'eau usée déversée pendant la durée des prélèvements, les redevables munissent l'installation de déversement:

1° soit d'un puits ou d'un caniveau de mesure constitué par un dispositif décrit ci-après et repris en annexe I du présent arrêté:

a) un petit ou grand puits de mesure tel que décrit respectivement aux figures 1a, 1b et 2a, 2b avec une cloison de mesure telle que représentée sur les figures 3, 4 ou 5;

b) un caniveau de mesure tel que décrit à la figure 6 aux dimensions indiquées dans le tableau 1;

c) un caniveau de mesure tel que décrit à la figure 7 aux dimensions indiquées dans les tableaux 2a et 2b;

2° soit d'un dispositif conforme à la norme ISO 1438;

3° soit d'un dispositif mobile, permettant de mesurer le volume d'eau usée déversée pendant la période de prélèvement visée à l'article 21 du présent arrêté, dans les mêmes conditions de fiabilité que les dispositifs visés aux points 1° et 2°, approuvés par l'Institut, sur la base d'une demande suffisamment justifiée d'un point de vue technique.

§ 2. Le système de mesure du volume doit permettre l'enregistrement et la lecture directe du volume déversé à chaque moment et du volume total déversé pendant la durée des prélèvements visés au chapitre VI.

Art. 43. Buiten het geval waarin toepassing wordt gemaakt van artikel 41, moeten de heffingsplichtigen, overeenkomstig artikel 42, om het vermoeden van artikel 10, § 1 van de ordonnantie te weerleggen, voor elk representatief lozingspunt in de zin van artikel 23 van dit besluit, de lozingsinrichting voorzien van een uitrusting waarbij het volume afvalwater dat werd geloosd tussen elke maandelijkse periode van monsternameverrichtingen, bepaald kan worden.

Afdeling 3. — Verplichtingen van de heffingsplichtigen onderworpen aan het stelsel van jaarlijkse analyse van de vuilvracht van het geloosde afvalwater en van het gewonnen water

Art. 44. Voor elk representatief lozingspunt in de zin van artikel 23 van dit besluit, zijn de in artikel 9, § 2, van de ordonnantie bedoelde heffingsplichtigen onderworpen aan de verplichtingen van artikel 43 van dit besluit, met dien verstande dat de in artikel 42, § 1, 3^o van dit besluit bedoelde toestellen door het erkende laboratorium kunnen worden geleverd.

Art. 45. Onder voorbehoud van artikel 41 van dit besluit, voorzien de in artikel 9, § 2 van de ordonnantie bedoelde heffingsplichtigen elk representatief lozingspunt van een uitrusting waardoor per belastbaar tijdperk het volume geloosd afvalwater kan worden bepaald.

Afdeling 4. — Verplichtingen van de heffingsplichtigen die uitsluitend aan de verplichting tot meting van het volume geloosd afvalwater zijn onderworpen

Art. 46. § 1. De in artikel 9, § 5 van de ordonnantie bedoelde heffingsplichtigen en de heffingsplichtigen die het water voor huishoudelijke doeleinden gebruiken en die, overeenkomstig artikel 14, § 2, 1^o van de ordonnantie, het vermoeden willen weerleggen van artikel 8, derde lid, eerste streepje, zijn onderworpen aan de in artikel 45 van dit besluit voorziene verplichtingen.

Indien zij deze verplichtingen niet nakomen, zullen ze de veronderstelling slechts op basis van een methode die gelijkwaardige betrouwbaarheids garanties biedt, kunnen weerleggen.

§ 2. Wanneer de in artikel 9, § 5 van de ordonnantie bedoelde heffingsplichtigen op eenzelfde representatief lozingspunt afvalwater lozen afkomstig van verschillende activiteiten in de zin van bijlage II van de ordonnantie, zal voor de toepassing van artikel 9, § 5 van de ordonnantie het volume geloosd afvalwater worden opgesplitst op basis van het relatieve aandeel van elke activiteit in het omzetcijfer van het betrokken belastbaar tijdperk dan wel op basis van ongeacht welk ander representatief criterium van het geloosde afvalwater dat door de heffingsplichtige naar behoren wordt verantwoord.

Afdeling 5. — Overgangsbepalingen

Art. 47. De heffingsplichtigen die onderworpen zijn aan de verplichting tot meting van het volume geloosd afvalwater en die deze meting niet vóór 31 december 1996 zouden hebben uitgevoerd op basis van methodes met dezelfde betrouwbaarheids garanties als deze voorzien in dit besluit, zullen het tijdens de betrokken periode geloosde volume kunnen berekenen op basis van een evenredigheidsregel van het geloosde volume dat het voorwerp heeft uitgemaakt van een meting verricht na 31 december 1996 overeenkomstig dit hoofdstuk.

HOOFDSTUK VIII. — Toepassingswijze voor de betaling van de door de waterverdelers ontvangen voorafbetalingen aan het Ministerie, voor de bezoldiging van de waterverdelers en voor de aan de heffingsplichtigen toegekende vrijstellingen

Art. 48. Voor de kosten die door de inning van de voorafbetalingen van de heffing op de lozing van afvalwater worden veroorzaakt, wordt de waterverdelers die voor rekening van het Brussels Hoofdstedelijk Gewest belast is met de inning van deze heffing bezoldigd op basis van een vast bedrag op het ogenblik van de afrekening betreffende het geleverde water.

Deze vaste bezoldiging wordt vastgesteld op 80 fr., BTW niet inbegrepen, bij afrekening met betrekking tot het geleverde water. Dit bedrag wordt elk jaar op 1 januari aangepast volgens het verloop van het indexcijfer van de verbruikersprijzen.

Dit vast bedrag dekt de uitvoeringskosten van de afrekening, de verzending ervan en de versturing van twee aanmaningen in geval van niet-betaling.

Art. 49. De door de waterverdelers toegekende termijn voor de betaling van de voorafbetalingen is dezelfde als deze toegekend voor de betaling van de levering van het water onder de voorwaarden waardoor deze levering geregeld wordt.

Art. 50. Na verzending van de twee aanmaningen, verstuurt de waterverdelers aan het Ministerie de lijst van de in gebreke blijvende debiteuren.

Art. 43. Sauf en cas d'application de l'article 41, les redevables doivent, conformément à l'article 42, pour renverser la présomption de l'article 10, § 1^{er} de l'ordonnance et pour chaque point représentatif de déversement au sens de l'article 23 du présent arrêté, munir l'installation de déversement d'un dispositif permettant de déterminer le volume de l'eau usée déversée entre chaque période mensuelle de prélèvements.

Section 3. — Obligations des redevables soumis au régime d'analyse annuelle de la charge polluante de l'eau usée déversée et de l'eau captée

Art. 44. Pour chaque point représentatif de déversement au sens de l'article 23 du présent arrêté, les redevables visés à l'article 9, § 2, de l'ordonnance sont soumis aux obligations de l'article 43 du présent arrêté, sous la réserve que les dispositifs visés à l'article 42, § 1^{er}, 3^o du présent arrêté peuvent être fournis par le laboratoire agréé.

Art. 45. Sous réserve de l'article 41 du présent arrêté, les redevables visés à l'article 9, § 2 de l'ordonnance munissent chaque point représentatif de déversement, d'un dispositif permettant de déterminer par période imposable, le volume de l'eau usée déversée.

Section 4. — Obligations des redevables soumis exclusivement à l'obligation de mesure du volume de l'eau usée déversée

Art. 46. § 1^{er}. Les redevables visés à l'article 9, § 5, de l'ordonnance et les redevables qui font un usage domestique de l'eau et qui entendent, conformément à l'article 14, § 2, 1^o, de l'ordonnance, renverser la présomption de l'article 8, alinéa 3, premier tiret de celle-ci, sont soumis aux obligations prévues à l'article 45 du présent arrêté.

A défaut, ils ne pourront renverser la présomption que sur la base d'une méthode présentant des garanties de fiabilité équivalente.

§ 2. Lorsque des redevables visés à l'article 9, § 5 de l'ordonnance déversent de l'eau usée provenant d'activités différentes au sens de l'annexe II de l'ordonnance à un même point représentatif de déversement, le volume de l'eau usée déversée sera pour l'application de l'article 9, § 5 de l'ordonnance ventilé sur la base de la part relative de chaque activité dans le chiffre d'affaires de la période imposable concernée ou de tout autre critère représentatif de l'eau usée déversée dûment justifié par le redevable.

Section 5. — Dispositions transitoires

Art. 47. Les redevables soumis à l'obligation de procéder à la mesure du volume d'eau usée déversée qui n'auraient pas procédé à cette mesure sur la base de procédés présentant les mêmes caractéristiques de fiabilité que celles prévues dans le présent arrêté avant le 31 décembre 1996, pourront calculer le volume déversé pendant la période concernée sur la base d'une règle proportionnelle du volume déversé ayant fait l'objet d'une mesure effectuée après le 31 décembre 1996 conformément au présent chapitre.

CHAPITRE VIII. — Modalités d'application du paiement des versements anticipés recueillis par le distributeur d'eau au Ministère, rétribution du distributeur et dispenses accordées aux redevables

Art. 48. Pour les frais occasionnés par la perception des versements anticipés de la taxe sur le déversement des eaux usées, le distributeur d'eau, chargé pour le compte de la Région de Bruxelles-Capitale de la perception de ladite taxe est rétribué sur la base d'un forfait par décompte relatif à la fourniture de l'eau délivrée.

La rétribution forfaitaire est fixée à 80 F, hors T.V.A., par décompte relatif à la fourniture de l'eau. Ce montant est adapté au 1^{er} janvier de chaque année selon l'évolution de l'indice des prix à la consommation.

Ce forfait couvre les frais de production du décompte, son expédition et l'envoi de deux rappels en cas de non-paiement.

Art. 49. Le délai de paiement des versements anticipés accordé par le distributeur d'eau est le même que celui accordé pour le paiement de la fourniture de l'eau dans les conditions qui régissent cette fourniture.

Art. 50. Le distributeur d'eau transmet au Ministère après l'envoi de deux rappels la liste des débiteurs défaillants.

Deze lijst omvat, per debiteur, de volgende inlichtingen :

- 1° de naam van de debiteur;
- 2° het adres van de debiteur;
- 3° het adres van de plaats waar de meter zich bevindt;
- 4° het aantal kubieke meters onderworpen aan de heffing;
- 5° het bedrag van de heffing.

Op verzoek van het Ministerie, zal de waterverdelers alle gegevens verstrekken die nodig zijn voor de berekening van de terugstorting van de voorafbetalingen, zoals voorgeschreven in hoofdstuk II.

Art. 51. De waterverdelers factureert zijn prestaties aan het Ministerie gelijktijdig met de storting van de opbrengst van de ontvangen voorafbetalingen, waarbij hij het aantal afrekeningen betreffende de waterlevering aanduidt.

Het Ministerie betaalt de facturen van de waterverdelers binnen zestig dagen na ontvangst van deze facturen.

Art. 52. Op grond van bewijskrachtige elementen of op grond van het aanslagbiljet waarbij de heffing voor een belastbaar tijdperk wordt vastgesteld, kan de heffingsplichtige aan het Ministerie vragen om vrijgesteld te worden van de betaling van de voorafbetalingen voor het gedeelte van deze betalingen dat het bedrag van de jaarlijkse heffing met 200 % zou overschrijden.

HOOFDSTUK IX. — Aanwijzing van de bevoegde ambtenaren voor de instelling en de inning van de heffing

Art. 53. De Inspecteur-generaal van de Fiscale Dienst van het Ministerie is bevoegd voor :

- 1° het vaststellen van de kohieren met het oog op de uitvoering van artikel 31 van deze ordonnantie;
- 2° het verlenen van ambtshalve ontheffing van de overbelastingen waarvan sprake in artikel 32 van deze ordonnantie;
- 3° het opleggen van de boete waarvan sprake in artikel 39 van deze ordonnantie.

Art. 54. De Directeur-generaal van het Ministerie is bevoegd voor het viseren en het uitvoerbaar verklaren van het dwangbevel, met het oog op de uitvoering van artikel 35, § 1, tweede lid van de ordonnantie.

In geval de betrekking van Directeur-generaal van het Ministerie niet wordt bekleed, worden de bevoegdheden bedoeld in het vorige lid uitgeoefend door de Adjunct-secretaris-generaal van het Ministerie.

Art. 55. De ambtenaar, bevoegd voor de inning van de heffing, met het oog op de uitvoering van artikel 35, § 1, eerste lid van de ordonnantie is de Ontvanger van de Agglomeratie Brussel.

Art. 56. Dit besluit treedt in werking op de datum waarop het in het Belgisch Staatsblad wordt bekendgemaakt.

Art. 57. De Minister van de Brusselse Hoofdstedelijke Regering bevoegd voor Financiën en de Minister van de Brusselse Hoofdstedelijke Regering bevoegd voor Leefmilieu zijn belast, ieder voor wat hem betreft, met de uitvoering van dit besluit.

Brussel, 7 november 1996.

Voor de Brusselse Hoofdstedelijke Regering :

De Minister-Voorzitter van het Brussels Hoofdstedelijk Gewest, bevoegd voor Werkgelegenheid, Monumenten en Landschappen en het bevorderen van het nationaal en internationaal imago van Brussel,
Ch. PICQUE

De Minister bevoegd voor Economie, Financiën, Begroting, Energie en Externe Betrekkingen,
J. CHABERT

De Minister bevoegd voor Leefmilieu en Waterbeleid, Renovatie, Natuurbehoud en Openbare Nethheid,
D. GOSUIN

Cette liste comporte, par débiteur, les renseignements suivants :

- 1° le nom du débiteur;
- 2° l'adresse du débiteur;
- 3° l'adresse du lieu où est placé le compteur;
- 4° le nombre de mètres cubes sujets à taxation;
- 5° le montant de la taxe.

A la demande du Ministère, le distributeur fournira toutes les données nécessaires au calcul du remboursement des versements anticipés prévu au chapitre II.

Art. 51. Le distributeur d'eau facture ses prestations au Ministère simultanément au versement du produit des versements anticipés recueillis en indiquant le nombre de décomptes relatifs à la fourniture de l'eau.

Le Ministère paie les factures du distributeur d'eau dans les soixante jours de leur réception.

Art. 52. Sur la base d'éléments probants ou sur la base de l'avertissement-extrait de rôle établissant la taxe pour une période imposable, le redevable peut demander au Ministère d'être dispensé du paiement des versements anticipés pour la partie de ces versements qui excéderait de 200% le montant de la taxe annuelle.

CHAPITRE IX. — Désignation des fonctionnaires compétents pour l'établissement et le recouvrement de la taxe

Art. 53. L'Inspecteur général du Service fiscal du Ministère est compétent pour :

- 1° arrêter les rôles en vue de l'exécution de l'article 31 de l'ordonnance;
- 2° accorder d'office le dégrèvement des surtaxes dont question à l'article 32 de l'ordonnance précitée;
- 3° appliquer l'amende dont question à l'article 39 de l'ordonnance précitée.

Art. 54. Le Directeur général du Ministère est compétent pour viser et rendre exécutoire la contrainte en vue de l'exécution de l'article 35, § 1^{er}, 2^e alinéa de l'ordonnance.

Dans le cas où l'emploi de Directeur général du Ministère n'est pas occupé, les compétences visées à l'alinéa précédent sont exercées par le Secrétaire général adjoint du Ministère.

Art. 55. Le fonctionnaire, compétent pour le recouvrement de la taxe, en vue de l'exécution de l'article 35, § 1^{er}, alinéa 1^{er} de l'ordonnance est le Receveur de l'Agglomération de Bruxelles.

Art. 56. Le présent arrêté entre en vigueur à la date de sa publication au *Moniteur belge*.

Art. 57. Le Ministre du Gouvernement de la Région de Bruxelles-Capitale ayant les Finances dans ses attributions et le Ministre du Gouvernement de la Région de Bruxelles-Capitale ayant l'Environnement dans ses attributions sont chargés, chacun pour ce qui le concerne, de l'exécution du présent arrêté.

Bruxelles, le 7 novembre 1996.

Pour le Gouvernement de la Région de Bruxelles-Capitale :

Le Ministre-Président de la Région de Bruxelles-Capitale chargé de la Politique de l'Emploi, des Monuments et Sites et de la Promotion de l'image nationale et internationale de Bruxelles,
Ch. PICQUE

Le Ministre de l'Economie, des Finances, du Budget, de l'Energie et des Relations extérieures,
J. CHABERT

Le Ministre de l'Environnement et de la Politique de l'Eau, de la Rénovation, de la Conservation de la Nature et de la Propreté publique,
D. GOSUIN

BIJLAGE I

(F — 31500)

FIGUUR 1a

MEETPUT : KLEIN

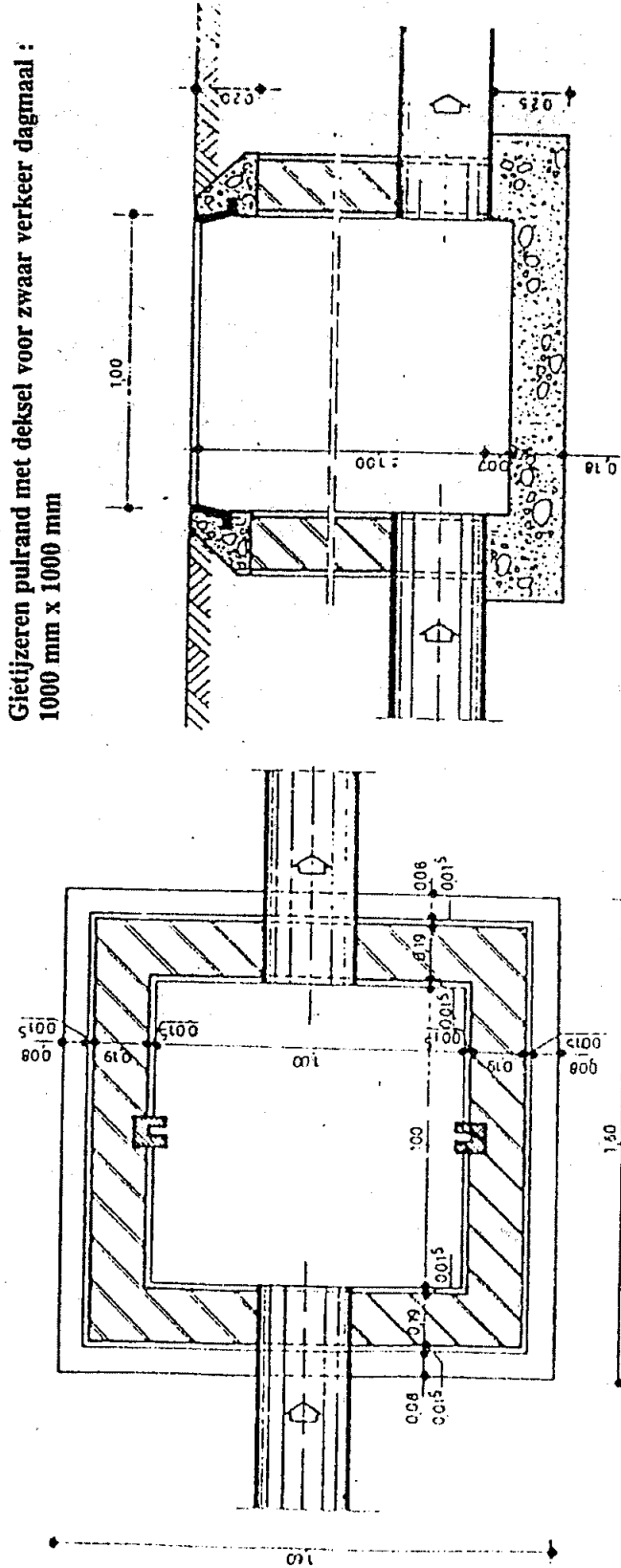

Gietijzeren pulrand met deksel voor zwaar verkeer dagmaal :
1000 mm x 1000 mm

- Voor de constructie van de meetput geldt :
- de meetput moet volkomen horizontaal geplaatst worden;
 - de lengte-as van de meetput moet zuiver in het verlengde van de lengte-as van de aanvoerriool zijn aangbracht;
 - de afmetingen voor de meetput, zoals gespecificeerd op plan moeten bij de constructie van de meetput nageleefd worden.

FIGUUR 1b

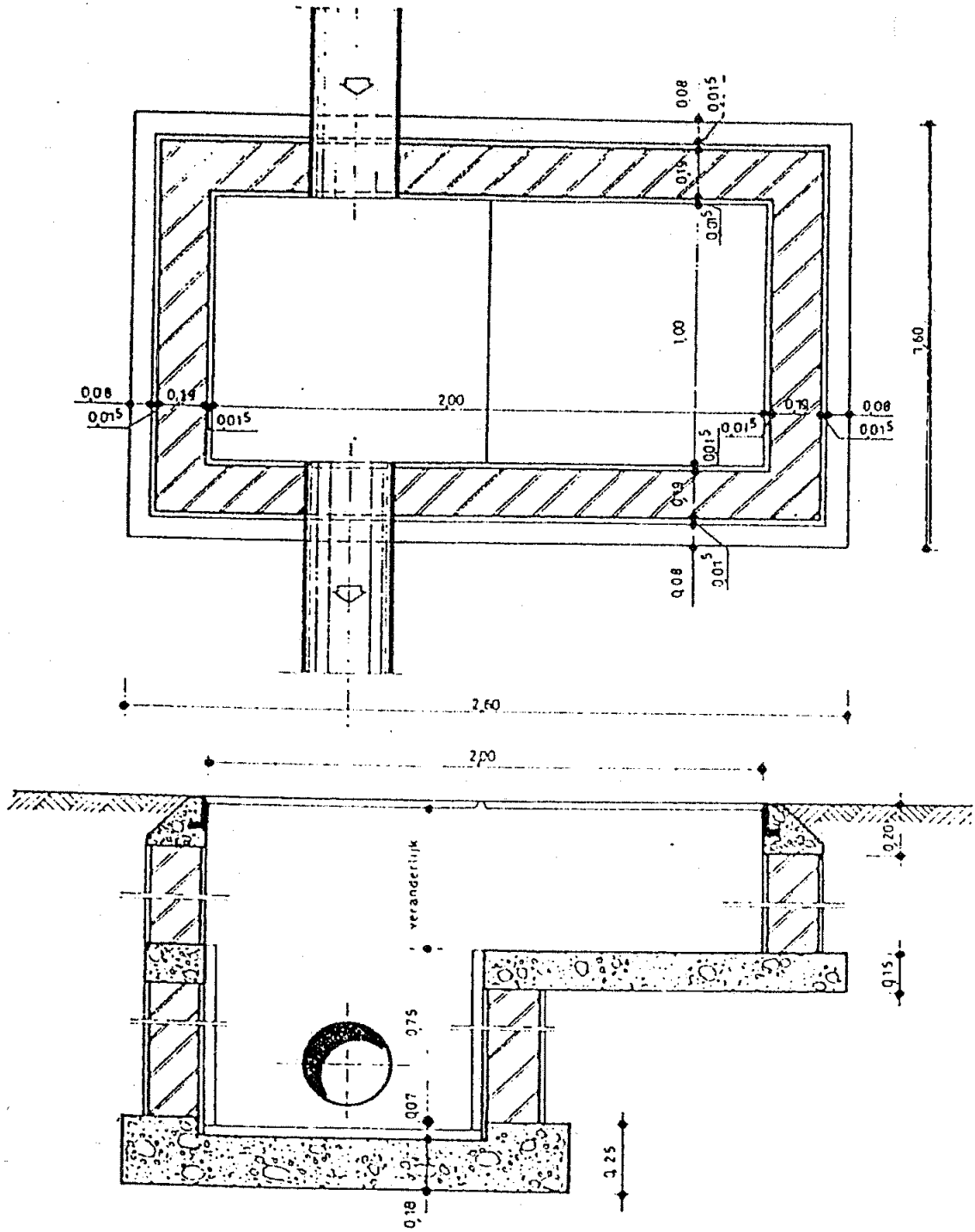

FIGUUR 2a

MEETPUT : GROOT

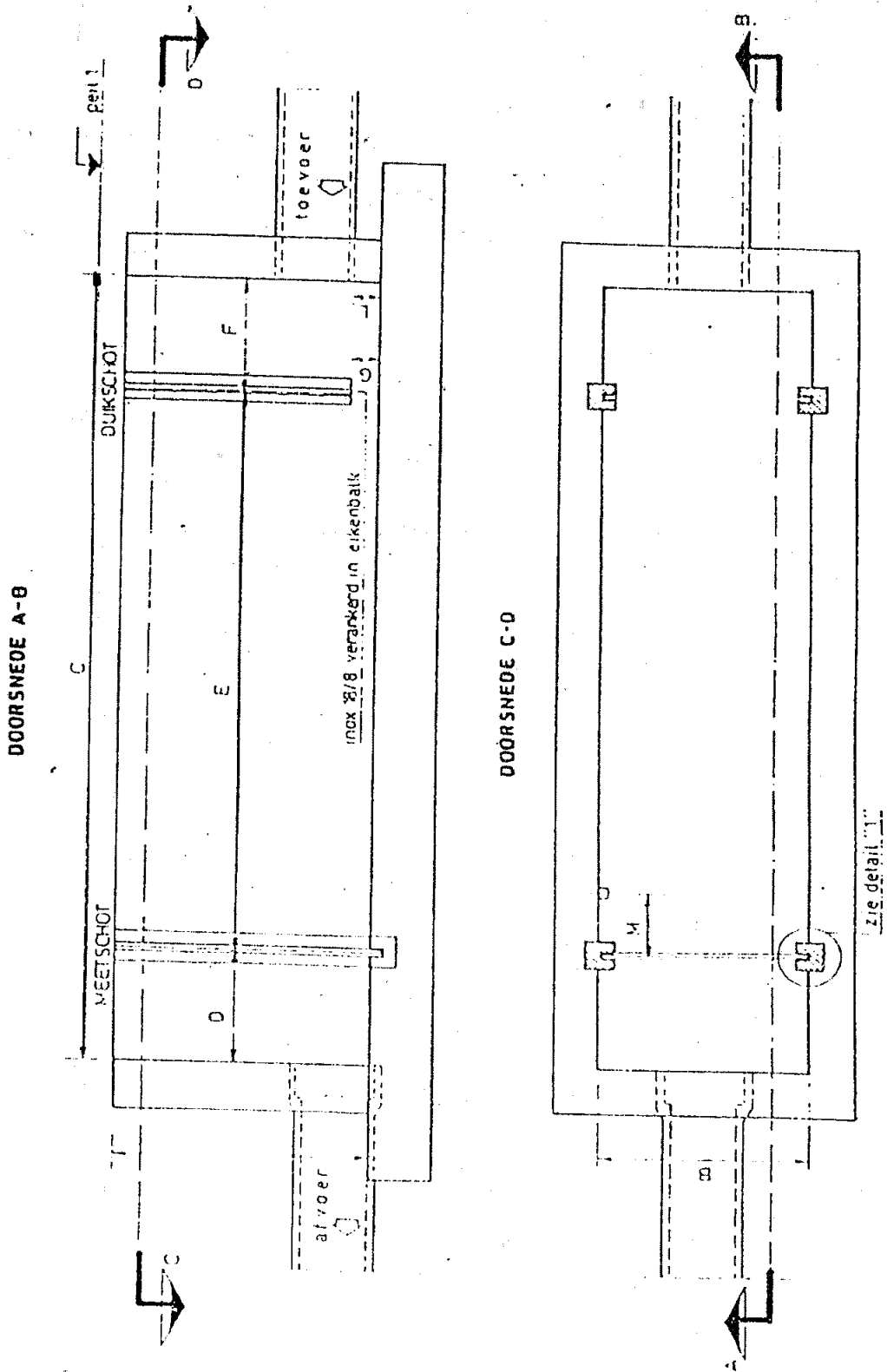

FIGUUR 2b

TABEL : REELE WAARDEN MEETPUT (in mm)

A	B	C	D	E	F	G	H	I	J	K	L	M	
1200	1000	3500	500	500	2500	500	X	100	8	30	50	200	300

xG = 250 voor Thomson-schol tot 180 m³ (V-notch)

Voor de constructie van de meetput geldt :

- de meetput moet volkomen horizontaal geplaatst worden;
- de lengte-as van de meetput moet zuiver in het verlengde van de lengte-as van de aanvoerriool zijn aangebracht;
- de afmetingen voor de meetput, zoals gespecificeerd op plan moeten bij de constructie van de meetput nageleefd worden.

Detail "1"

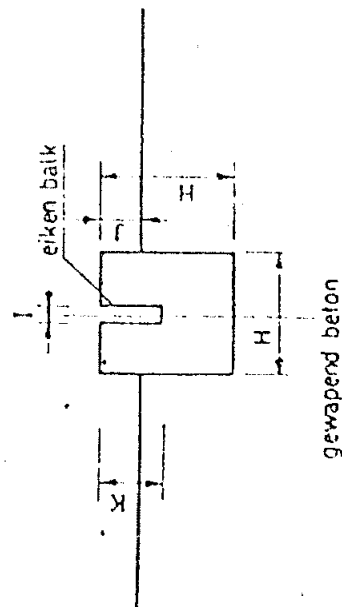

FIGUUR 3

MEETSCHOT

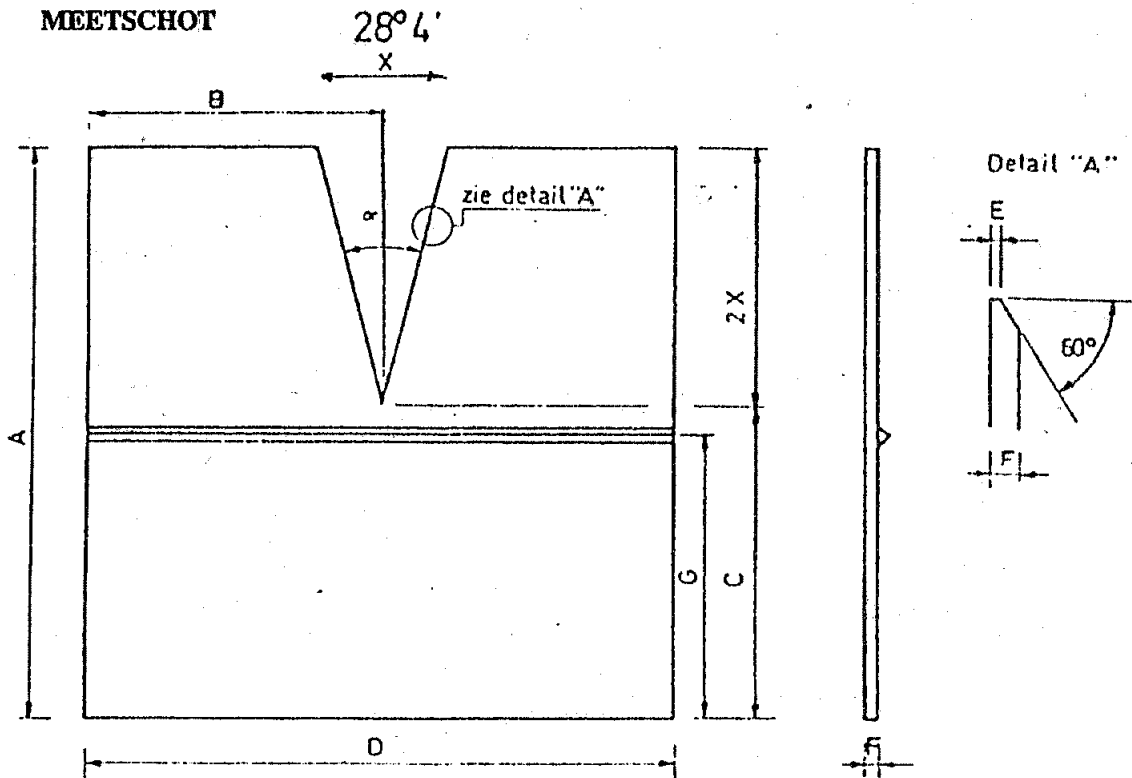

mm	A	B	C	D	E	F	G
	1000	500	550	1000	1	4	400

DUIKSCHOT

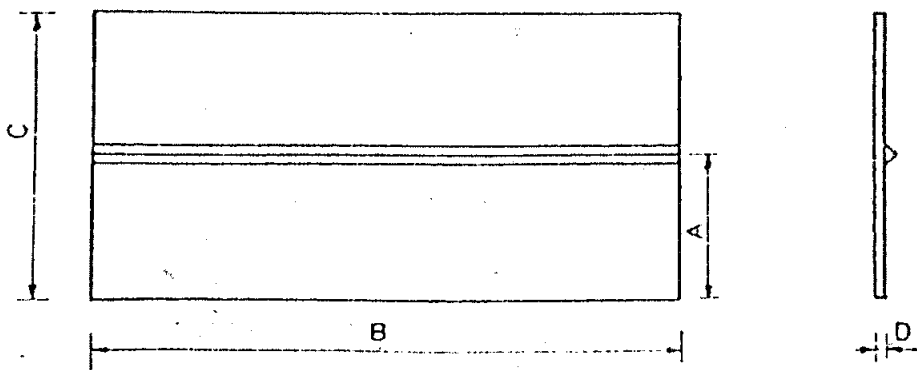

mm	A	B	C	D
	250	1000	500	4

Het duik- en meetschot moeten uit 4 mm dik staalplaat worden vervaardigd. Indien het geloosde afvalwater een korrosieve werking heeft tegenover staal moet een oppervlaktebescherming van het meet -en duikschot voorzien zijn. Roestvrij staal is in dit verband toegelaten.

FIGUUR 4

MEETSCHOT

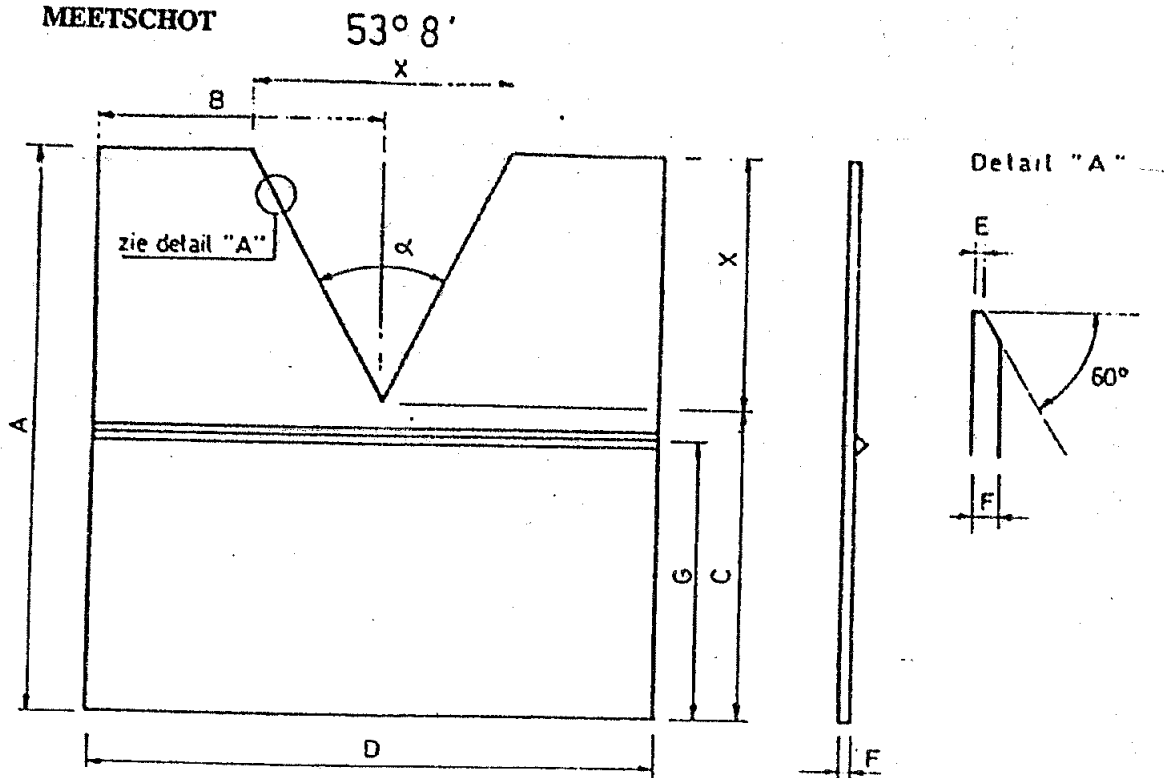

mm	A	B	C	D	E	F	G
	1000	500	550	1000	1	4	400

DUIKSCHOT

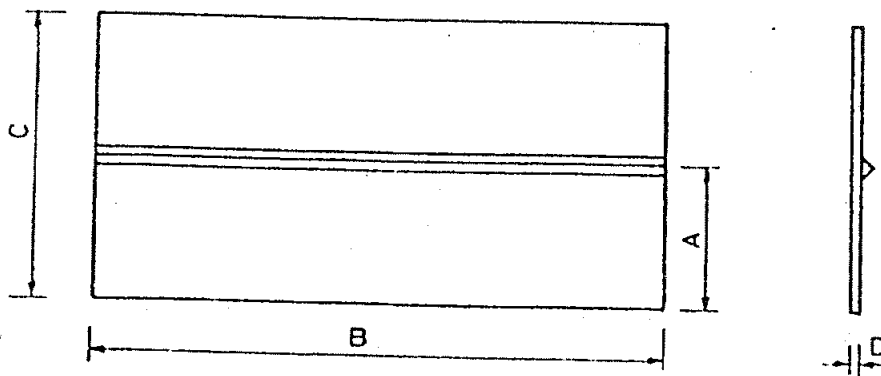

mm	A	B	C	D
	250	1000	500	4

Het duik- en meetschot moeten uit 4 mm dik staalplaat worden vervaardigd. Indien het geloosde afvalwater een korrosieve werking heeft tegenover staal moet een oppervlaktebescherming van het meet -en duikschot voorzien zijn. Roestvrij staal is in dit verband toegelaten.

FIGUUR 5

MEETSCHOT

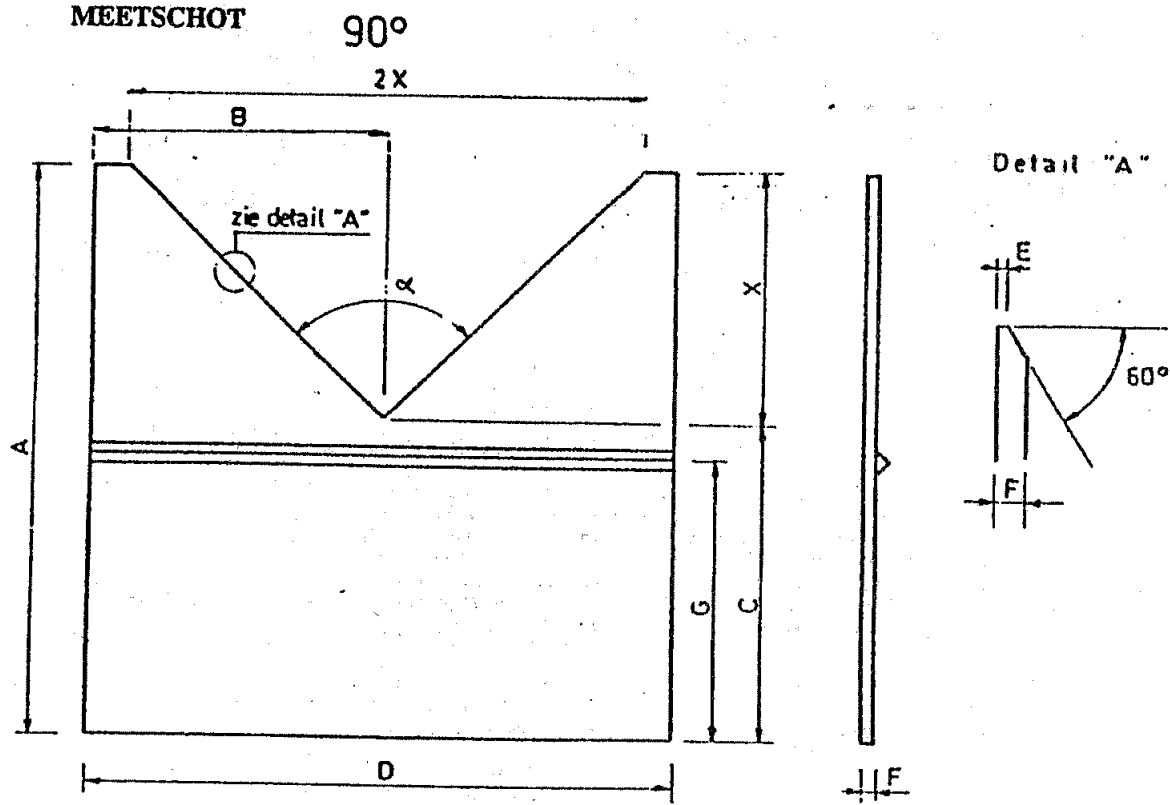

mm	A	B	C	D	E	F	G
	1000	500	550	1000	1	4	400

DUIKSCHOT

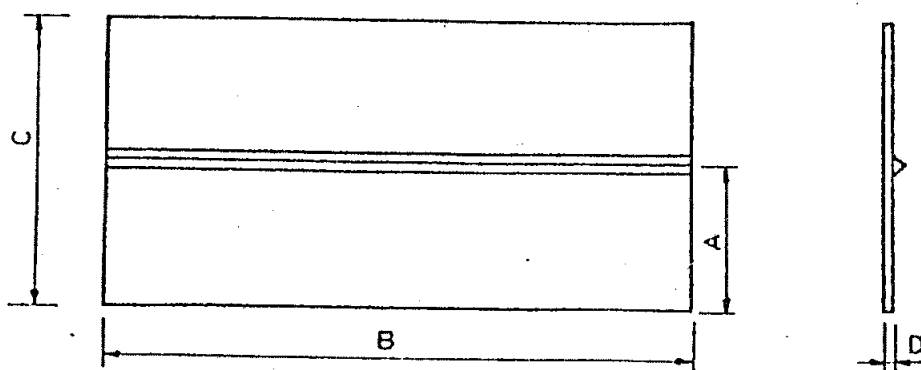

mm	A	B	C	D
	250	1000	500	4

Het duik- en meetschot moeten uit 4 mm dik staalplaat worden vervaardigd. Indien het geloosde afvalwater een korrosieve werking heeft tegenover staal moet een oppervlaktebescherming van het meet -en duikschot voorzien zijn. Roestvrij staal is in dit verband toegelaten.

FIGUUR 6

MEETGOOT MET VLAKKE BODEM

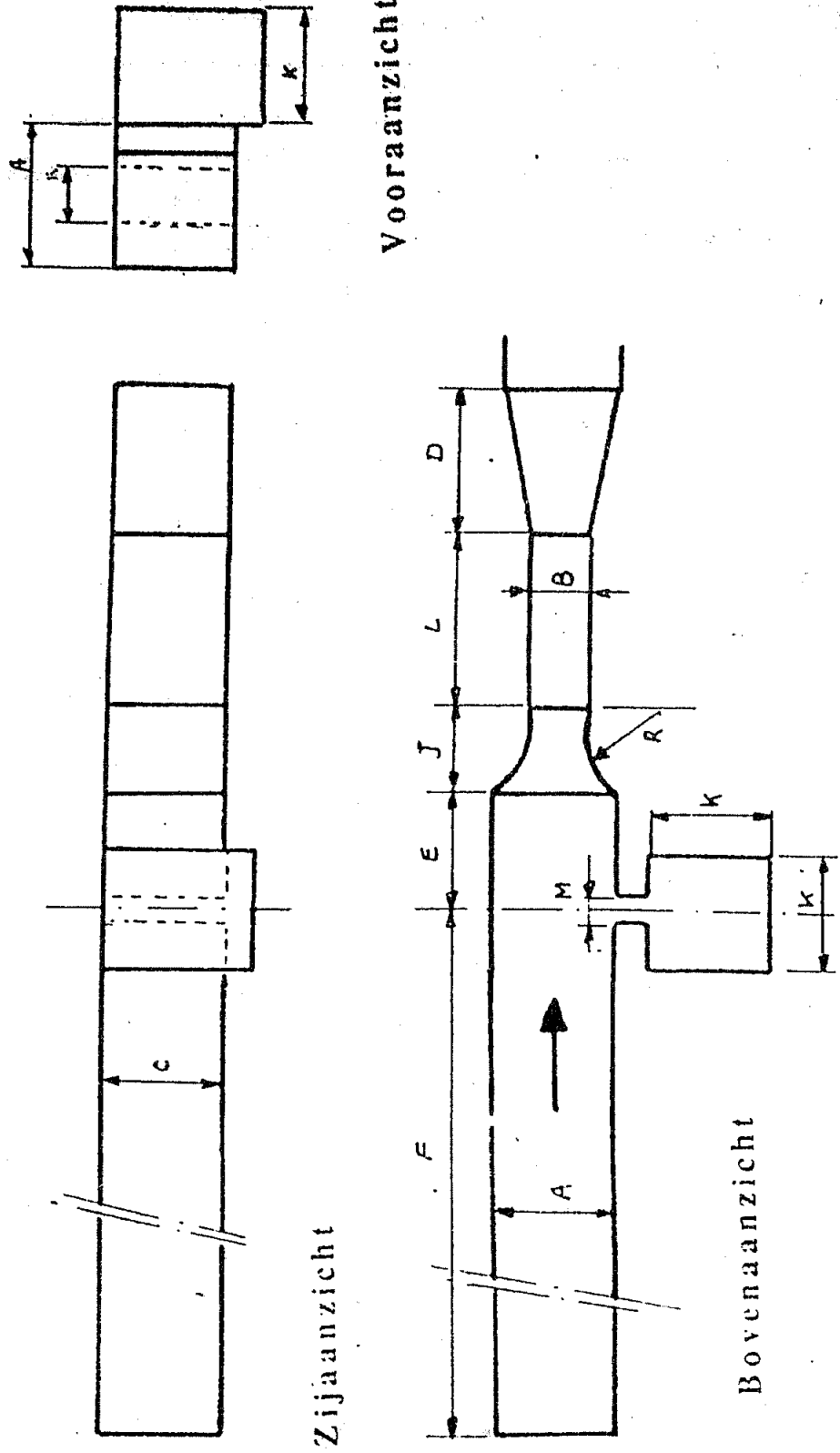

FIGUUR 7
MEETGOOT MET PARABOLISCHE BODEM

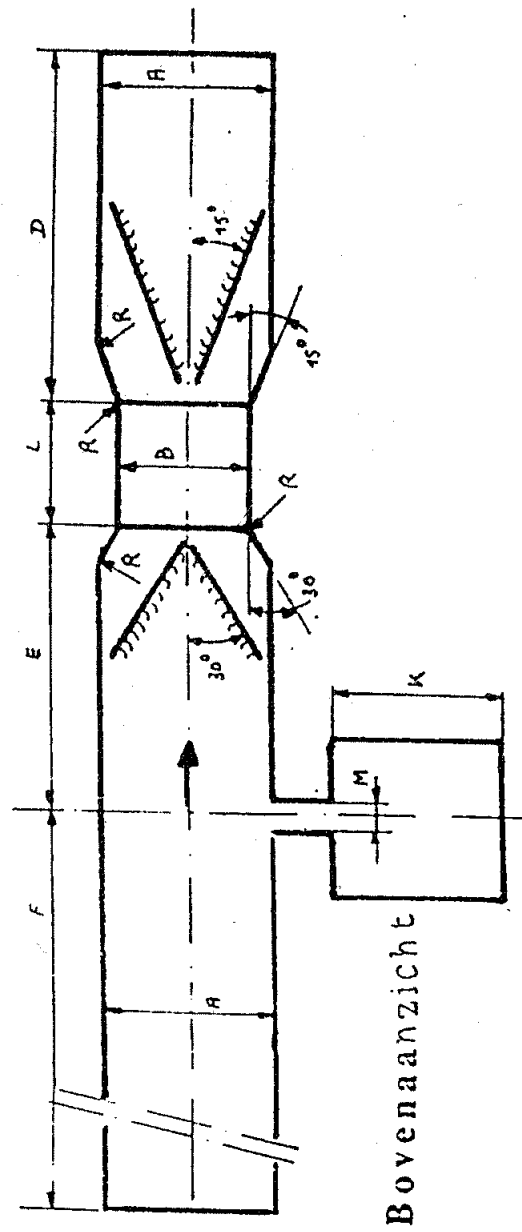
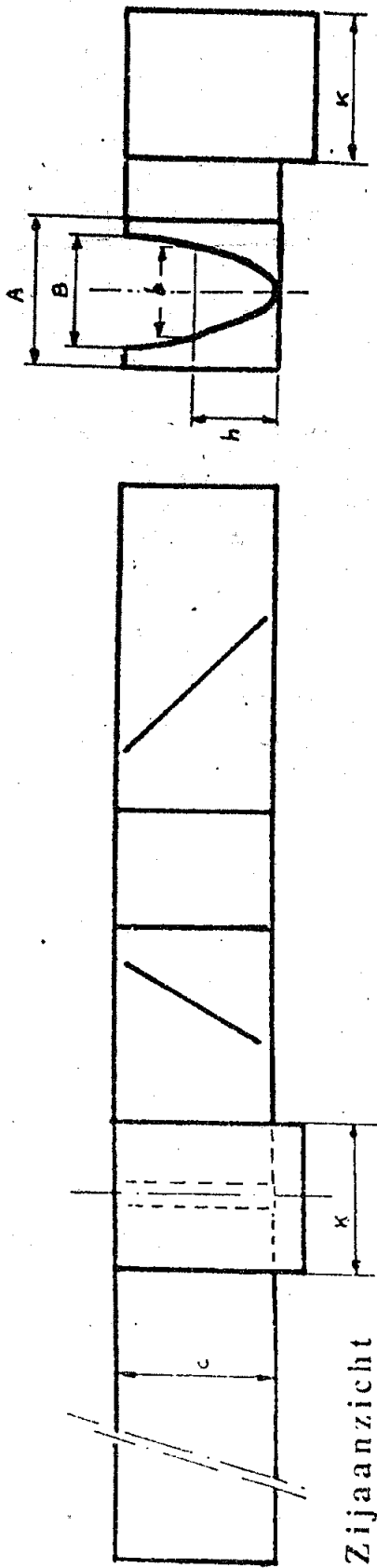

FIGUUR 8

INBOUWPLAN MEETGOOT

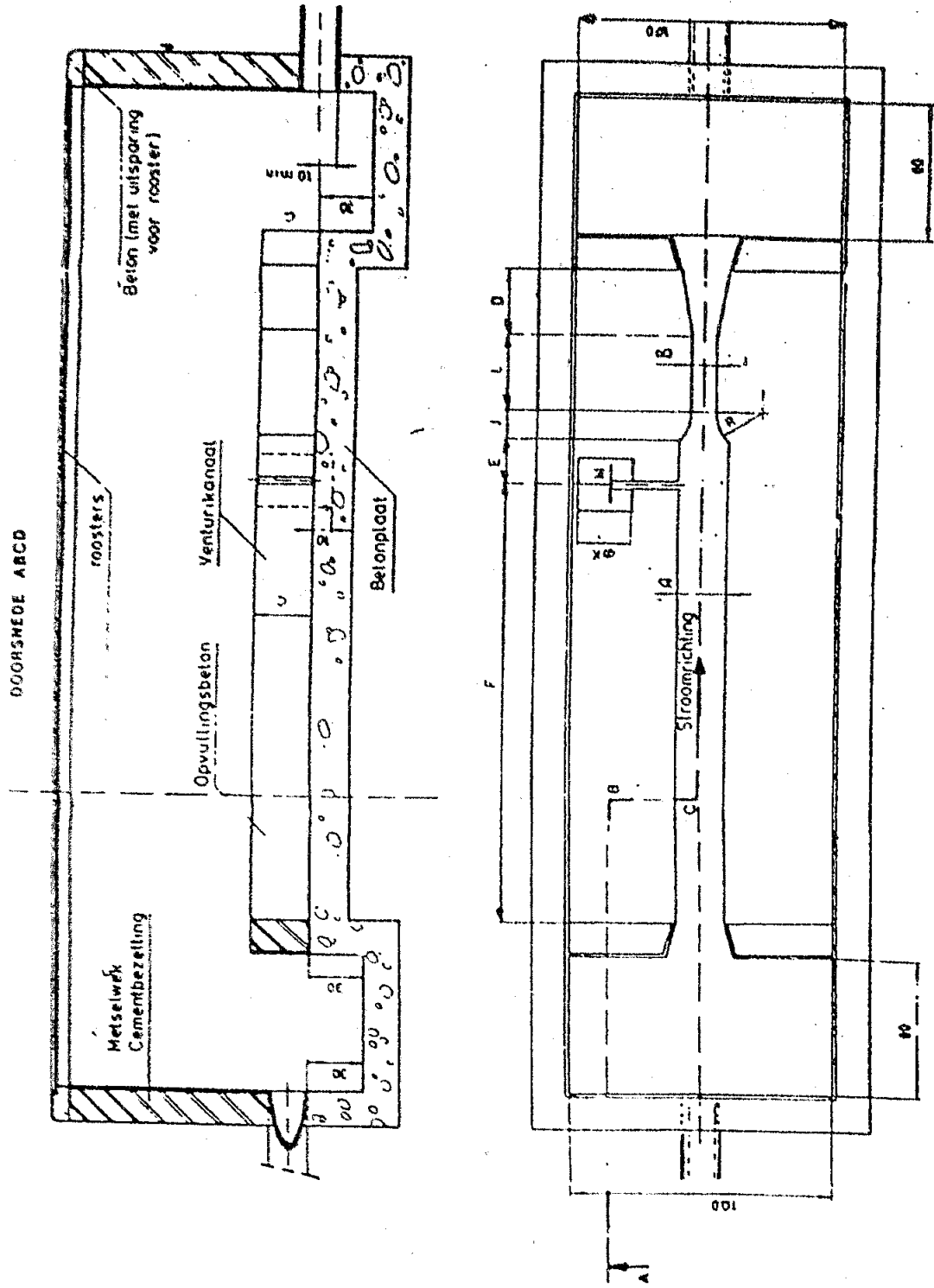

TABEL 1

AFMETINGEN VAN DE VENTURI MET VLAARKE BODEM

Vennst	Debiet m ³ /u	A	B	C	D	E	F	J	K	L	M	R	S
I	9	152	76	102	229	152	>2000	102	305	152	25	151	864
2	36	229	102	191	381	229	>3000	165	305	254	51	254	1257
3	90	381	178	267	610	381	>4000	267	305	356	51	406	1843
4	360	610	305	406	915	610	>7500	407	305	610	51	610	2770
5	900	915	457	635	1372	915	>11000	610	305	915	51	915	4040
I	30	150	75	200	225	225	>1500	100	300	300	50	150	1000
II	60	200	100	250	300	243	>2000	132	300	375	50	200	1700
III	90	250	125	300	375	260	>2500	165	300	450	50	250	1400
IV	180	400	200	400	600	285	>4000	265	300	600	50	400	1900
V	360	500	250	500	750	520	>8000	330	300	750	50	500	2500
VI	720	400	267	625	400	1100	>4000	176	300	810	50	266	2486
VII	1080	500	333	700	500	1300	>5000	221	300	1050	50	334	3071
VIII	1440	800	480	800	960	1300	>8000	423	300	900	50	640	3583
IX	1800	800	560	800	720	1300	>8000	317	300	1200	50	480	3537
X	3600	1200	720	1200	1440	1700	>12000	635	300	1300	50	960	5075
XI	7200	1500	900	1500	1800	2300	>15000	794	300	1800	50	1200	6694

Voor de constructie van de meetgoot geldt :

- de meetgoot en de aanvoergoot moet volkomen waterpas zijn aangebracht (zie plan);
- de meetgoot moet bij nul-afvoer droog vallen;
- de overgang van het aanvoerstuk naar de meetgoot dient vloeiend te verlopen;
- de lengte-as van de meetgoot moet zuiver in het verlengde van de lengte-as van de aanvoergoot zijn aangebracht;
- de afmetingen voor de meetgoot, zoals gespecificeerd op plan, moeten bij constructie van de meetgoot nageleefd worden;
- de voorkeur wordt gegeven aan een meetgoot, waarvan de keel, uit polyester of een gelijkaardig materiaal gefabriceerd is;
- de condities van de aanstroomsnelheid moeten zodanig zijn dat het afvalwater vlak aanstroomt in de aanvoergoot;
- de controle-inrichting mag enkel afgedekt worden met een rooster en moet over de gehele lengte bereikbaar zijn;
- voor de plaatsing van de controle-inrichting kan het inbouwplan zoals gegeven in figuur 8 gevolgd worden.

TABEL 2a

AFMETINGEN VAN DE VENTURIMETER MET PARABOLISCHE BODEM

Venturi	Debiet (m ³ /u)	A	B	C	D	E	F	K	L	M	R
PI	20	90	72,6	200	225	168	2000	300	70	30	10
PII	40	130	102,6	250	325	249	2500	300	100	50	15
PIII	90	190	151,1	310	475	355	3000	300	150	50	20
PIV	180	280	222,1	380	700	522	3500	300	220	50	30
PV	360	420	337,4	460	1080	784	4500	300	340	50	40
PVI	720	550	447	600	1350	1026	6000	300	450	50	50
PVII	1400	730	588,4	800	1800	1362	8000	300	600	50	75

TABEL 2b

VORM VAN DE PARABOOL

	PI	PII	PIII	PIV	PV	PVI	PVII
h (mm)	b (mm)	b (mm)	b (mm)	b (mm)	b (mm)	b (mm)	b (mm)
10	19,1	24,0	31,8	42,3	59,7	68,6	77,9
20	26,8	33,7	44,8	59,6	82,8	96,6	110,1

	PI	PII	PIII	PIV	PV	PVI	PVII
h (mm)	b (mm)	b (mm)	b (mm)	b (mm)	b (mm)	b (mm)	b (mm)
40	37,2	47,0	62,7	83,5	116,3	136,0	155,0
70	47,9	60,9	81,5	108,9	152,0	178,3	203,6
100	55,7	71,3	95,8	128,4	179,6	211,0	241,8
150	65,4	84,6	114,2	153,8	215,6	254,6	292,7
200	72,6	94,6	128,4	173,7	244,3	289,5	334,1
250		102,6	139,8	190,1	268,1	318,7	369,3
310			151,1	206,4	292,0	348,7	405,8
380				222,1	315,3	378,2	442,5
460					337,4	406,8	478,5
600						447,0	530,6
800							588,4

De bouw van het venturikanaal moet aan de volgende voorwaarden beantwoorden :

het venturikanaal en de aanvoergeul moeten op dezelfde hoogte worden gebracht (zie plan);

bij een debiet nul, moet het venturikanaal volledig worden geleidigd;

de aanvoergeul moet een lengte hebben van 10 x de breedte B van het venturikanaal en moet dezelfde doorsnede hebben;

de wanden van de aanvoergeul en het venturikanaal moeten effen zijn;

de overgang tussen de aanvoergeul en het venturikanaal moet vlot verlopen;

de lengte-as van het venturikanaal moet zich precies in de lengte-as van het aanvoerkanaal bevinden;

de snelheid van het uitstromend water moet als dusdanig zijn dat het afvalwater met een vlak oppervlakte in het aanvoerkanaal terecht komt;

het controletoeistel mag niet overdekt worden met een rooster en moet over zijn gehele lengte toegankelijk zijn;

elke hindernis in het aanvoerkanaal moet worden vermeden;

de voorkeur wordt gegeven aan een meetgoot waarvan de afvoer is vervaardigd uit polyester of een gelijksoortige stof;

het in figuur 8 weergegeven ingravingsplan kan worden gevolgd voor de plaatsing van het controletoeistel.

Gezien om te worden gevoegd bij het besluit van de Brusselse Hoofdstedelijke Regering van 7 november 1996 tot bepaling van de voorwaarden voor de toepassing van de heffing op de lozing van afvalwater.

De Minister-Voorzitter van het Brussels Hoofdstedelijk Gewest,
bevoegd voor Werkgelegenheid, Monumenten en Landschappen
en het bevorderen van het nationaal en internationaal imago van Brussel,

Ch. PICQUE

De Minister bevoegd voor Economie, Financiën, Begroting, Energie en Externe Betrekkingen,

J. CHABERT

De Minister bevoegd voor Leefmilieu en Waterbeleid, Renovatie, Natuurbehoud en Openbare Netheid,

D. GOSUIN

ANNEXE I

FIGURE 1a

PETIT Puits DE MESURE

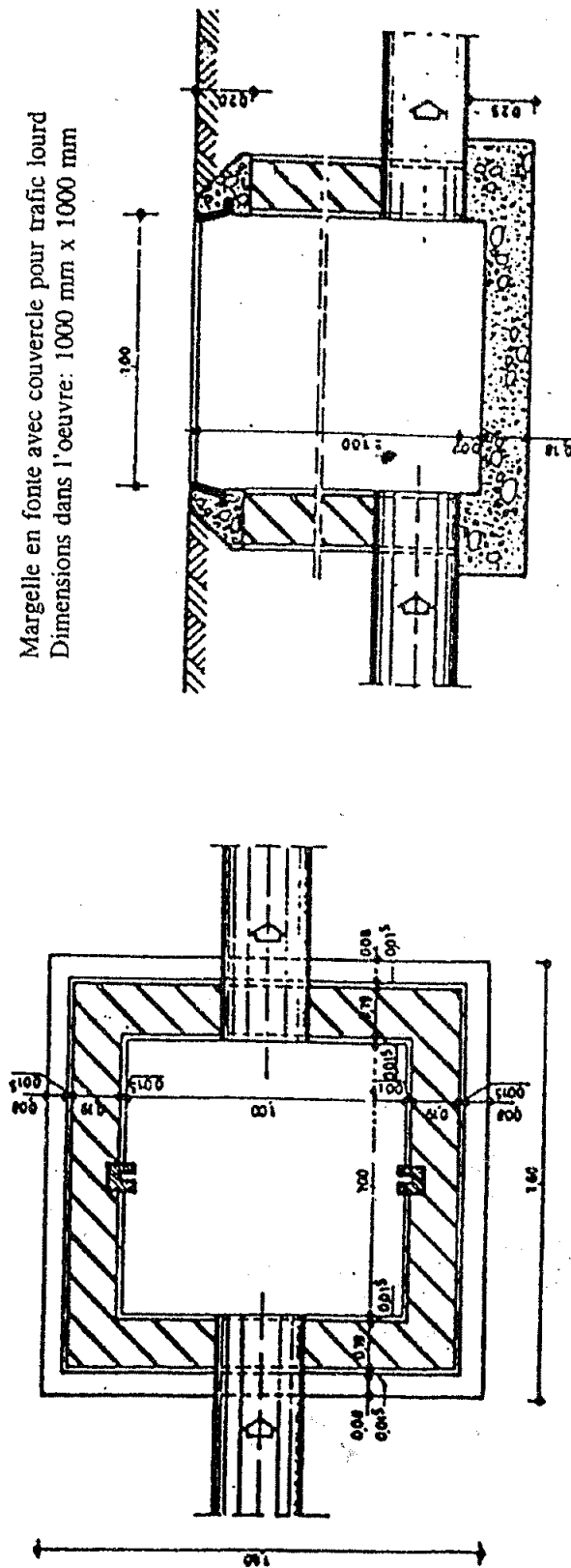

La construction du puits de mesure répond aux conditions suivantes:

- le puits de mesure doit être placé horizontalement;
- l'axe longitudinal du puits de mesure doit se situer précisément dans le prolongement de l'axe longitudinal de l'égout d'aménagé;
- les dimensions du puits de mesure, telles qu'indiquées sur le plan, doivent être respectées lors de la construction du puits.

FIGURE 1b

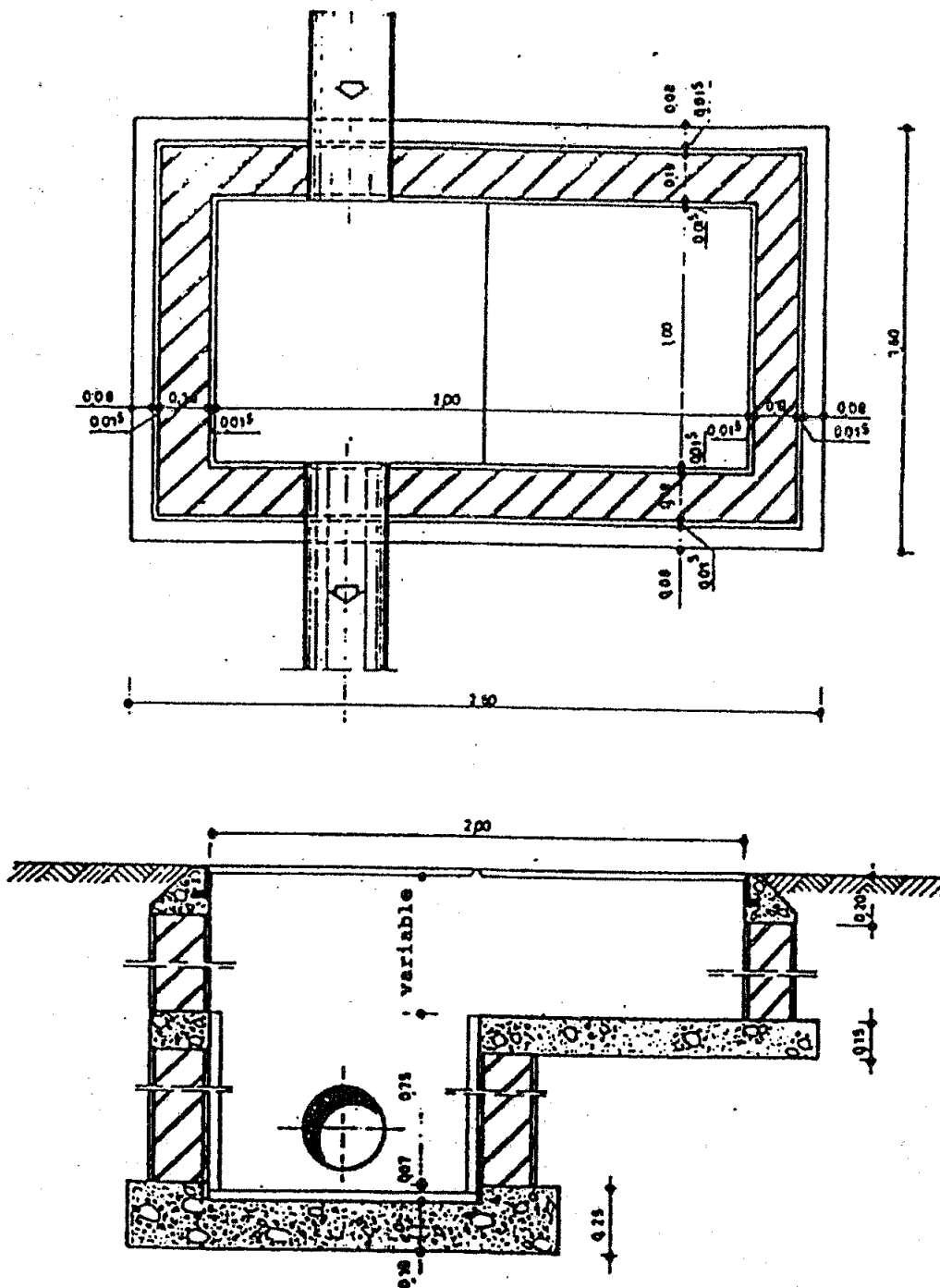
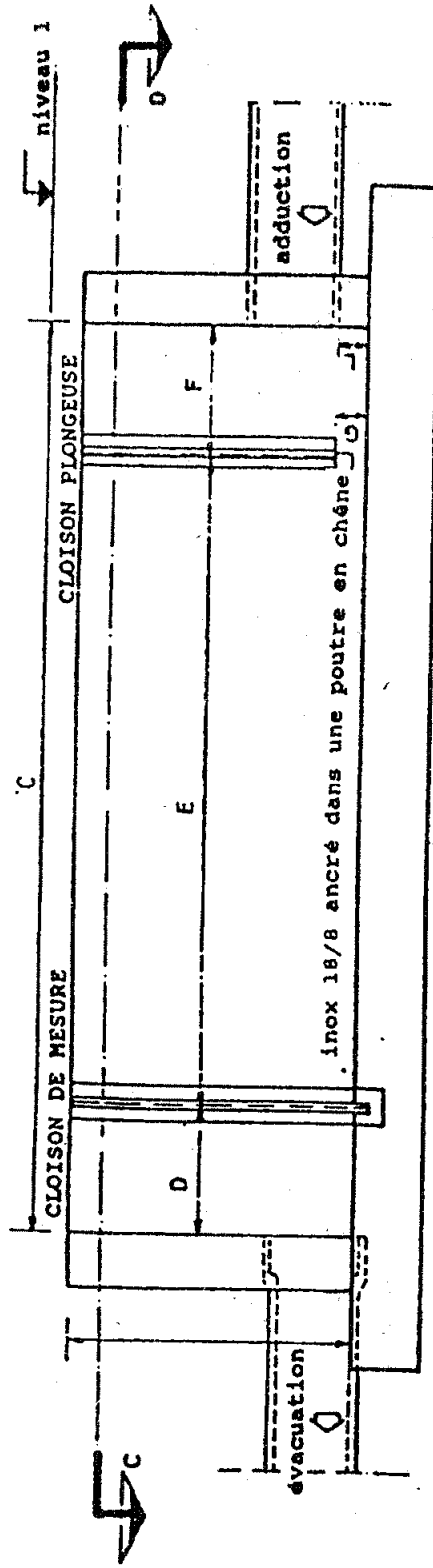

FIGURE 2a

GRAND Puits DE MESURF

SECTION A - B



SECTION C - D

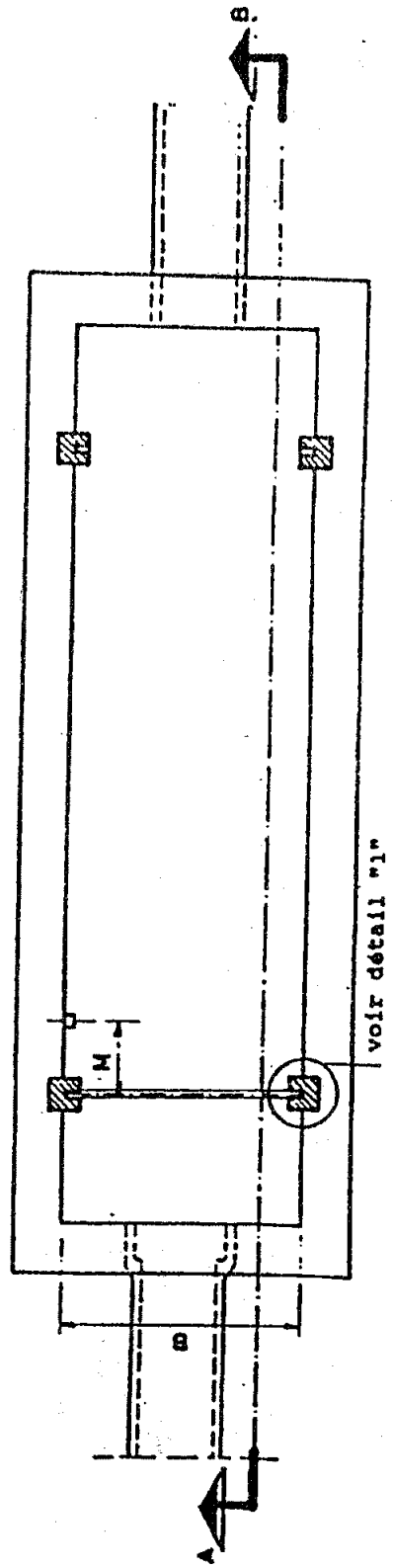

FIGURE 2b

Tableau : Valeurs réelles du puits de mesure (en mm)

A	B	C	D	E	F	G	H	I	J	K	L	M
1200	1000	3500	500	2500	500	x	100	8	30	50	200	300

xG = 250 pour la cloison Thomson jusqu'à 180 m³ (V-notch)

La construction du puits de mesure répond aux conditions suivantes:

- le puits de mesure doit être placé horizontalement;
- l'axe longitudinal du puits de mesure doit se situer précisément dans le prolongement de l'axe longitudinal de l'égout d'amenée;
- les dimensions du puits de mesure, telles qu'indiquées sur le plan doivent être respectées lors de la construction du puits.

Détail "1"

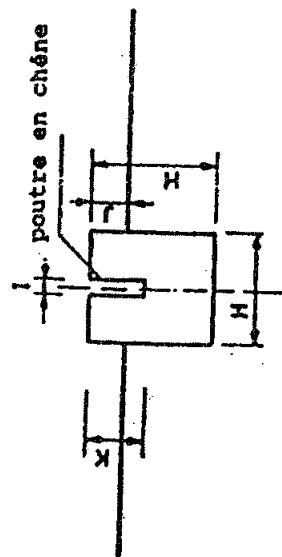
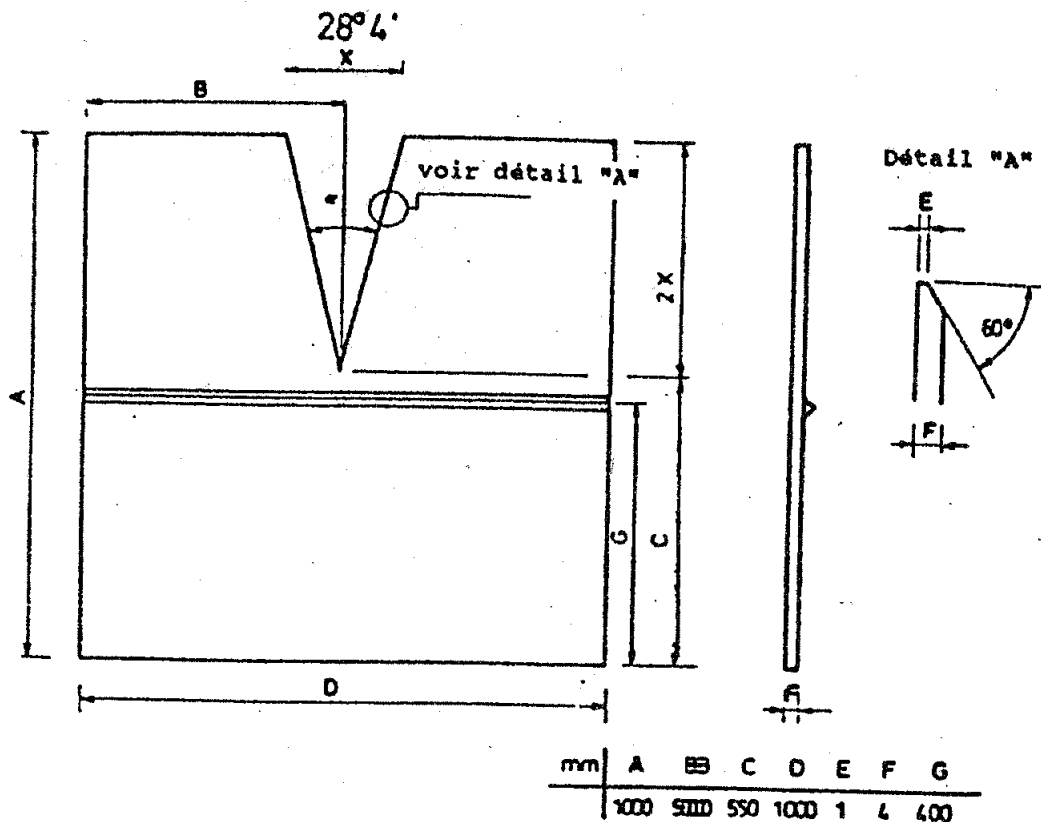
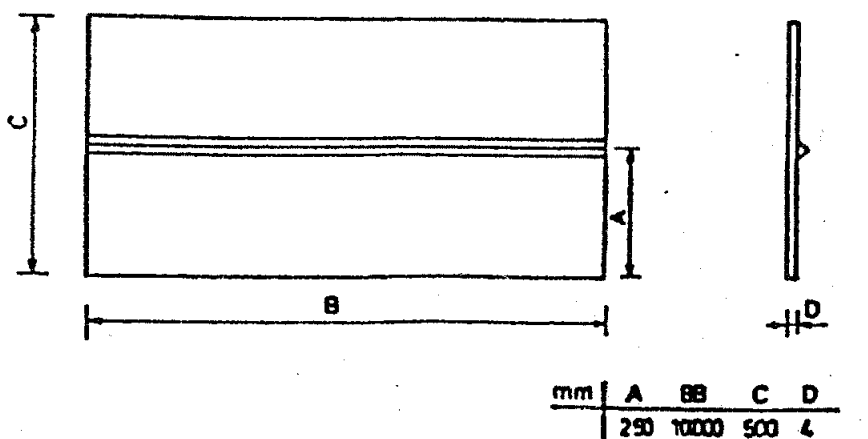

FIGURE 3

CLOISON DE MESURE



CLOISON PLONGEUSE



La cloison de mesure et la cloison submersible sont faites en tôle d'acier d'une épaisseur de 4 mm. Au cas où les eaux usées déversées corroderaient l'acier, la cloison de mesure et la cloison submersible doivent être pourvues d'une couche protectrice. L'utilisation de l'acier inoxydable est autorisée à cet effet.

FIGURE 4

CLOISON DE MESURE

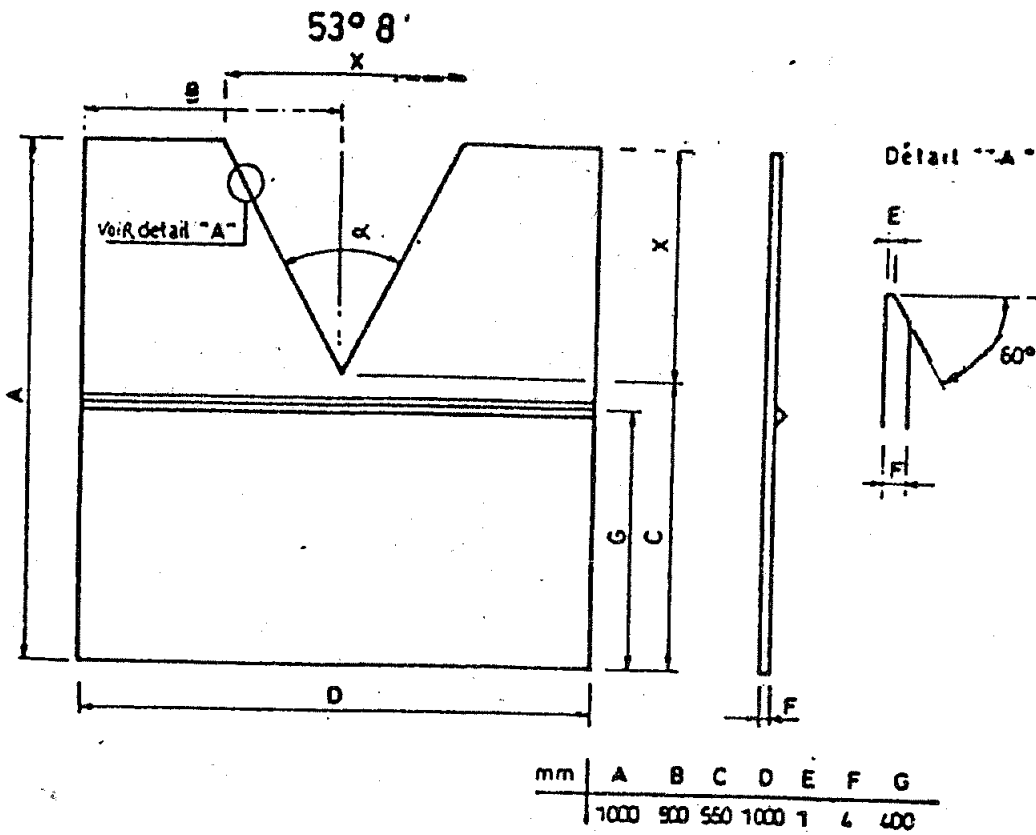

CLOISON PLONGEUSE

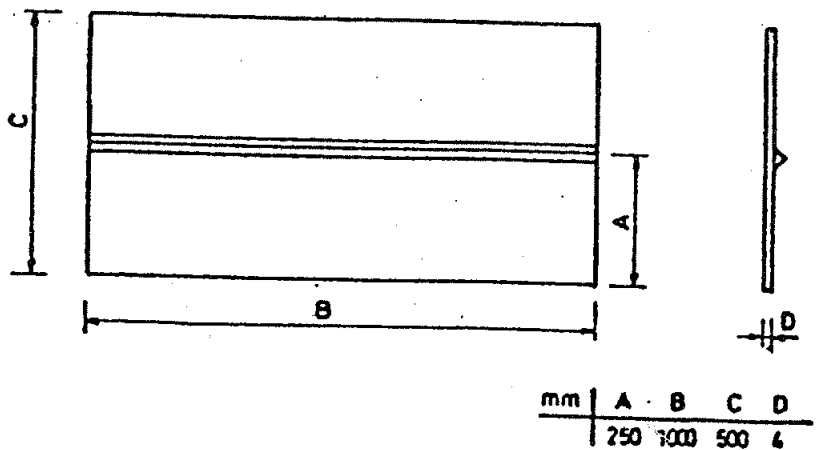

La cloison de mesure et la cloison submersible sont faites en tôle d'acier d'une épaisseur de 4 mm. Au cas où les eaux usées déversées corrodent l'acier, la cloison de mesure et la cloison submersible doivent être pourvues d'une couche protectrice. L'utilisation de l'acier inoxydable est autorisée à cet effet.

FIGURE 5

CLOISON DE MESURE

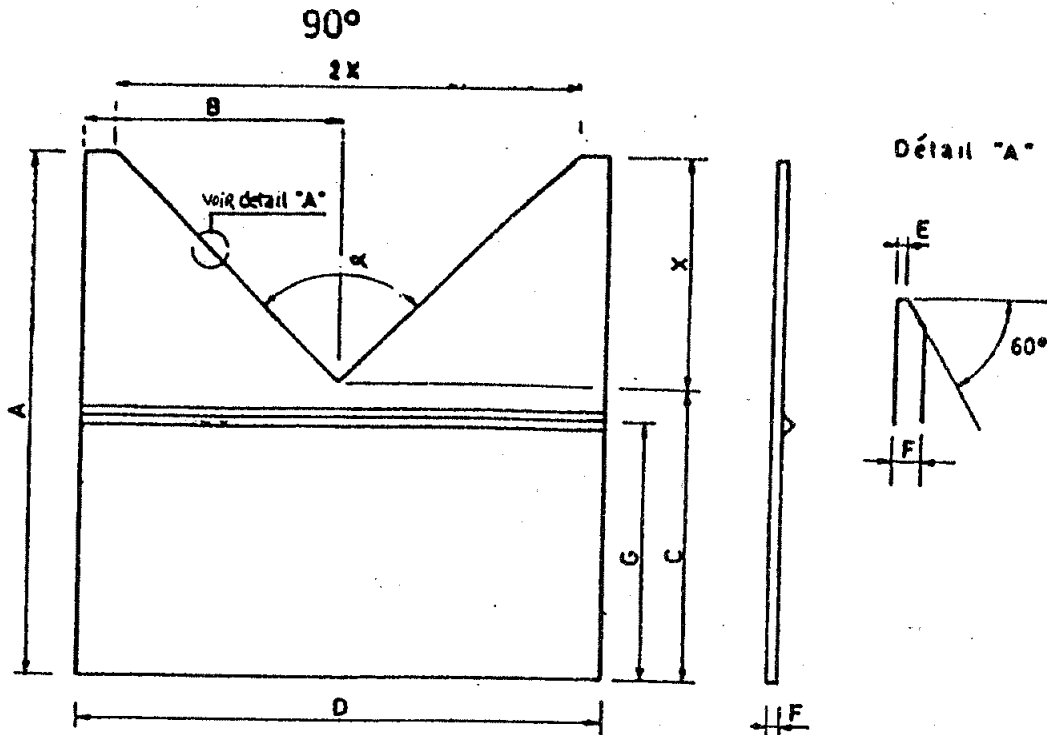

mm	A	B	C	D	E	F	G
	1000	500	550	1000	1	4	400

CLOISON PLONGEUSE

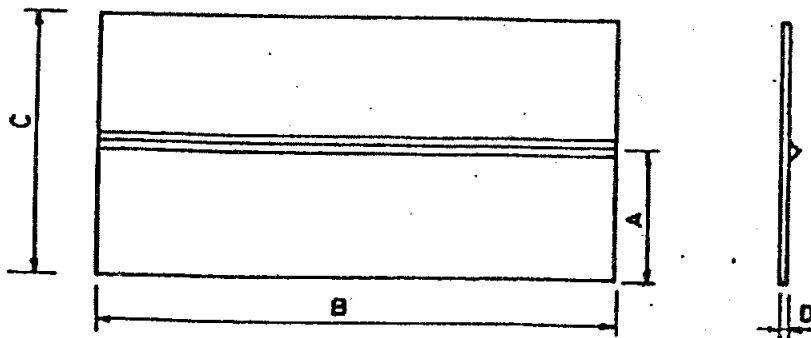

mm	A	B	C	D
	250	1000	500	4

La cloison de mesure et la cloison submersible sont faites en tôle d'acier d'une épaisseur de 4 mm. Au cas où les eaux usées déversées corroderaient l'acier, la cloison de mesure et la cloison submersible doivent être pourvues d'une couche protectrice. L'utilisation de l'acier inoxydable est autorisée à cet effet.

FIGURE 6

CANIVEAU DE MESURE A FOND PLAT.

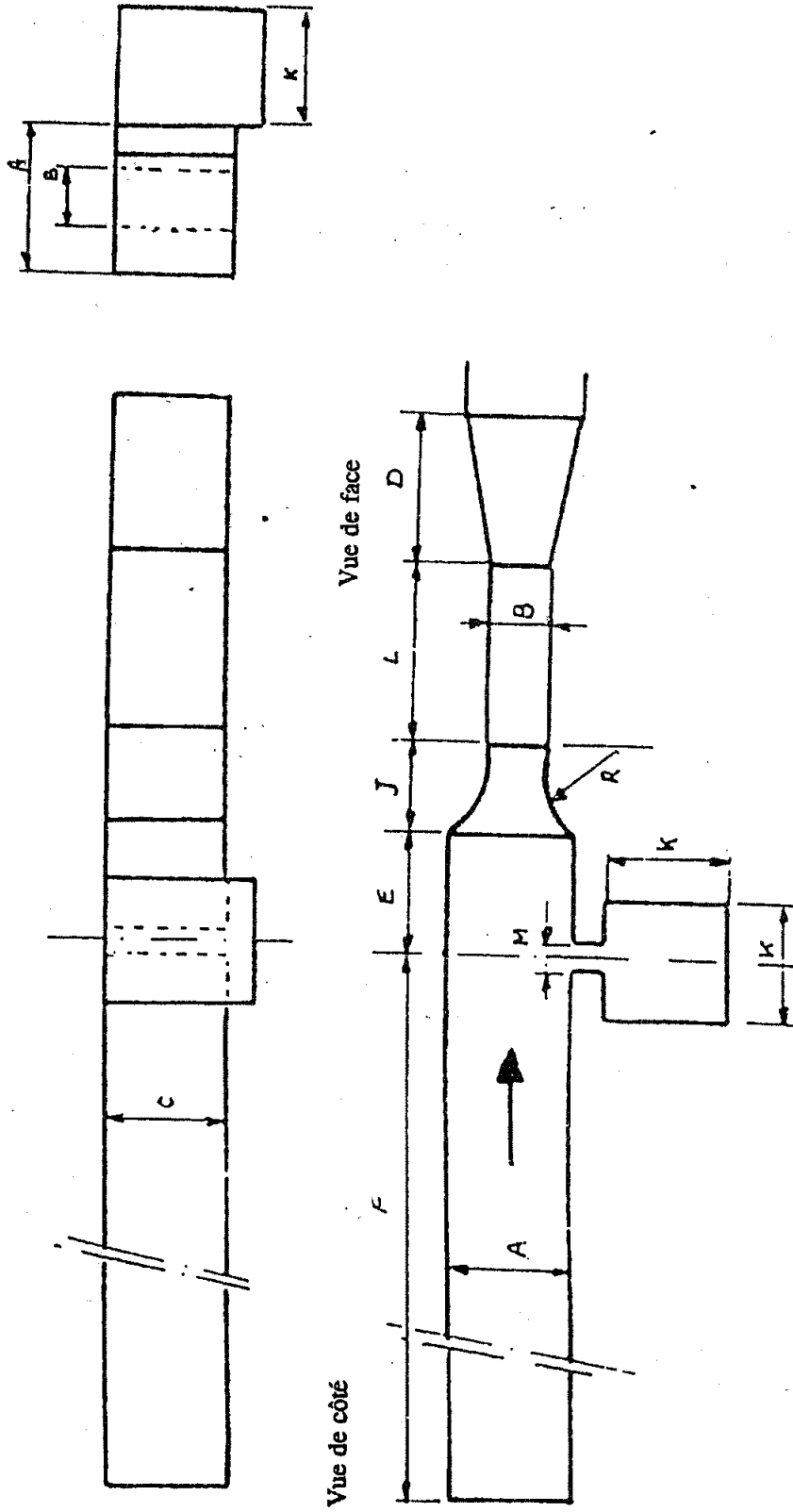
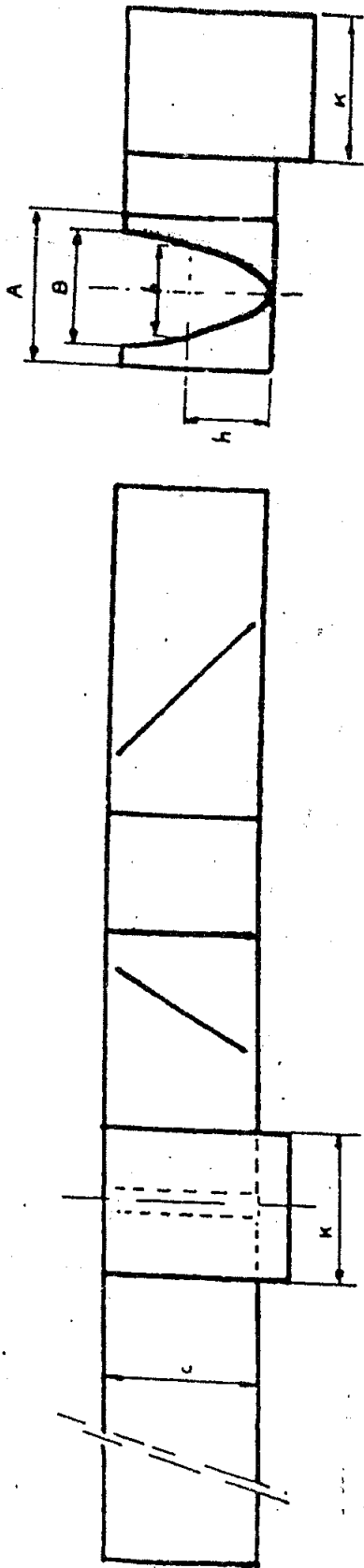
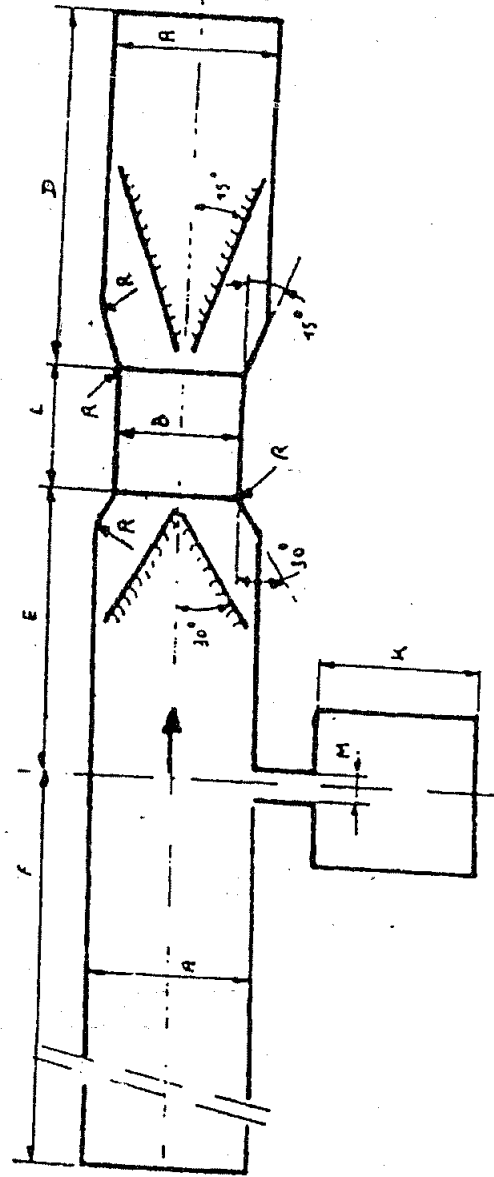

FIGURE 7
CANIVEAU DE MESURE A FOND PARABOLIQUE



Vue de côté

Vue de face



Vue aérienne

FIGURE 8

PLAN D'ENCASTREMENT DU CANIVEAU DE MESURE



TABLEAU I
DIMENSIONS DU VENTURI A FOND PLAT

Venturi	Débit m ³ /h	A	B	C	D	E	F	J	K	L	M	R	S
I	9	152	76	102	229	152	>2000	102	305	152	25	152	264
2	36	229	102	191	381	229	>3000	165	305	254	51	254	1257
3	90	381	178	267	610	381	>4000	267	305	356	51	406	1843
4	360	610	305	406	915	610	>7500	407	305	610	51	610	2770
5	900	915	457	635	1372	915	>11000	610	305	915	51	915	4040
I	30	150	75	200	225	225	>1500	100	300	300	50	150	1000
II	60	200	100	250	300	243	>2000	132	300	375	50	200	1200
III	90	250	125	300	375	260	>2500	165	300	450	50	250	1400
IV	180	400	200	400	600	285	>4000	265	300	600	50	400	1900
V	360	500	250	500	750	520	>5000	330	300	750	50	500	2500
VI	720	400	267	625	400	1100	>4000	176	300	810	50	266	2486
VII	1080	500	333	700	500	1300	>5000	221	300	1050	50	334	3071
VIII	1440	800	480	800	960	1300	>8000	473	300	900	50	640	3583
IX	1800	800	560	800	720	1300	>8000	317	300	1200	50	480	3537
X	3600	1200	720	1200	1440	1700	>12000	635	300	1300	50	960	5075
XI	7200	1500	900	1500	1800	2300	>15000	794	300	1800	50	1200	6694

- La construction du caniveau de mesure doit répondre aux conditions suivantes :
- le caniveau et le canal d'adduction doivent être placés de niveau (voir plan);
 - le caniveau de mesure doit s'assécher en cas d'évacuation zéro;
 - le passage entre le canal d'adduction et le caniveau de mesure doit se faire de manière fluide;
 - l'axe longitudinal du caniveau de mesure doit se trouver précisément dans l'axe longitudinal du canal d'adduction;
 - les dimensions du caniveau de mesure, telles qu'indiquées sur le plan, doivent être respectées lors de sa construction;
 - la préférence est donnée à un caniveau de mesure dont la gorge est fabriquée en polyester ou en un matériau similaire;
 - les conditions de la vitesse des effluents doivent être telles que les eaux usées arrivent à plat dans le canal d'adduction;
 - le dispositif de contrôle ne peut être couvert que par une grille et doit être accessible sur toute sa longueur;
 - le plan d'encastrement illustré à la figure 8 peut être suivi pour le placement du dispositif de contrôle.

TABLEAU 2a

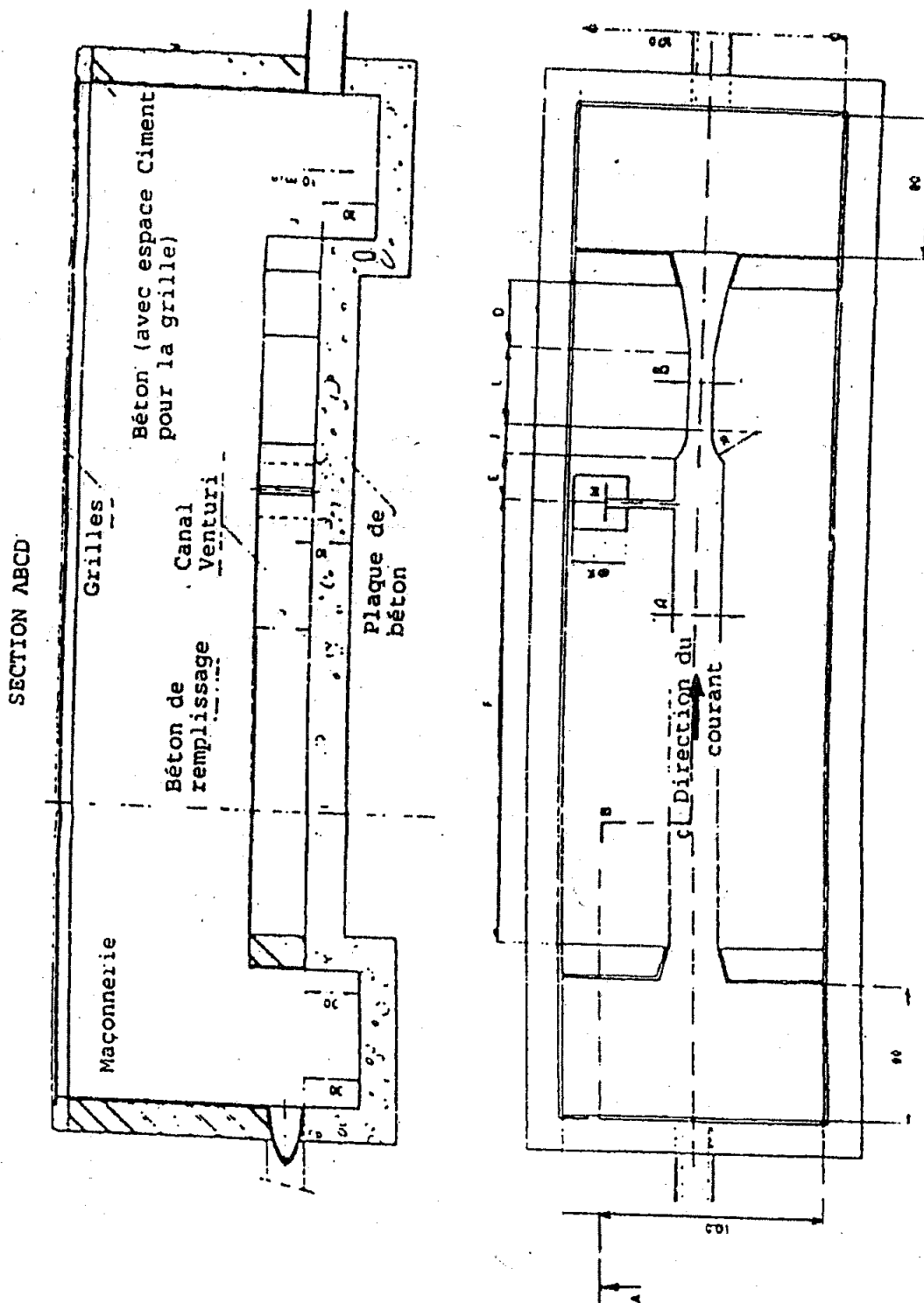
DIMENSIONS DU VENTURI A FOND PARABOLIQUE

Venturi	Débit (m ³ /h)	A	B	C	D	E	F	K	L	M	R
PI	20	90	72,6	200	225	168	2000	300	70	30	10
PII	40	130	102,6	250	325	249	2500	300	100	50	15
PIII	90	190	151,1	310	475	355	3000	300	150	50	20
PIV	180	280	222,1	380	700	522	3500	300	220	50	30
PV	360	420	337,4	460	1080	784	4500	300	340	50	40
PVI	720	550	447	600	1350	1026	6000	300	450	50	50
PVII	1400	730	588,4	800	1800	1362	8000	300	600	50	75

TABLEAU 2b

FORME DE LA PARABOLE

	PI	PII	PIII	PIV	PV	PVI	PVII
h (mm)	b (mm)	b (mm)	b (mm)	b (mm)	b (mm)	b (mm)	b (mm)
10	19,1	24,0	31,8	42,3	59,7	68,6	77,9
20	26,8	33,7	44,8	59,6	82,8	96,6	110,1
40	37,2	47,0	62,7	83,5	116,3	136,0	155,0

	PI	PII	PIII	PIV	PV	PVI	PVII
h (mm)	b (mm)	b (mm)	b (mm)	b (mm)	b (mm)	b (mm)	b (mm)
70	47,9	60,9	81,5	108,9	152,0	178,3	203,6
100	55,7	71,3	95,8	128,4	179,6	211,0	241,8
150	65,4	84,6	114,2	153,8	215,6	254,6	292,7
200	72,6	94,6	128,4	173,7	244,3	289,5	334,1
250		102,6	139,8	190,1	268,1	318,7	369,3
310			151,1	206,4	292,0	348,7	405,8
380				222,1	315,3	378,2	442,5
460					337,4	406,8	478,5
600						447,0	530,6
800							588,4

La construction du canal venturi doit répondre aux conditions suivantes :

- le canal venturi et le chenal d'amenée doivent être placés de niveau (voir plan);
- à débit nul, le canal venturi doit se vider complètement;
- le chenal d'amenée doit avoir une longueur de 10 x la largeur B du canal venturi et doit être de même section;
- les parois du chenal d'amenée et du canal venturi doivent être lisses;
- le passage entre le chenal d'amenée et le canal venturi doit se faire de manière fluide;
- l'axe longitudinal du canal venturi doit se trouver précisément dans l'axe longitudinal du canal d'amenée;
- la vitesse des effluents doit être telle que les eaux usées arrivent avec une surface plane dans le canal d'amenée;
- le dispositif de contrôle ne peut être couvert que par une grille et doit être accessible sur toute sa longueur;
- tout obstacle situé dans le canal d'amenée est à éviter;
- la préférence est donnée à un cariveau de mesure dont la gorge est fabriquée en polyester ou en un matériau similaire;
- le plan d'encastrement illustré à la figure 8 peut être suivi pour le placement du dispositif de contrôle.

Vu pour être annexé à l'arrêté du Gouvernement de la Région de Bruxelles-Capitale du 7 novembre 1996 déterminant les conditions d'application de la taxe sur le déversement des eaux usées.

Le Ministre-Président de la Région de Bruxelles-Capitale, chargé de la Politique de l'Emploi, des Monuments et Sites et de la Promotion de l'image nationale et internationale de Bruxelles,

Ch. PICQUE

Le Ministre de l'Economie, des Finances, du Budget, de l'Energie et des Relations extérieures,

J. CHABERT

Le Ministre de l'Environnement et de la Politique de l'Eau, de la Rénovation, de la Conservation de la Nature et de la Propreté publique,

D. GOSUIN

BIJLAGE II - Model 1

Brussels Instituut voor
Milieubeheer
Contactpersoon :
Tel. : 02/775.....

Brussels Instituut voor Milieubeheer
Afd. Inspectie & Toezicht
Departement waterheffing
Gulledelle, 100
1200 BRUSSEL

Naam + adres van de
heffingsplichtige + identificatienr.

**AANGIFTEFORMULIER VAN DE HEFFING OP DE LOZING VAN
AFVALWATER VOOR NIET-HUISHOUELIJK GEBRUIK**

(ordonnantie van 29/03/1996 tot instelling van een heffing op de lozing van afvalwater)

De naar behoren ingevulde, voor echt verklaarde, aangifte moet uiterlijk voor (31 maart 1998) gedagtekend en ondertekend naar de op het formulier aangeduide dienst worden gestuurd.

Aanslagjaar [1998]
Aanslagperiode van [1 april 1996 tot 31 decembre 1997]

Kader voorbehouden aan de Administratie of het BIM :

- Datum van ontvagt :
- Nazicht :
- Beambte die het dossier behandelt :
- Referentienr. Dossier :
- Nr. Aanslagbiljet :
- Bekendmaking in het Belgisch Staatsblad :
- Nr. Handelsregister :
- Nr. van de milieuvergunning :

Un formulaire en français peut être obtenu au numéro de téléphone suivant

KADER 1 : IDENTIFICATIE VAN DE HEFFINGSPLICHTIGE

- Correcte benaming, adres en telefoonnr. van de heffingsplichtige (hoofdzetel)

.....
.....
.....

- BTW-nr :

KADER 1 BIS : BEDRIJFSZETELS (1)

- Aantal bedrijfszetels :

- Correcte benaming, adres en telefoonnr. van elke zetel :

1)

.....
.....

2)

.....
.....

3)

.....
.....

**GELIEVE DE KADERS 2 TOT 8 IN TE VULLEN ZOVEEL KEER ALS ER
BEDRIJFSZETELS ZIJN OP BASIS VAN EEN AFSCHRIFT VAN DE BETROKKEN
PAGINA'S VAN DEZE AANGIFTE.**

(1) nijverheidstak in de zin van artikel 46 van het wetboek op de inkomstenbelastingen.

KADER 2**I. ALGEMEENHEDEN**

- Naam en functie van de verantwoordelijke bij wie bijkomende inlichtingen kunnen worden verkregen:

.....
.....

- De in dit formulier vermelde bedrijfszetel is niet meer actief sedert :

Hij werd overgedragen op:.....

Naam en adres van de concessiehouder:

.....
.....

II. ACTIVITEIT**- HOOFDACTIVITEIT**

Beknopte beschrijving van de in de bedrijfszetel uitgeoefende hoofdactiviteit :

.....
.....
.....

Gemiddeld totaal aantal tewerkgestelde werknemers in de loop van de aanslagperiode :

.....
.....

- NEVENACTIVITEIT

Beknopte beschrijving van de uitgeoefende activiteit:

a)

b)

c)

Gemiddeld totaal aantal tewerkgestelde werknemers voor elke activiteit in de loop van het aanslagjaar :

a)

b)

c)

- JAARLIJKSE ACTIVITEIT

(schrapp de periodes van stopzetting van activiteit)

Dagen : MAA DIN WOE DON VRI ZAT ZON

Maand : 1 2 3 4 5 6 7 8 9 10 11 12

- Maand met de grootste activiteit van de periode voorafgaand aan de aanslagperiode :

- Aantal dagen activiteit in de loop van de aanslagperiode :

.....dagen/jaar

- Aantal personen die gedurende de aanslagperiode permanent in de bedrijfszetel verblijven :

III. LOZING VAN WATER**- ONTVANGSTMILIEU**

Het afvalwater wordt rechtstreeks geloosd :

(zet een kruisje in het (de) passende vakje(s))

◊ in een openbare riool of een collector voor afvalwater

◊ in het oppervlaktewater (kanaal, waterloop, vijver, meer, ...)

Zo ja, geef de naam op van het oppervlaktewater :

◊ andere (te preciseren) :

- VERGUNNING

Beschikt de bedrijfszetel over :

(schrapp wat niet past)

- een milieuvergunning : oui / non

- een vergunning voor het lozen
van afvalwater (stortingsvergunning): oui / non- een uitbatingsvergunning met de
voorwaarden voor de lozing van afvalwater: oui / non

Zo ja, gelieve een afschrift van de vergunning(en) bij te voegen.

KADER 3 : WATERVOORZIENING

Vermeld hieronder de tijdens de aanslagperiode aangewende watervolumes, door een onderscheid te maken naargelang de bron van watervoorziening en het gebruik ervan.

BRON VAN HET AFGENOMEN WATER		GEBRUIK		
		H ¹	G ¹	I ¹
WATER GELEVERD DOOR DE MAATSCHAPPIJ VOOR WATERDISTRIBUTIE (B.I.W.D.)	- Verbruikte volume (m ³) : - Nr. meter :			
GRONDWATER - Diepte van de waterwinning (m) : - Plaats van de waterwinning :	- Gewonnen volume (indien gemeten in m ³) : - Maximumvermogen van de pomp (m ³ /u):			
REGENWATER Vermogen van de reservoir (m ³):	- Gewonnen volume (m ³) : - Maximumvermogen van de pomp (m ³ /u) :			
OPPERVLAKTEWATER (Kanaal, waterloop, vijver,....) Opgave van het type oppevlaktewater :	- Gewonnen volume (indien gemeten m ³) : - Maximumvermogen van de pomp (m ³ /u) :			

(1) H = huishoudelijk gebruik

I = niet-huishoudelijk gebruik

G = gemengd gebruik (water voor huishoudelijk gebruik vermengd met water voor niet-huishoudelijk gebruik)

Opmerking : voor de waterafname uit oppervlaktewater, voeg hierbij eventueel de analyseresultaten van het afgetapte water (overeenkomstig artikel 12 § 1 van de ordonnantie).

KADER 4 : LOZING VAN AFVALWATER - VASTE FORMULE

Dit kader is voorbehouden aan de heffingsplichtigen waarvan het aantal verontreinigingseenheden (A*S), berekend volgens artikel 11 § 3 van de ordonnantie, lager is dan :

- 20 miljoen verontreinigingseenheden voor lozing in een openbare riool
- 5 miljoen verontreinigingseenheden voor niet-lozing in een openbare riool

I. Activiteit

Nr. activiteit	activiteit	activiteits- eenheid (B)	aantal activiteits- eenheid (A)	verontreinigings- eenheden	A*S
TOTAAL :					

Opmerking :

Wanneer de referentie-eenheid de kubieke meter water is , dan stemt deze overeen met de beschouwde activiteit. Van het totale volume gebruikt water dient het volume water voor huishoudelijk gebruik te worden afgetrokken :

- wanneer dit volume forfaitair wordt vastgelegd op basis van het aantal werknemers (20m³/werknemer/jaar + 35 m³/verblijvende persoon/jaar);
- wanneer de heffingsplichtige over een afzonderlijke meter beschikt voor het water voor huishoudelijk gebruik.

Van het totale volume gebruikt water dient tevens het volume niet-geloosd water op basis van bewijskrachtige gegevens te worden afgetrokken.

KADER 5 : LOZING VAN AFVALWATER - REELE FORMULE

I. Tabel van de waarden :

NR LOZING (1)	1	2	3
ONTVANGSMILIEU RI - OW - GW (2)			
TIJDENS DE AANSLAGPERIODE GELOOSD VOLUME (m ³)			
TYPE GELOOSD WATER H - I - G (3)			
DATUM MONSTERNEMING			
TIJDENS DE MONSTER- NEMING GELOOSD VOLUME (in m ³ /d)			
PARAMETRISCHE WAARDEN (in mg/l) (4)			
Stoffen in suspensie			
COD			
BDO ₅			
Totaal stikstof			
Totaal fosfor			
Kwik			
Cadmium			
Lood			
Arsenicum			
Totaal chroom			
Nikkel			
Zilver			
Koper			
Zink			

- (1) Voeg en plan bij met de precieze ligging van de lozingsplaats(en)
- (2) RI = Openbare riolen, collectoren voor afvalwater
 OW = oppervlaktewater (kanaal, waterlopen, vijver, meer, ...)
 GW = grondwater (ondergronds)
- (3) H = water voor huishoudelijk gebruik
 I = water voor niet-huishoudelijk gebruik
 G = water voor gemengd gebruik (water voor huishoudelijk gebruik vermengd met water voor niet-huishoudelijk gebruik)
- (4) Voeg een afschrift bij van de resultaten van analyses van het geloosde water, uitgevoerd door een erkend laboratorium.

OPMERKING : indien de analyses maandelijks worden uitgevoerd, vult u niet de tabel van de **parametrische waarden** in, maar voegt u als bijlage een afschrift van **ALLE** resultaten van de analyses en van de verkregen debietwaarden, alsook van de data van de monsternemingen.

II. Beschikt u over een toestel voor de meting van het geloosde afvalwatervolume met registratie van de totaliteit van het tijdens de aanslagperiode geloosde afvalwatervolume ?
 ja - neen (schrapp wat niet past)

Zo ja, vermeld het type meettoestel (venturimeter, overlaat, ...) :

.....

KADER 6 : ZUIVERING VAN HET AFVALWATER

Beschikt de bedrijfszetel over zijn eigen zuiveringsinrichting van het geloosde afvalwater voor niet-huishoudelijk gebruik ? ja - neen (1)

Zo ja, duid het gebruikte zuiveringstype (decanteren, filteren, biologische zuivering, fysisch-chemische zuivering, enz) :

.....

Zo ja, is er een zuiveringsproject voorzien ? ja - neen (1)

(1) schrap wat niet past

Zo ja, in welke fase bevindt zich het project ?

.....

KADER 7 : TE BOEKEN VOORAFBETALINGEN

Gelieve het totaal aan voorafbetalingen, gefactureerd en betaald tijdens de aanslagperiode, te vermelden.

Bedrag van de voorafbetalingen
(in BEF)

Datum

Voeg bij deze aangifte het of de betalingsbericht(en) die tijdens de aanslagperiode door de waterverdelers werden uitgegeven.

KADER 8 : BIJLAGEN

De heffingsplichtige zal erop toezien dat de bijlagen overeenkomstig deze lijst worden genummerd en voorgesteld (nr. en volgorde).

1. vergunning
2. resultaten van analyses
3. betalingsbericht uitgegeven door de waterverdelers
4. allerlei : te preciseren.

Ik ondergetekende (naam, voornaam, hoedanigheid)
verklaar dat deze aangifte, alsook de bijlagen erbij waar en echt zijn en kunnen dienen voor
de vestiging van het bedrag van de heffing op de lozing van afvalwater.

Opgemaakt te op.....

Handtekening

KADER VOORBEHOUDEN AAN HET BIM**Huishoudelijk water**

- meter BIWD :
- vast bedrag : $20 \text{ m}^3 \times \dots + 35 \text{ m}^3 \times \dots$
- heffing huishoudelijk water :

Niet-huishoudelijk water**Forfaitaire formule**

- eenheden vuilvracht :
- bedrag van de heffing :

Reële formule

- eenheden vuilvracht :
- bedrag van de heffing :

- Huishoudelijk water + niet-huishoudelijk water :
- TW :

BIJLAGE II - Model 2

Brussels Instituut voor
Milieubeheer
Contactpersoon :.....
Tel : 02/775.....

Brussels Instituut voor Milieubeheer
Afd. Inspectie & Toezicht
Departement waterheffing
Gulledelle 100
1200 BRUSSEL

Naam + adres van de
heffingsplichtige + identificatienr.

**AANGIFTEFORMULIER VAN DE HEFFING OP DE LOZING
VAN HET HUISHOUDELIJK AFVALWATER**

(artikel 14 § 2 van de ordonnantie van 29/03/96 tot instelling van een heffing op de lozing van afvalwater)

De naar behoren ingevulde, voor echt verklaarde, aangifte moet uiterlijk voor (31 maart 1998) gedagtekend en ondertekend naar de op het formulier vermelde dienst worden verstuurd

Aanslagjaar [1998]
Aanslagperiode van [1 april 1996 tot 31 december 1997]

Kader voorbehouden aan de administratie en of het BIM :

- Datum van ontvangst :
- Nazicht :
- Beambte die het dossier behandelt :

- Referentienr. dossier :
- Nr. aanslagbiljet :
- Bekendmaking in het Belgisch Staatsblad :
- Nr. handelsregister :
- Nr. van de milieuvergunning :

Un formulaire en français peut être obtenu au numéro de téléphone suivant

KADER 1 : IDENTIFICATIE VAN DE HEFFINGSPLICHTIGE

- In geval van een vergissing, gelieve hieronder de naam en het adres te verbeteren :

.....
.....
.....

- Naam van de persoon bij wie bijkomende inlichtingen kunnen worden verkregen :

.....

- Telefoonnr. :

.....

- Aantal personen die permanent op het voormelde adres verblijven en/of werken:.....

Beknopte beschrijving van de in de bedrijfszetel uitgeoefende hoofdactiviteit⁽¹⁾ :

.....

Maand met de grootste activiteit van de periode voorafgaand aan de aanslagperiode⁽¹⁾ :

.....

(1). Slechts in te vullen door de heffingsplichtigen die de in bijlage II van de ordonnantie vermelde activiteiten uitoefenen

KADER 2 : WATERVOORZIENING

Gelieve hieronder de tijdens de aanslagperiode verbruikte volumes water aan te duiden, door een onderscheid te maken naargelang de bron van watervoorziening en het gebruik ervan :

BRON VAN HET AFGENOMEN WATER	
WATER GELEVERD DOOR DE MAATSCHAPPIJ VOOR WATERDISTRIBUTIE (BIWD)	- Verbruikte volume in m ³ : - Nr. meter :
GRONDWATER - Diepte van de waterwinning : - Plaats van de waterwinning :	- Gewonnen volume (indien gemeten in m ³) : - Maximumvermogen van de pomp in m ³ /u :
REGENWATER - Vermogen van de reservoir in m ³ :.....	- Gewonnen volume (indien gemeten in m ³) : - Maximumvermogen van de pomp in m ³ /u :

KADER 3 : LOZING VAN AFVALWATER

A. Enkel in te vullen door de heffingsplichtigen die de reële formule wensen te gebruiken (artikel 8 tweede lid van de ordonnantie)

NR LOZING (1)	1	2
ONTVANGSTMILIEU RI - OW - GW(2)		
TIJDENS DE AANSLAGPERIODE GELOOSD VOLUME (m ³)		
DATUM MONSTERNEMING		
TIJDENS DE MONSTERNEMING GELOOSD DEBIET (m ³ /d)		
PARAMETRISCHE WAARDEN (in mg/l)(3)		
Stoffen in suspensie		
COD		
BDO ₅		
Totaal stikstof		
Totaal fosfor		
Kwik		
Cadmium		
Lood		
Arsenicum		
Totaal chroom		
Nikkel		
Zilver		
Koper		
Zink		

- (1) Voeg een plan bij met de precieze ligging van de lozingsplaats(en)
- (2) RI = openbare riolen, collectoren voor afvalwater
OW = oppervlaktewater (kanaal, waterloop, vijver, meer,...)
GW = grondwater (ondergronds)
- (3) Voeg een afschrift bij van de resultaten van analyses van het geloosd water, uitgevoerd door een erkend laboratorium.

Ingeval van lozing in het oppervlaktewater, vermeld de naam van het type oppervlaktewater waarin het afvalwater wordt geloosd :

.....

OPMERKING : in de gevallen waarin de analyses maandelijks worden uitgevoerd, vul de tabel van de parametrische waarden niet in, maar voeg als bijlage een afschrift van ALLE resultaten van de analyses en verkregen debietwaarden, alsook de data van de monsternemingen.

B. Beschikt u over een toestel voor de meting van het geloosde afvalwatervolume met registratie van de totaliteit van het geloosde afvalwatervolume ?

ja - neen (schrapp wat niet past)

Zo ja, aantal geloosd m³ tijdens de aanslagperiode :

.....

C. Beschikt de heffingsplichtige over zijn inrichting voor de zuivering van het afvalwater ?

ja - neen (schrapp wat niet past)

- Zo ja, bevat de inrichting de volgende elementen :
(schrapp wat niet past)

- Decanteerput ja - neen
 - Septische put ja - neen
 - BacterieNnfilter ja - neen
 - Scheider van vetten ja - neen
 - Scheider van olieën ja - neen
 - Andere :
-

KADER 4 : VERWERPING VAN VERMOEDEN

Dit kader dient slechts ingevuld te worden indien het volume water dat tijdens de aanslagperiode door de waterverdelers in rekening wordt gebracht, niet gelijk is aan het volume geloosd water.

Volume niet-geloosd water (m³/jaar) :

Gebruik van niet-geloosd water :

.....

.....

.....

Voeg hierbij alle elementen bij die de meting van de hoeveelheid niet-geloosd water mogelijk maken.

KADER 5 : TE BOEKEN VOORAFBETALINGEN

Gelieve het totaal aan voorafbetalingen , gefactureerd en betaald tijdens de aanslagperiode, te vermelden.

Bedrag van de voorafbetalingen
(in BEF)

Datum

Voeg bij deze aangifte het of de betalingsbericht(en), uitgegeven door de waterverdelers in de loop van de aanslagperiode.

KADER 6 : BIJLAGEN

De heffingsplichtige zal erop toezien dat de bijlagen overeenkomstig deze lijst worden genummerd en voorgesteld (nr. en volgorde).

1. resultaten van analyses
2. betalingsberichten uitgegeven door de waterverdelers
3. elementen die de verwerping van het vermoeden mogelijk maken
4. allerlei : te preciseren

Ik ondergetekende (naam, voornaam).....
verklaar dat deze aangifte, alsook de bijlagen erbij waar en echt zijn en dat ze kunnen dienen voor de vestiging van het bedrag van de heffing op de lozing van het afvalwater.

Opgemaakt te, op.....

Handtekening

Gezien om te worden gevoegd bij het besluit van de Brusselse Hoofdstedelijke Regering van 7 november 1996 tot bepaling van de voorwaarden voor de toepassing van de heffing op de lozing van afvalwater.

De Minister-Voorzitter van het Brussels Hoofdstedelijk Gewest,
bevoegd voor Werkgelegenheid, Monumenten en Landschappen
en het bevorderen van het nationaal en internationaal imago van Brussel,

Ch. PICQUE

De Minister bevoegd voor Economie, Financiën, Begroting, Energie en Externe Betrekkingen,
J. CHABERT

De Minister bevoegd voor Leefmilieu en Waterbeleid, Renovatie, Natuurbehoud en Openbare Nethheid,
D. GOSUIN

ANNEXE II - Modèle 1

Institut Bruxellois pour
la Gestion de l'Environnement
Personne de contact :
Tél. : 02/775.....

Institut Bruxellois pour la Gestion
de l'Environnement
DIV. Inspection & Surveillance
Département Taxation eau
Gulledelle, 100
1200 Bruxelles

Nom + adresse du redevable + n°
d'identification

**FORMULE DE DECLARATION DE LA TAXE SUR LE DEVERSEMENT
DE L'EAU A USAGE AUTRE QUE DOMESTIQUE**

(ordonnance du 29/03/1996 instituant une taxe sur le déversement des eaux usées)

La déclaration dûment complétée, certifiée exacte, datée et signée doit parvenir au service indiqué sur la formule au plus tard le (31 mars 1998).

Exercice d'imposition (1998)
Période imposable du (1 avril 1996 au 31 décembre 1997)

Cadre réservé à l'Administration et ou l'IBGE :

- Date de réception :
- Vérification :
- Agent traitant :
- N° de référence du dossier :
- N° de rôle :
- Publication au Moniteur belge :
- N° de registre de commerce :
- N° du permis d'environnement :

Een nederlandstalig formulier kan bekomen op het telefoonnummer

CADRE 1 : IDENTIFICATION DU REDEVABLE

- Dénomination, adresse exactes et n° de téléphone du redevable (siège social)

.....
.....
.....
.....

- N° de TVA

CADRE 1 BIS : SIEGES D'EXPLOITATION (1)

- Nombre de sièges d'exploitation :

- Dénomination, adresse exactes et n° de téléphone de chaque siège d'exploitation :

1)

2)

3)

VEUILLEZ REMPLIR LES CADRES 2 A 8 AUTANT DE FOIS QU'IL Y A DE SIEGES D'EXPLOITATION SUR BASE D'UNE PHOTOCOPIE DES PAGES CONCERNEES DE CETTE DECLARATION.

(1) branche d'activité au sens de l'article 46 du Code des impôts.

CADRE 2

I. GENERALITES

- Nom et fonction du responsable auprès duquel des renseignements complémentaires peuvent être obtenus :

.....

- Le siège d'exploitation concerné par le présent formulaire n'est plus en activité depuis le :

Il a été cédé le :

Nom et adresse du cessionnaire :

.....

II. ACTIVITE

- ACTIVITE PRINCIPALE

Description sommaire de l'activité principale exercée au siège d'exploitation :

.....

Nombre total de travailleurs employés en moyenne au cours de la période imposable :

.....

- ACTIVITE SECONDAIRE

Description sommaire de l'activité exercée :

a)

b)

c)

Nombre total de travailleurs employés en moyenne pour chaque activité au cours de l'année imposable :

a)

b)

c)

- ACTIVITE ANNUELLE

(biffer les périodes d'arrêt d'activité)

Jours : LUN MAR MER JEU VEN SAM DIM

Mois : 1 2 3 4 5 6 7 8 9 10 11 12

- Mois de plus grande activité de la période antérieure à la période imposable :

.....

- Nombre de jours d'activité au cours de la période imposable :

..... jours/an

- Nombre de personnes résidant de manière permanente au siège d'exploitation durant la période imposable :

.....

.....

III. DEVERSEMENT DES EAUX

- MILIEU RECEPTEUR

Les eaux usées sont déversées directement :

(cocher la ou les case(s) adéquate(s))

◊ dans un égout public ou un collecteur d'eaux usées

◊ dans une eau de surface (canal, cours d'eau, étang, lac, ...)

Si oui, préciser le nom de l'eau de surface :

.....

.....

◊ autre (à préciser)

.....

.....

- AUTORISATION

Le siège d'exploitation possède-t-il :

(biffer la mention inutile)

- un permis d'environnement : oui / non

- un permis de rejet d'eaux usées
(autorisation de décharge) : oui / non

- un permis d'exploitation mentionnant des
conditions de rejet d'eaux usées : oui / non

Si oui, veuillez joindre une copie du ou des permis (le ou les permis, dès qu'ils ont été communiqués, ne sont plus à joindre pour les exercices ultérieurs, sauf modification).

CADRE 3 : ALIMENTATION EN EAU

Indiquez ci-dessous les volumes d'eau utilisés au cours de la période imposable en les ventilant par origine d'approvisionnement et en fonction de leur usage.

ORIGINE DE L'EAU PRELEVEE		USAGES		
		D ¹	I ¹	M ¹
EAU FOURNIE PAR LE DISTRIBUTEUR (I.B.D.E.)	- Volume consommé (m ³) : - N° de compteur :			
EAU SOUTERRAINE - Profondeur du captage (m) : - Localisation du captage :	- Volume capté (si mesuré en m ³) : - Capacité maximale de la pompe (m ³ /h) :			
EAU PLUVIALE Capacité du réservoir (m ³) :	- Volume capté (m ³) : - Capacité maximale de la pompe (m ³ /h) :			
EAU DE SURFACE (canal, cours d'eau, étang, ...) Désignation de l'eau de surface :	- Volume capté (si mesuré en m ³) : - Capacité maximale de la pompe (m ³ /h) :			

(1) D = usage domestique

I = usage autre que domestique

M = usage mixte (eau à usage domestique en mélange avec eau à usage autre que domestique)

Remarque : pour les prélèvements en eau de surface, joindre éventuellement les résultats de l'eau prélevée (conformément à l'article 12 § 1^{er} de l'ordonnance).

CADRE 4 : DEVERSEMENT DES EAUX USEES - FORMULE FORFAITAIRE

Ce cadre est réservé aux redevables dont le nombre d'unités de pollution (A*S), calculé selon l'article 11 § 3 de l'ordonnance, est inférieur à :

- 20 millions d'unités de pollution pour un rejet en égout public
- 5 millions d'unités de pollution pour un rejet autre qu'en égout public

I. Activité

N° d'activité	activité	unité d'activité (B)	nombre d'unités d'activité (A)	unité de pollution (S)	A*S
TOTAL :					

Remarque :

Lorsque l'unité de référence est le mètre-cube d'eau, celui-ci correspond à l'activité considérée. Il convient de défalquer du volume total d'eau utilisée, le volume d'eau à usage domestique :

- lorsque ce volume est déterminé forfaitairement sur base du nombre de travailleurs (20 m³/travailleur/an + 35 m³/personne résidente/an) ;
- lorsque le redevable possède un compteur séparé pour les eaux domestiques.

Il convient également de défalquer du volume total d'eau utilisée, le volume d'eau non déversé sur base de données probantes.

CADRE 5 : DEVERSEMENT DES EAUX USEES - FORMULE REELLE

I. Tableau des valeurs :

N° DEVERSEMENT (1)	1	2	3
MILIEU RECEPTEUR EG - ES - SS (2)			
VOLUME DEVERSE DURANT LA PERIODE IMPOSABLE (m ³)			
TYPE D'EAU DEVERSEE D - I - M (3)			
DATE D'ECHANTILLON			
DEBIT DEVERSE DURANT L'ECHANTIL- LONNAGE (en m ³ /j)			
VALEURS PARAME- TRIQUES (en mg/l) (4)			
Matières en suspension			
DCO			
DBO ₅			
Azote total			
Phosphore total			
Mercure			
Cadmium			
Plomb			
Arsenic			
Chrome total			
Nickel			
Argent			
Cuivre			
Zinc			

- (1) joindre un plan avec localisation précise du ou des lieux de rejet (ce plan, dès qu'il a été communiqué n'est plus à joindre pour les exercices d'imposition ultérieurs sauf modification)
- (2) EG = égouts publics, collecteurs d'eau usée
ES = eau de surface (canal, cours d'eau, étang, lac, ...)
SS = eau souterraine (sous-sol)
- (3) D = eau à usage domestique
I = eau à usage autre que domestique
M = eau à usage mixte (eau à usage domestique en mélange avec eau à usage autre que domestique)
- (4) joindre une copie des résultats d'analyses des eaux déversées effectuées par un laboratoire agréé.

Remarque : dans les cas où les analyses sont effectuées mensuellement, ne pas remplir le tableau des valeurs paramétriques mais joindre en annexe une copie de **TOUS** les résultats des analyses et des valeurs de débit obtenus ainsi que les dates des échantillonnages.

II. Possédez-vous un appareil de mesure du volume d'eau usée déversée avec enregistrement de la totalité du volume d'eau usée déversée durant la période imposable ?
oui / non (biffer la mention inutile)

Si oui, indiquer le type d'appareil de mesure (venturi, déversoir, ...) :

.....
.....

CADRE 6 : EPURATION DES EAUX USEES

Le siège d'exploitation possède-t-il sa propre installation d'épuration des eaux usées déversées à usage autre que domestique ? oui / non (1)

Si oui, indiquer le type d'épuration utilisé (décantation, filtration, épuration biologique, épuration physico-chimique, etc.) :

.....
.....
.....

Si non, un projet d'épuration est-il prévu ? oui / non (1)

(1) biffer la mention inutile

Si oui, à quel stade se trouve le projet ?

.....
.....

CADRE 7 : VERSEMENTS ANTICIPES A IMPUTER

Il y a lieu de mentionner le total des versements anticipés facturés et payés au cours de la période imposable.

Montant des versements anticipés
(en BEF)

Date

Joindre à la présente déclaration le ou les avis de paiement émis par le distributeur d'eau au cours de la période imposable.

CADRE 8 : ANNEXES

Le redevable veillera à numéroter et à présenter les annexes conformément à cette liste (n° et ordre) :

1. permis
2. résultats d'analyses
3. avis de paiement émis par le distributeur d'eau
4. divers : à préciser.

Je soussigné(e) (nom, prénom, qualité)
déclare que la présente déclaration ainsi que ses annexes sont véritables et exactes et
peuvent servir à l'établissement du montant de la taxe sur le déversement des eaux usées.

Fait à, le

Signature

CADRE RESERVE A L'IBGE**Eau domestique**

- compteur IBDE :
- forfait : 200 m³ x + 35 m³ x
- taxe eau domestique :

Autre que domestique**Formule forfaitaire**

unités de charge polluante :
montant de taxe :

Formule réelle

unités de charge polluante :
montant de taxe :

Taxe eau domestique + taxe eau autre que domestique :

VA :

ANNEXE II - Modèle 2

Institut Bruxellois pour
la Gestion de l'Environnement
Brussels Instituut voor
Milieubeheer
Personne de contact :
Tél. : 02/775.....

Institut Bruxellois pour la
Gestion de l'Environnement
Div. Inspection & Surveillance
Département Taxation eau
Gulledelle 100
1200 BRUXELLES

Nom + adresse du redevable + n°
d'identification

**FORMULE DE DECLARATION DE LA TAXE SUR LE DEVERSEMENT
DES EAUX USEES DOMESTIQUES**

(article 14 § 2 de l'ordonnance du 29/03/96 instituant une taxe sur le déversement des
eaux usées)

La déclaration dûment complétée, certifiée exacte, datée et signée doit parvenir
au service indiqué sur la formule au plus tard le [31 mars 1998]

Exercice d'imposition [1998]
Période imposable du [1 avril 1996 au 31 décembre 1997]

Cadre réservé à l'Administration et ou l'IBGE:

- Date de réception:.....
- Vérification:.....
- Agent traitant:.....
- N° de référence du dossier:.....
- N° de rôle:.....
- Publication au Moniteur belge:.....
- N° de registre de commerce:.....
- N° du permis d'environnement:.....

U kan een nederlandstalig formulier aanvragen op het telefoonnummer

CADRE 1 : IDENTIFICATION DU REDEVABLE

- En cas d'erreur, veuillez rectifier ci-dessous la dénomination et l'adresse :

.....
.....
.....

- Nom de la personne auprès de laquelle des renseignements complémentaires peuvent être obtenus :

.....
.....

- N° de téléphone :

.....

- Nombre de personnes résidant de manière permanente et/ou travaillant à l'adresse reprise ci-dessus:

Description sommaire de l'activité principale exercée au siège d'exploitation⁽¹⁾ :

.....
.....

Mois de plus grande activité de la période antérieure à la période imposable⁽¹⁾ :

.....

(1). à ne remplir que par les redevables exerçant des activités reprises à l'annexe II de l'ordonnance

CADRE 2 : ALIMENTATION EN EAU

Veillez indiquer ci-dessous les volumes d'eau consommés à usage domestique au cours de la période imposable en les ventilant par origine d'approvisionnement et en fonction de leur usage:

ORIGINE DE L'EAU PRELEVEE	
EAU FOURNIE PAR LE DISTRIBUTEUR (IBDE)	- Volume consommé en m ³ : - N° de compteur :
EAU SOUTERRAINE - Profondeur du captage : - Localisation du captage :	- Volume capté (si mesuré) en m ³ : - Capacité maximale de la pompe en m ³ /h
EAU PLUVIALE - Capacité du réservoir en m ³ :	- Volume capté (si mesuré) en m ³ : - Capacité maximale de la pompe en m ³ /h

CADRE 3 : DEVERSEMENT DES EAUX USEES

A. A compléter uniquement par les redevables souhaitant utiliser la formule réelle (article 8 alinéa 2 de l'ordonnance)

N° DEVERSEMENT (1)	1	2
MILIEU RECEPTEUR EG - ES - SS (2)		
VOLUME DEVERSE DURANT LA PERIODE IMPOSABLE (m ³)		
DATE ECHANTILLON		
DEBIT DEVERSE DURANT L'ECHANTILLONNAGE (m ³ /j)		
VALEURS PARAMERIQUES (en mg/l) (3)		
Matières en suspension		
DCO		
DBO ₅		
Azote total		
Phosphore total		
Mercure		
Cadmium		
Plomb		
Arsenic		
Chrome total		
Nickel		
Argent		
Cuivre		
Zinc		

- (1) Joindre un plan avec localisation précise du ou des lieux de rejet
- (2) EG = égouts publics, collecteurs d'eau usée
 ES = eau de surface (canal, cours d'eau, étang, lac...)
 SS = eau souterraine (sous-sol)
- (3) Joindre une copie des résultats d'analyses des eaux déversées effectuées par un laboratoire agréé.

Si rejet en eau de surface, indiquer le nom de l'eau de surface dans laquelle les eaux usées domestiques sont déversées :

.....

REMARQUE : dans le cas où les analyses sont effectuées mensuellement, ne pas remplir le tableau des valeurs paramétriques mais joindre en annexe une copie de **TOUS** les résultats des analyses et des valeurs de débit obtenus ainsi que les dates des échantillonnages.

B. Possédez-vous un appareil de mesure du volume d'eau usée déversée avec enregistrement de la totalité du volume d'eau usée déversée ?
oui - non (biffer la mention inutile)

Si oui, nombre de m³ rejeté durant la période imposable :

.....

C. Le redevable possède-t-il sa propre installation d'épuration des eaux usées ?
oui - non (biffer la mention inutile)

- Si oui, l'installation comprend-elle les éléments suivants :
(biffer la mention inutile)

- Fosse de décantation oui - non
 - Fosse septique oui - non
 - Filtre bactérien oui - non
 - Séparateur de graisses oui - non
 - Séparateur d'huiles oui - non
 - Autres :
-

CADRE 4 : RENVERSMENT DE PRESOMPTION

Cadre à compléter uniquement dans le cas où le volume d'eau porté en compte au cours de la période imposable par le distributeur d'eau n'est pas égal au volume d'eau déversé.

Volume d'eau non déversé (m³/an) :

Usages de l'eau non déversée :

.....

.....

.....

.....

Joindre tout élément permettant la mesure de la quantité d'eau non déversée.

CADRE 5 : VERSEMENTS ANTICIPES A IMPUTER

Il y a lieu de mentionner le total des versements anticipés facturés et payés au cours de la période imposable.

Montant des versements anticipés
(en BEF)

Date

Joindre à la présente déclaration le ou les avis de paiement émis par le distributeur d'eau au cours de la période imposable.

CADRE 6 : ANNEXES

Le redevable veillera à numérotter et à présenter les annexes conformément à cette liste (n° et ordre).

1. résultats d'analyses
2. avis de paiement émis par le distributeur d'eau
3. éléments permettant de renverser la présomption
4. divers : à préciser

Je soussigné(e) (nom, prénom).....
déclare que la présente déclaration ainsi que ses annexes sont véritables et exactes et peuvent servir à l'établissement du montant de la taxe sur le déversement des eaux usées.

Fait à, le.....

Signature

Vu pour être annexé à l'arrêté du Gouvernement de la Région de Bruxelles-Capitale du 7 novembre 1996 déterminant les conditions d'application de la taxe sur le déversement des eaux usées.

Le Ministre-Président de la Région de Bruxelles-Capitale, chargé de la Politique de l'Emploi, des Monuments et Sites et de la Promotion de l'image nationale et internationale de Bruxelles,
Ch. PICQUE

Le Ministre de l'Economie, des Finances, du Budget, de l'Energie et des Relations extérieures,
J. CHABERT

Le Ministre de l'Environnement et de la Politique de l'Eau, de la Rénovation, de la Conservation de la Nature et de la Propreté publique,
D. GOSUIN