

MINISTERIE VAN VERKEERSWEZEN

N. 86 — 549

26 FEBRUARI 1986. — Koninklijk besluit houdende regeling van het dragen van het uniform door de personeelsleden van de Regie der Luchtwezen

BOUDEWIJN, Koning der Belgen,

Aan allen die nu zijn en hierna wezen zullen, Onze Groet.

Gelet op de wet van 16 maart 1954 betreffende de controle op sommige instellingen van openbaar nut, inzonderheid op artikel 11, § 1, gewijzigd bij het koninklijk besluit nr. 4 van 18 april 1967;

Gelet op het koninklijk besluit van 5 oktober 1970 houdende omwerking van het statuut van de Regie der Luchtwezen, gewijzigd bij het koninklijk besluit van 31 maart 1981 en bij het koninklijk besluit nr. 240 van 31 december 1983;

Gelet op het advies van de Syndikale Raad van Advies van de Regie der Luchtwezen;

Gelet op het akkoord van Onze Staatssecretaris voor Openbaar Ambt, gegeven op 5 februari 1985;

Gelet op het akkoord van Onze Minister van Begroting, gegeven op 5 februari 1985;

Gelet op het advies van de Raad van State;

Op de voordracht van Onze Minister van Verkeerswezen,

Hebben Wij besloten en besluiten Wij :

Artikel 1. De Minister tot wiens bevoegdheid de burgerlijke luchtvaart behoort, wijst de personeelsleden van de Regie der Luchtwezen aan die het uniform moeten dragen dat in het bij dit besluit gevoegde reglement beschreven is.

Art. 2. Het personeelslid dat door de Minister ermee belast wordt gedurende een niet beperkte periode een functie uit te oefenen die hoger is dan zijn graad, mag het daarbij behorende uniform dragen.

Art. 3. De toekenningsvoorwaarden en het bedrag van de vergoeding voor het dragen van het uniform worden door Ons vastgelegd.

Art. 4. Het is de personeelsleden verboden in uniform openbare vergaderingen of manifestaties van politieke, taalkundige of filosofische aard, waarvan de strekking klaarblijkelijk de gevoelens van een gedeelte van de bevolking zou kwetsen, bij te wonen.

Art. 5. Het koninklijk besluit van 3 januari 1958 houdende regeling van het dragen van het uniform door de personeelsleden van de Regie der Luchtwezen, gewijzigd bij het koninklijk besluit van 26 september 1963, wordt opgeheven.

Art. 6. De Minister tot wiens bevoegdheid de burgerlijke luchtvaart behoort, is belast met de uitvoering van dit besluit.

Gegeven te Brussel, 26 februari 1986.

BOUDEWIJN

Van Koningswege :

De Minister van Verkeerswezen en Buitenlandse Handel,

H. DE CROO

Reglement voor het dragen van het uniform

A. Dienstkleidij :

Artikel 1. De dienstkleidij van de mannelijke personeelsleden van de Regie der Luchtwezen omvat (bijlage I) :

1° De jas in marineblauwe stof met omgeslagen kraag en revers, borstzakje, twee zakken met een boordseel en met rechthoekige klep, versierd met twee rijen van drie grote vuurvergulde uniformknopen (fig. 1).

De mouwen zijn gegarneerd met twee kleine vuurvergulde uniformknopen (fig. 2) die respectievelijk op 3 en 6 cm van het uiteinde van de mouw bevestigd zijn. De jas rekt tot 25 cm boven de knieschijf en heeft onderaan de rug een bedekte spleet van 20 cm.

2° De rechte broek, in marineblauwe stof, met zakken in de zijnaden.

3° De kепie van het semi stijve type, overeenkomstig het gedeponeerd model (fig. 3), bestaat uit een bodem en een baret in marineblauwe stof, een lichtjes gebogen neergeslagen klep en een kinband,

MINISTERE DES COMMUNICATIONS

F. 86 — 549

26 FEVRIER 1986. — Arrêté royal réglementant le port de l'uniforme par le personnel de la Régie des Voies aériennes

BAUDOUIN, Roi des Belges,

A tous, présents et à venir, Salut.

Vu la loi du 16 mars 1954 relative au contrôle de certains organismes d'intérêt public, notamment l'article 11, § 1^{er}, modifié par l'arrêté royal n° 4 du 18 avril 1967;

Vu l'arrêté royal du 5 octobre 1970 portant refonte du statut de la Régie des Voies aériennes, modifié par l'arrêté royal du 31 mars 1981 et par l'arrêté royal n° 240 du 31 décembre 1983;

Vu l'avis du Comité de Consultation syndicale de la Régie des Voies aériennes;

Vu l'accord donné par Notre Secrétaire d'Etat à la Fonction publique le 5 février 1985;

Vu l'accord donné par Notre Ministre du Budget, le 5 février 1985;

Vu l'avis du Conseil d'Etat;

Sur la proposition de Notre Ministre des Communications,

Nous avons arrêté et arrêtons :

Article 1^{er}. Le Ministre qui a l'aéronautique civile dans ses attributions désigne les membres du personnel de la Régie des Voies aériennes qui doivent porter l'uniforme décrit par le règlement annexé au présent arrêté.

Art. 2. L'agent chargé par le Ministre d'exercer pendant une période qui n'est pas limitée une fonction supérieure à celle de son grade, peut en porter l'uniforme.

Art. 3. Les conditions d'octroi et le montant de l'indemnité pour le port de l'uniforme sont fixés par Nous.

Art. 4. Il est interdit au personnel d'assister en uniforme à des réunions ou manifestations publiques d'ordre politique, linguistique ou philosophique, dont les tendances heurteraient manifestement les sentiments d'une partie de la population.

Art. 5. L'arrêté royal du 3 janvier 1958 réglementant le port de l'uniforme par le personnel de la Régie des Voies aériennes, modifié par l'arrêté royal du 26 septembre 1963, est abrogé.

Art. 6. Le Ministre qui a l'aéronautique civile dans ses attributions est chargé de l'exécution du présent arrêté.

Donné à Bruxelles, le 26 février 1986.

BAUDOUIN

Par le Roi :

Le Ministre des Communications et du Commerce extérieur,

H. DE CROO

Règlement sur le port de l'uniforme

A. Tenue de service :

Article 1^{er}. La tenue de service des agents masculins de la Régie des Voies aériennes comporte (annexe I) :

1° Le veston en étoffe bleu marine à collet rabattu et revers, avec poche de poitrine, pourvu de deux poches passepoillées à patte rectangulaire, garni de deux rangées de trois grands boutons d'uniforme dorés au feu (fig. 1).

Les manches sont garnies de deux petits boutons d'uniforme dorés au feu (fig. 2) fixés respectivement à 3 cm et 6 cm du bas de la manche. Le veston descend jusqu'à 25 cm au dessus de la rotule et présente dans le bas du dos une fente à recouvrement de 20 cm.

2° Le pantalon droit, en étoffe bleu marine, avec poches le long des coutures latérales.

3° Le képi de type semi-rigide, conforme au modèle déposé (fig. 3), est composé d'une cuve et d'une toque en étoffe bleu marine, d'une visière rabattue légèrement bombée et d'une mentonnière fixée à

vastgemaakt met twee kleine vuurvergulde uniformknopen. De bodem is overtrokken met een in zwarte zijde geweven galon van 35 mm breed (fig. 4) waarop een schildje genaaid is overeenkomstig het gedeponeerd model (fig. 5).

De klep in zwart gelakt leder is overtrokken met marineblauwe stof en versierd met een guirlande in de gevallen bepaald in bijlage II. In die gevallen bestaat eveneens de kinband uit een dubbel zwart gevlochten koordje.

In andere gevallen is de stormband samengesteld uit een samengevlochten zilveren en zwart of uitsluitend zilveren koordje.

Gedurende het zomerseizoen, van 15 mei tot 15 september, is het dragen van de kepie met een wit overtrek toegelaten.

4° De zwartleder schoenen en de zwarte of donkerblauwe sokken.

5° Het lichtblauwe overhemd (militair model) met twee borstzakken en schouderkleppen.

Bij plechtigheden is het witte overhemd met twee borstzakken en schouderkleppen verplichtend.

De schouderkleppen moeten voorzien zijn van schouderstukken met hierop de kentekens van de graad.

De stof mag niet doorschijnend zijn.

Voor de zomerperiode is een lichtblauw overhemd met korte mouwen voorzien waarvan de halsboord zowel open als met das kan worden gedragen. De zakken en de schouderkleppen zijn identiek aan het overhemd met lange mouwen.

6° De effen zwarte das met knoop, zonder juweel.

7° Gedurende het slechte seizoen evenals tijdens de nachtdienst, de mantel in simili, de trench-coat, de anorak of elke andere gewone regenkleidij in donkerblauwe of zwarte kleur.

De schouderstukken zijn vastgemaakt met twee kleine uniformknopen.

De donkerblauwe halsdoek alsook de handschoenen in zwart leder of in donkerblauwe wol zijn toegelaten. Bij plechtigheden zijn witte katoenen of witte schaapslederen handschoenen verplichtend en is de witte halsdoek toegelaten.

Het dragen van de dienstkleidij zonder jas noch bretellen is toegelaten mits wordt gedragen :

a) een lichtblauw overhemd (militair model) met twee borstzakken en schouderkleppen.

De schouderkleppen moeten voorzien zijn van schouderstukken met hierop de kentekens van de graad.

Gedurende de zomerperiode het lichtblauwe overhemd met korte mouwen (beschreven hiervoor).

b) een effen zwarte das met knoop, zonder juweel, of zonder das wanneer overhemd met korte mouwen.

c) een zwart leren gordel; voor de wacht- en bewakingsdienst is de gordel met koppel verplicht (art. 4 par. 1 — alinea 2).

Het is verboden om op dit uniform andere kentekens te dragen dan die waarin het bijgaande reglement voorziet. Het dragen van eretekens, van front- en kwetsuurstrepen en het dragen van een teken van rouw zijn evenwel toegestaan.

Art. 2. Het zichtbaar dragen van truien, sjaals, horlogekettingen, zakdoeken, witte of gekleurde pochetten, of elk ander voorwerp dat niet opgenomen is in dit reglement, is verboden.

Art. 3. De dienstkleidij van de vrouwelijke personeelsleden van de Regie der Luchtwezen omvat (bijlage I) :

1° Het jasje in marineblauwe stof met omgeslagen kraag en revers, borstzakje en twee opgenaaide zakken, versierd met een rij van twee grote vuurvergulde uniformknopen (fig. 1) en lichtjes gecintreerd.

De mouwen zijn gegarneerd met twee kleine vuurvergulde uniformknopen (fig. 2) die respectievelijk op 3 cm en op 6 cm van het uiteinde van de mouw bevestigd zijn.

Het jasje rekt tot 30 cm onder de taille.

2° De rok in marineblauwe stof is recht met twee platte plooiën vooraan en twee platte plooiën achteraan, of de rechte broek in marineblauwe stof. De lengte van de rok moet « klassiek » zijn.

3° Het hoedje in dezelfde marineblauwe stof als het uniform bestaande uit een rechte bodem, zij- en achterboorden omgeslagen en verbonden met de bodem, rechte klep, en kinband vastgemaakt aan de binnenkant van de bodem (fig. 6).

deux petits boutons d'uniforme dorés au feu. La cuve est recouverte d'un galon de soie noire tissée de 35 mm de largeur (fig. 4), sur lequel est cousu un écusson conforme au modèle déposé (fig. 5).

La visière en cuir noir verni est recouverte d'étoffe bleu marine et ornée d'une guirlande dans les cas spécifiés à l'annexe II. Dans ces cas également, la mentonnière est constituée d'une double cordelière noire.

Dans d'autres cas la jugulaire est constituée d'une double cordelière argentée et noire ou uniquement argentée.

Pendant la saison d'été du 15 mai au 15 septembre, le port du képi avec coiffe blanche est autorisé.

4° Les chaussures en cuir noir et les chaussettes noires ou bleu foncé.

5° La chemise bleu pâle (modèle militaire) avec deux poches de poitrine et pattes d'épaules.

En cas de cérémonie la chemise blanche (modèle militaire) avec deux poches de poitrine et pattes d'épaules est obligatoire.

Les pattes d'épaules doivent être munies d'épaulettes affichant le signe distinctif du grade.

Le tissu ne peut être transparent.

Pour la période d'été est prévue une chemise bleu pâle à courtes manches dont le col peut être porté ouvert ou avec cravate. Les poches et les pattes d'épaules sont identiques aux chemises à longues manches.

6° La cravate noire unie formant nœud-coulant, sans bijou.

7° Pendant la mauvaise saison ainsi que pour le service de nuit, le manteau en simili, le trench-coat, l'anorak ou tout autre vêtement de pluie d'usage courant bleu foncé ou noir.

Les épaulettes sont attachées au moyen de deux petits boutons d'uniforme.

Le foulard bleu foncé ainsi que les gants en cuir noir ou en laine bleu foncé sont autorisés. En cas de cérémonie, le port de gants en coton blanc ou en cuir (agneau) blanc est obligatoire et le foulard blanc autorisé.

Le port de l'uniforme sans veston ni bretelles est autorisé sous réserve du port :

a) de la chemise bleu pâle (modèle militaire) avec deux poches de poitrine et pattes d'épaules.

Les pattes d'épaules doivent être munies d'épaulettes affichant le signe distinctif du grade.

Pendant la période d'été la chemise bleu pâle à courtes manches (décrite ci-dessus).

b) de la cravate noire unie formant nœud coulant sans bijou, ou sans cravate si chemise à courtes manches.

c) de la ceinture en cuir noir; pour le service de gardiennage et de surveillance d'aérodrome le ceinturon et le baudrier sont obligatoires (art. 4, par. 1 — alinea 2).

Il est interdit de porter sur cet uniforme d'autres insignes que ceux prévus par le règlement annexé. Toutefois, sont autorisés, le port de distinctions honorifiques et de chevrons de front et de blessures ainsi que le port d'une marque de deuil.

Art. 2. Est interdit, le port apparent de chandails, d'écharpes, de chaînes de montre, de mouchoirs, de pochettes blanches ou de couleurs, ou de tout autre objet non prévu au présent règlement.

Art. 3. La tenue de service des agents féminins de la Régie des Voies aériennes comporte (annexe I) :

1° La veste en étoffe bleu marine à collet rabattu et revers, avec poche de poitrine, pourvu de deux poches appliquées, garnies d'une rangée de deux grands boutons d'uniforme dorés au feu (fig. 1) et légèrement cintrée.

Les manches sont garnies de deux petits boutons d'uniforme dorés au feu (fig. 2) fixés respectivement à 3 cm et à 6 cm du bas de la manche.

La veste descend jusqu'à 30 cm en-dessous de la taille.

2° La jupe, en étoffe bleu marine est droite avec deux plis plats devant et deux plis plats derrière, ou le pantalon droit en étoffe bleu marine. La longueur de la jupe doit être « classique ».

3° Chapeau bleu marine en étoffe identique à celle de l'uniforme composé d'une cuve droite, bords côtés et arrière relevés et accolés à la cuve, visière droite, mentonnière fixée à l'intérieur de la cuve (fig. 6).

De bodem is overtrokken met een in zwarte zijde geweven galon van 35 mm breed (fig. 4) waarop een schildje genaaid is overeenkomstig het gedeponeerde model (fig. 5).

De klep is versierd met een guirlande in de gevallen bepaald in bijlage II.

4° De zwartlederen schoenen met halfhoge hakken. Tijdens de winterperiode zijn zwartlederen laarzen toegelaten.

Vleeskleurige panty's.

5° Het lichtblauw overhemd (militair model) met twee borstzakken en schouderkleppen.

Bij plechtigheden is het witte overhemd (militair model) met twee borstzakken en schouderkleppen verplichtend.

De schouderkleppen moeten voorzien zijn van schouderstukken met hierop de kentekens van de graad. De stof mag niet doorschijnend zijn.

Voor de zomerperiode is een lichtblauw overhemd voorzien met korte mouwen, waarvan de halsboord die zowel open als met das kan worden gedragen. De zakken en de schouderkleppen zijn identiek aan het overhemd met lange mouwen.

6° De effen zwarte das met knoop, zonder juweel, of zonder das wanneer overhemd met korte mouwen.

7° Gedurende het slechte seizoen evenals tijdens de nachtdienst, de mantel in simili, de trench-coat, de anorak of elke andere gewone regenkleidij in donkerblauwe of zwarte kleur.

De schouderstukken zijn vastgemaakt met twee kleine uniformknopen.

De donkerblauwe halsdoek alsook handschoenen in zwart leder of in donkerblauwe wol zijn toegelaten.

Bij plechtigheden zijn witte katoenen of witte schaapslederen handschoenen verplichtend en is de witte halsdoek toegelaten.

Het dragen van het uniform zonder jasje is toegelaten mits wordt gedragen :

a) een soepel lichtblauw hemd met halsboord, manchetten, en schouderstukken met het kenteken van de graad; de stof mag niet doorschijnend zijn.

Gedurende de zomerperiode het lichtblauwe overhemd met korte mouwen (hiervoor beschreven).

b) een effen zwarte das met knoop, zonder juweel, of zonder das wanneer overhemd met korte mouwen.

c) een zwartleren gordel bij het dragen van de pantalon. Voor de wacht- en bewakingsdienst is zowel bij het dragen van rok of pantalon de gordel met koppel verplichtend (art. 4, § 1, c).

Het is verboden om op dit uniform andere kentekens te dragen dan die waarin het bijgaande reglement voorziet.

Het dragen van eretekens en het dragen van een teken van rouw zijn evenwel toegestaan.

Art. 4. § 1. De kleding van de eerstaanwezend chef brigadier vliegveldopzichter, de chef brigadier vliegveldopzichter, de brigadier vliegveldopzichter, de eerste vliegveldopzichter en de vliegveldopzichter komt overeen met de kleding beschreven in artikel 1 en artikel 3, met dit verschil :

a) de snit van de jas (mannelijke personeelsleden) of het jasje (vrouwelijke personeelsleden) is beschreven in § 2.

b) de knopen zijn verzilverd.

c) het dragen van een zwartleren gordel met koppel is verplichtend voor de eerstaanwezend chef brigadier vliegveldopzichter en de chef brigadier vliegveldopzichter en van witte kleur voor de andere graden van de diensten bewaking en toezicht.

d) de toegelaten regenkleidij is de volgende :

— regenjas (politie model) in zwart simili leder (skai);

— jas (politie model) in zwarte skai (simili).

De toegelaten winterkleidij is de volgende :

— overjas in zwart leder (politie model);

— jas in zwart leder (politie model).

Het leder mag vervangen worden door simili-leder.

§ 2. De jas (mannelijke personeelsleden) of het jasje (vrouwelijke personeelsleden) volgens militaire snit, ziet er als volgt uit :

a) omgeslagen kraag en revers.

b) twee borstzakken met een centrale plooi in de lengte en jagersklep die met een verzilverd uniformknoopje wordt gesloten.

La cuve est recouverte d'un galon de soie noire tissée de 35 mm de largeur (fig. 4) sur lequel est cousu un écusson conforme au modèle déposé (fig. 5).

La visière est ornée d'une guirlande dans les cas spécifiés à l'annexe II.

4° Les chaussures en cuir noir, talons hauteur moyenne. Pendant la période d'hiver les bottes en cuir noir sont autorisées.

Les bas collants en couleur chair.

5° La chemise bleu pâle (modèle militaire) avec deux poches de poitrine et pattes d'épaules.

En cas de cérémonie la chemise blanche (modèle militaire) avec deux poches de poitrine et pattes d'épaules est obligatoire.

Les pattes d'épaules doivent être munies d'épaulettes affichant le signe distinctif du grade. Le tissu ne peut pas être transparent.

Pour la période d'été est prévue une chemise bleu pâle à courtes manches dont le col peut être porté ouvert ou avec cravate. Les poches et les pattes d'épaules sont identiques aux chemises à longues manches.

6° La cravate noire unie formant nœud-coulant, sans bijou.

7° Pendant la mauvaise saison ainsi que pour le service de nuit, le manteau en simili, le trench-coat, l'anorak ou tout autre vêtement de pluie d'usage courant bleu foncé ou noir.

Les épaulettes sont attachées au moyen de deux petits boutons d'uniforme.

Le foulard bleu foncé ainsi que les gants en cuir noir ou en laine bleu foncé sont autorisés.

En cas de cérémonie, le port de gants en coton blanc ou en cuir (agneau) blanc est obligatoire et le foulard blanc autorisé.

Le port de l'uniforme sans veste est autorisé sous réserve du port :

a) de la chemise bleu pâle, souple, avec col, manchettes et épaulettes portant l'insigne du grade; le tissu ne peut pas être transparent.

Pendant la période d'été la chemise bleu pâle à courtes manches (décrite ci-dessus).

b) de la cravate noire unie formant nœud coulant sans bijou, ou sans cravate si chemise à courtes manches.

c) de la ceinture en cuir noir lors du port du pantalon. En jupe ou en pantalon, pour le service de gardiennage et de surveillance d'aérodrome, le ceinturon et le baudrier sont obligatoires (art. 4, § 1, c).

Il est interdit de porter sur cet uniforme d'autres insignes que ceux prévus par le règlement annexé.

Toutefois, sont autorisés, le port de distinctions honorifiques ainsi que le port d'une marque de deuil.

Art. 4. § 1^{er}. La tenue du chef brigadier surveillant d'aérodrome principal, du chef brigadier surveillant d'aérodrome, du brigadier surveillant d'aérodrome, du premier surveillant d'aérodrome et du surveillant d'aérodrome, correspond à celle décrite à l'article 1^{er} et à l'article 3 à la différence que :

a) la coupe du veston (agents masculins) ou de la veste (agents féminins) est décrite au § 2.

b) les boutons sont argentés.

c) le port d'un ceinturon avec baudrier en cuir noir est obligatoire pour le chef brigadier surveillant d'aérodrome principal et le chef brigadier surveillant d'aérodrome et de couleur blanche pour les autres grades du service gardiennage et de surveillance d'aérodrome.

d) les vêtements de pluie autorisés sont :

— imperméable (modèle police) en simili cuir noir (skai);

— veste (modèle police) en skai noir (simili).

Les vêtements d'hiver autorisés sont :

— manteau en cuir noir (modèle police);

— veste en cuir noir (modèle police).

Le cuir peut être remplacé par du simili-cuir.

§ 2. Le veston (agents masculins) ou la veste (agents féminins) selon la coupe militaire comporte :

a) col rabattu et revers.

b) deux poches de poitrine appliquées avec pli central dans le sens de la hauteur et munies d'une patte chasseur fermant à l'aide d'un petit bouton d'uniforme argenté.

c) twee zijzakken (zonder balg) met rechthoekige klep sluitend met een verzilverd uniformknoopje.

d) twee schouderklepen die dicht gaan met een verzilverd uniformknoopje.

e) één rij van vier grote verzilverde uniformknopen.

f) om het middel een stoffen gordel van dezelfde stof en kleur als het uniform met verzilverde gesp.

Opmerking : de stoffen gordel wordt slechts gedragen wanneer de lederen gordel met koppel niet opgelegd wordt.

§ 3. De kleding van de autobestuurdermecanicien van het hoofdbestuur komt overeen met de kleding beschreven in artikel 1 of artikel 3 naargelang het geval en met dit verschil :

a) de jas heeft twee rijen van twee knopen;

b) de jas en de broek zijn donkergrijs;

c) de knopen zijn verzilverd;

d) de regenkleidij is afgeschaft.

§ 4. De kleding van de mannelijke bode-kamerbewaarder komt overeen met de kleding beschreven in § 3 met dit verschil dat de kepie afgeschaft is. De kleding van de vrouwelijke bode-kamerbewaarder komt overeen met de kleding beschreven in artikel 3 met dit verschil :

a) het jasje heeft twee rijen van twee knopen;

b) het jasje en de rok zijn donkergrijs;

c) de knopen zijn verzilverd;

d) de regenkleidij, het hoedje en de broek zijn afgeschaft.

§ 5. Het dragen van de kepie tijdens de diensturen is verplichtend voor de eerstaanwezende officier luchtvaartbrandweerman, de eerste officier luchtvaartbrandweerman, de officier luchtvaartbrandweerman, de onderofficier luchtvaartbrandweerman en de luchtvaartbrandweerman.

Het dragen van de kepie is slechts verplichtend voor de onderchef technicus luchtvaartbrandweerman wanneer hij in operationele dienst is.

B. Galons :

Art. 5. De kleding, beschreven in voorgaande artikels, wordt volledig met galons waarvan het aantal en de breedte, bepaald volgens de functies, aangeduid zijn in de tabel.

De galons zijn :

a) verguld of verzilverd en worden half rondom beide mouwen van de jas (mannelijke personeelsleden) of van het jasje (vrouwelijke personeelsleden) genaaid; de onderste rand van de eerste galon wordt vastgemaakt op 8 cm van het uiteinde van de mouw, de afstand tussen elke galon is 5 mm.

De galons worden gedragen op de mouwen van de jas (mannelijke personeelsleden) of van het jasje (vrouwelijke personeelsleden) van de diensten bewaking en toezicht en op de schouderstukken, die bevestigd worden op de schouderkleppen van de winter- en regenkleidij en van het hemd.

De afstand tussen de galons op de schouderstukken is 2 mm en de onderste rand van de eerste galon wordt op 1 cm van de onderste rand van het schouderstuk genaaid.

b) de zwarte zijden galon (fig. 4) wordt volledig rond de kepie genaaid voor de brandweerlieden.

Teneinde de kentekens aangebracht op overschuifbare schouderstukken af te kunnen nemen, moeten schouderpatjes op de blauwlinen vesten van alle brandweerlieden voorzien worden.

De overschuifbare schouderstukken waar de kentekens worden op bevestigd, zijn in donker blauw of in zwart zijden stof en ongeveer 8 cm lang en 5,5 cm breed. Boven en onderkanten zijn afgeboord met een rode bies van 3 mm breedte, zij zijn dubbel geplooid en langs de onderkant vastgestikt, zodat zij over de patjes kunnen geschoven worden.

Zij worden op beide schouders gedragen en zijn voor ieder personeelslid van de brandweer hetzelfde.

Het embleem der brandweermannen (helm met gekruiste bijtjes) is 3 cm op 3 cm groot.

Het is in verguld metaal en wordt met twee puntjes door de stof geprikt en bevestigd.

Het wordt gedragen door iedereen van het brandweerkorps.

De vergulde linten voor de onderofficier luchtvaartbrandweerman zijn 6 mm breed op stofgeborduurd en op de schouderstukken vast-

c) deux poches appliquées (sans soufflet) placées de part et d'autre de la partie inférieure et munies d'une patte rectangulaire fermant à l'aide d'un petit bouton d'uniforme argenté.

d) deux pattes d'épaules fermant à l'aide d'un petit bouton d'uniforme argenté.

e) une rangée de quatre grands boutons d'uniforme argentés.

f) à la taille, une ceinture d'étoffe de qualité et de teinte identique à celles de l'ensemble de l'uniforme, la boucle de fermeture est argentée.

Remarque : la ceinture d'étoffe n'est portée que dans le cas où le port du ceinturon et du baudrier ne s'impose pas.

§ 3. La tenue du conducteur d'automécanicien de l'Administration centrale, correspond à celle décrite à l'article 1^{er} ou à l'article 3, selon le cas à la différence que :

a) le veston comporte deux rangées de deux boutons;

b) le veston et le pantalon sont de teinte gris foncé;

c) les boutons sont argentés;

d) le vêtement de pluie est supprimé.

§ 4. La tenue de messenger-huissier masculin correspond à celle décrite au § 3 à la différence que le képi est supprimé. La tenue du messenger-huissier féminin correspond à celle décrite à l'article 3 à la différence que :

a) la veste comporte deux rangées de deux boutons;

b) la veste et la jupe sont de teinte gris foncé;

c) les boutons sont argentés;

d) le vêtement de pluie, le chapeau et le pantalon sont supprimés.

§ 5. Le port du képi pendant les heures de service est obligatoire pour l'officier pompier d'aviation principal, le premier officier pompier d'aviation, l'officier pompier d'aviation, le sous-officier pompier d'aviation, le premier pompier d'aviation, le pompier d'aviation.

Le port du képi n'est obligatoire pour le sous-chef technicien pompier d'aviation que lorsqu'il est en service opérationnel.

B. Galons :

Art. 5. Les tenues décrites aux articles précédents sont complétées par des galons dont le nombre et la largeur, fixés d'après les fonctions, sont indiqués au tableau.

Ces galons sont :

a) dorés ou argentés et sont cousus sur un demi-tour de chaque manche du veston (agents masculins) ou de la veste (agents féminins) le bord inférieur du premier galon étant fixé à 8 cm du bas de la manche et la distance entre chaque galon est de 5 mm.

Les galons se portent sur les manches du veston (agents masculins), de la veste (agents féminins) du service de gardiennage et de surveillance d'aérodrome et des épaulettes fixées aux pattes d'épaules du vêtement d'hiver, de pluie et de la chemise.

La distance entre les galons est de 2 mm sur les épaulettes et le bord inférieur du premier galon est cousu à 1 cm du bas de l'épaulette.

b) le galon en soie noire (fig. 4) est cousu tout autour du képi pour les pompiers.

Afin de pouvoir enlever les insignes des galons glissés sur les épaulettes, les vestes de coutil bleu de tous les pompiers doivent être pourvues de pattes d'épaules.

Les épaulettes à glisser sur les pattes d'épaules et sur lesquelles sont fixées les insignes, sont de couleur bleu foncé ou en soie noire et d'une longueur de 8 cm environ sur 5,5 cm de largeur et bordées de part et d'autre d'un liséré rouge de 3 mm de large. Les épaulettes sont pliées doublement et cousues par le dessous de telle manière qu'elles puissent être glissées sur la patte.

Elles sont portées sur les deux épaules et sont identiques pour tous les agents du service incendie.

L'emblème des pompiers (casque avec des petites haches croisées) est de 3 cm sur 3 cm.

Il est en métal doré, piqué et fixé à travers l'étoffe par deux petits points.

Il est porté par tout le corps du service incendie.

Les galons dorés du sous-officier pompier d'aviation sont d'une largeur de 6 mm brodés sur tissu et cousus sur les épaulettes.

De zespuntige ster(ren) voor de officier, de eerstaanwezende officier en de onderchef technicus luchtvaartbrandweerman is (zijn) in verguld metaal en 15 mm groot en kan (kunnen) op de stof van de schouderstukken vastgemaakt worden.

C. Kentekens :

Art. 6. De kleding, beschreven in voorgaande artikelen, wordt vervolledigd met :

1. sterren (fig. 7) :

Ze hebben :

a) 18 mm diameter en worden bevestigd op 14 mm van de bovenste galon, ze zijn verguld of verzilverd;

b) 18 mm diameter en worden bevestigd op de zwartzijden galon van de kepie onder het schildje, ze zijn verguld of verzilverd.

2. het schildje op de kepie :

Het is vervaardigd van borduurwerk volgens het gedeponeerde model (fig. 5). Evenwel voor de officier luchtvaartbrandweerman en de hogere graden wordt het embleem van de Regie der Luchtwegen in goudborduurwerk aangebracht.

3. de vleugel van de vlieger :

De personeelsleden die houder zijn van een burgerlijk of militair vliegbrevet dragen de in goud geborduurde vleugels op de jas, boven de borstzak (fig. 8).

De personeelsleden die houder zijn van een licentie van vliegend personeel anders dan het besturen van een vliegtuig, dragen een halve vleugel (fig. 9).

4. het eiken- en olijfblad, in zilver geborduurd :

De personeelsleden die in het bezit zijn van een mandaat van inspecteur van de luchtvaartpolitie, dragen op het linkerbovenzakje van de jas een kenteken bestaande uit eiken- en olijfbladeren in zilver geborduurd (fig. 10).

5. Het personeel van de diensten bewaking en toezicht draagt op de linker mouw, ter hoogte van de schoudernaad en in die vorm aangebracht het kenteken van « luchthavenpolitie » (fig. 11).

De vermelding « Luchthavenpolitie » en de omtrek van het kenteken zullen in zilver geborduurd worden op zwarte achtergrond voor de eerstaanwezende chef brigadier vliegveldopzichter en de chef brigadier vliegveldopzichter en in donkerblauw op witte achtergrond voor de andere graden van de dienst.

6. Voor de brandweerdienst worden volgende kentekens voorzien (bijlage III) :

— luchtvaartbrandweerman : het brandweembleem (fig. 12).

— onderofficier luchtvaartbrandweerman : het embleem en twee vergulde galons van 6 mm (fig. 13).

— officier luchtvaartbrandweerman : het embleem en een vergulde ster van 15 mm (fig. 14).

— eerstaanwezende officier luchtvaartbrandweerman : het embleem en twee vergulde sterren van 15 mm (fig. 15).

— onderchef technicus : het embleem en drie vergulde sterren van 15 mm (fig. 16).

Opmerking : De onderchef technicus luchtvaartbrandweerman draagt de kentekens enkel bij operationele dienst.

D. Eretekens :

Art. 7. Het dragen van eretekens en van front- en kwetsuurstrepen, waarvan het personeelslid titularis is, is toegelaten.

a) De eretekens worden gedragen op de linkervoorkant van de jas, ter hoogte van de naad onder de oksel, in volgorde van de protocolaire voorrang, te beginnen aan de revers, in boven elkaar geplaatste horizontale rijen en naargelang van de omstandigheden met of zonder juweel.

b) De frontstrepen worden gedragen op de bovenkant van de linkermouw, eventueel onder de onderscheidingstekens die in dit reglement zijn bedoeld.

De kwetsuurstrepen staan op de bovenkant van de rechtermouw.

E. Rouw :

Art. 8. De personeelsleden in uniform kunnen als teken van rouw om de linkerarm een zwarte stoffen band van 6 cm breed dragen ofwel op de revers van de jas of van de regenkleidij een zwart dwarsliggend lint van 2 cm breed.

Gezien om te worden gevoegd bij het koninklijk besluit van 26 februari 1986.

BOUDEWIJN

Van Koningswege :

De Minister van Verkeerswezen en Buitenlandse Handel,

H. DE CROO

L(les) étoile(s) à six pointes de l'officier, de l'officier principal et du sous-chef technicien pompier d'aviation est (sont) en métal doré, d'une grandeur de 15 mm et, peut (peuvent) être appliquée(s) sur le tissu des épaulettes.

C. Insignes :

Art. 6. Les tenues décrites aux articles précédents sont complétées par :

1. des étoiles (fig. 7) :

Elles ont :

a) 18 mm de diamètre et s'appliquent à 14 mm du galon supérieur et sont dorées ou argentées;

b) 18 mm de diamètre et s'appliquent sur le galon de soie noire du képi en dessous de l'écusson et sont dorées ou argentées.

2. l'écusson du képi :

Il est exécuté en broderie conformément au modèle déposé (fig. 5). Cependant, pour l'officier pompier d'aviation et les grades supérieurs, l'emblème bordé d'or de la Régie des Voies aériennes y est apposé.

3. l'aile d'aviateur :

Les agents titulaires d'une licence de personnel de conduite d'aéronef civil ou militaire portent les ailes brodées d'or sur le veston au-dessus de la poche poitrine (fig. 8).

Les agents titulaires d'une licence de personnel navigant, autre que de la conduite d'aéronef, portent une demi-aile (fig. 9).

4. la feuille de chêne et d'olivier bordée d'argent :

Les agents qui sont en possession d'un mandat d'inspecteur de police aéronautique, portent sur la pochette gauche du veston un insigne composé de feuilles de chêne et d'olivier brodé d'argent (fig. 10).

5. Le personnel de gardiennage et de surveillance d'aérodrome porte sur la manche gauche de la couture d'épaule et tout en épousant la forme de celle-ci l'insigne « Police d'Aéroport » (fig. 11).

La mention « Police d'Aéroport » et le pourtour de l'insigne seront brodés argent sur fond noir, pour le chef brigadier surveillant d'aérodrome principal et le chef brigadier surveillant d'aérodrome et en bleu foncé sur fond blanc pour les autres grades du service.

6. Pour le service incendie sont prévus les insignes suivants (annexe III) :

— pompier d'aviation : l'emblème des pompiers (fig. 12).

— sous-officier pompier d'aviation : l'emblème et deux galons dorés de 6 mm (fig. 13).

— officier pompier d'aviation : l'emblème et une étoile dorée de 15 mm (fig. 14).

— officier pompier d'aviation principal : l'emblème et deux étoiles dorées de 15 mm (fig. 15).

— sous-chef technicien : l'emblème et trois étoiles dorées de 15 mm (fig. 16).

Remarque : Le sous-chef technicien pompier d'aviation ne porte les signes distinctifs que lors d'un service opérationnel.

D. Distinctions honorifiques :

Art. 7. Le port de distinctions honorifiques et des chevrons de front et de blessure dont l'agent est titulaire, est autorisé.

a) Les distinctions honorifiques se portent sur la partie gauche avant du veston à la hauteur de la couture sous l'aisselle, dans l'ordre de priorité protocolaire, en partant du revers, en rangs horizontaux superposés et, selon les circonstances, avec ou sans bijou.

b) Les chevrons de front se portent sur la partie supérieure de la manche gauche, éventuellement, sous les marques distinctives visées au présent règlement.

Les chevrons de blessure sur la partie supérieure de la manche droite.

E. Deuil :

Art. 8. Les agents en uniforme ont la faculté de marquer le deuil par le port au bras gauche d'un brassard en étoffe noire de 6 cm de largeur ou sur le revers du veston ou du vêtement de pluie d'une bande noire transversale de 2 cm de largeur.

Vu pour être annexé à l'arrêté royal du 26 février 1986.

BAUDOIN

Par le Roi :

Le Ministre des Communications et du Commerce extérieur,

H. DE CROO

BIJLAGE I — ANNEXE I

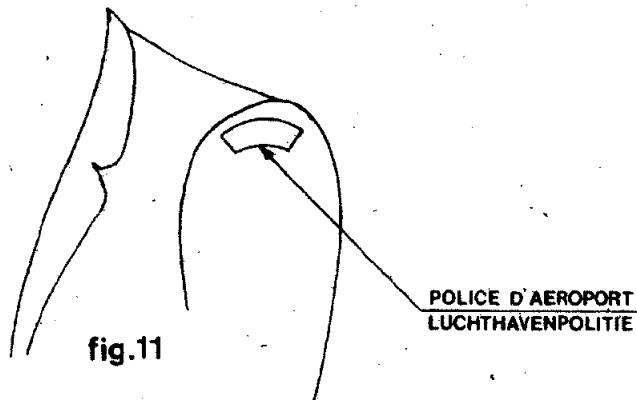
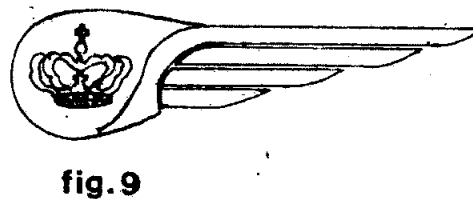
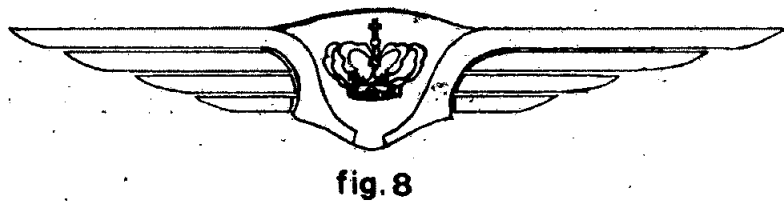
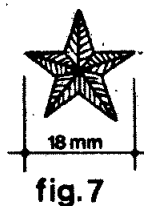
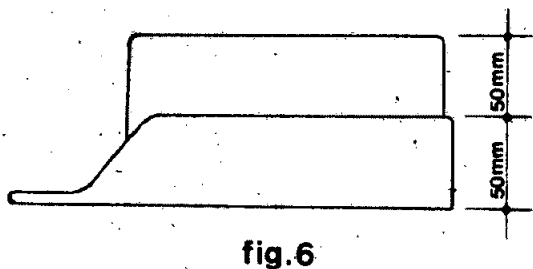
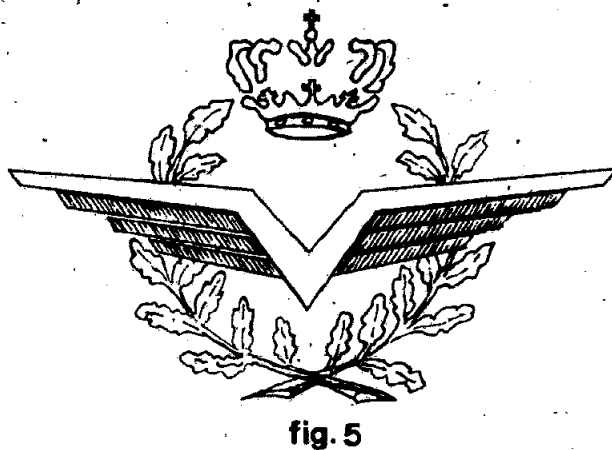
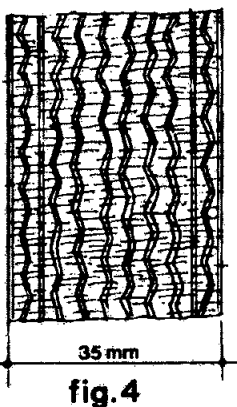
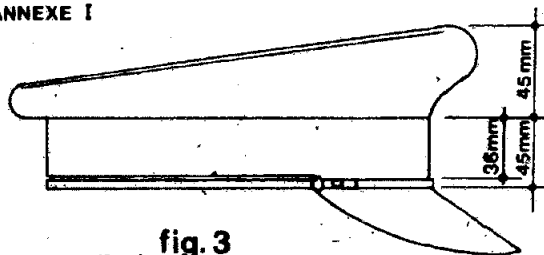
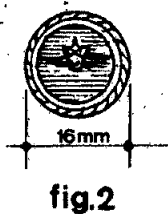
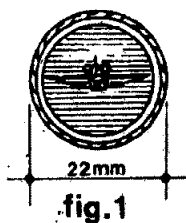

Gezien om te worden gevoegd bij het koninklijk besluit van 26 februari 1986.

De Minister van Verkeerswezen en Buitenlandse Handel,
H. DE CROO

Vu pour être annexé à l'arrêté royal du 26 février 1986

Le Ministre des Communications et du Commerce extérieur,
H. DE CROO

Bijlage II

TABEL — KENTEKENS VAN DE GRAAD EN/OF VAN DE FUNCTIE

Functie en graad	Kepie		Mouwen	
	Klep in stof en gouden guirlande	Schildje	Sterren	Galons
Luchthavenmeester 1ste klasse.	x	verguld	2 vergulde 18 mm	3 vergulde 13 mm
Adjunct-luchthavenmeester 1ste klasse.		verguld	1 verguld 18 mm	3 vergulde 13 mm
Eerstaanwezend onderluchthavenmeester.		verguld		2 vergulde 13 mm + 1 verguld 6 mm tussen die van 13 mm
Eerste onderluchthavenmeester 1ste klasse/onderluchthavenmeester 1ste klasse.		verguld		1 verguld 13 mm + 2 vergulde 6 mm boven die van 13 mm
Eerste luchthavenmeester 2de klasse/luchthavenmeester 2de klasse.	x	verguld	1 verguld 18 mm	2 vergulde 13 mm + 1 verguld 6 mm tussen die van 13 mm
Eerste luchthavenmeester 3de klasse/luchthavenmeester 3de klasse.	x	verguld	1 verguld 18 mm	2 vergulde 13 mm + 1 verguld 6 mm tussen die van 13 mm
Eerste onderluchthavenmeester/onderluchthavenmeester.		verguld		1 verguld 13 mm + 1 verguld 6 mm boven die van 13 mm
Eerstaanwezend chef brigadier vliegveldopzichter.		verzilverd	1 verzilverd 18 mm	2 verzilverde 13 mm
Chef brigadier vliegveldopzichter.		verzilverd	1 verzilverd 18 mm	1 verzilverd 13 mm
Brigadier vliegveldopzichter.		verzilverd		2 verzilverde 13 mm
Eerste vliegveldopzichter/vliegveldopzichter.		verzilverd		1 verzilverd 13 mm
Schouderstukken				
Onderchef technicus (brandweerdienst)/eerste onderchef technicus (brandweerdienst).	x	verguld	3 vergulde 15 mm	— (fig. 16)
E.a. officier luchtvaartbrandweerman.	x	verguld	2 vergulde 15 mm	— (fig. 15)
Officier luchtvaartbrandweerman/eerste officier luchtvaartbrandweerman.	x	verguld	1 verguld 15 mm	— (fig. 14)
Onderofficier luchtvaartbrandweerman.	x	verzilverd	2 vergulde galons 6 mm	— (fig. 13)
Luchtvaartbrandweerman/eerste luchtvaartbrandweerman.	x	verzilverd	—	— (fig. 12)

Gezien om te worden gevoegd bij het koninklijk besluit van 26 februari 1986.

BOUDEWIJN

Van Koningswege :

De Minister van Verkeerswezen en Buitenlandse Handel,

H. DE CROO

Annexe II

TABLEAU — INSIGNES DU GRADE ET/OU DE LA FONCTION

Fonction et grade	Képi		Manches	
	Visière en tissu et guirlande or	Ecusson	Etoiles	Galons
Commandant d'aérodrome de 1 ^{ère} classe.	×	or	2 or 18 mm	3 or 13 mm
Commandant adjoint d'aérodrome de 1 ^{ère} classe.		or	1 or 18 mm	3 or 13 mm
S/chef d'aérodrome principal.		or		2 or 13 mm + 1 or 6 mm entre ceux de 13 mm
Premier sous-chef d'aérodrome de 1 ^{ère} classe/Sous-chef d'aérodrome de 1 ^{ère} classe.		or		1 or 13 mm + 2 or 6 mm au dessus de celui de 13 mm
Premier commandant d'aérodrome de 2 ^e classe/ commandant d'aérodrome de 2 ^e classe.	×	or	1 or 18 mm	2 or 13 mm + 1 or 6 mm entre ceux de 13 mm
Premier commandant d'aérodrome de 3 ^e classe/ commandant d'aérodrome de 3 ^e classe.	×	or	1 or 18 mm	2 or 13 mm + 1 or 6 mm entre ceux de 13 mm
Premier sous-chef d'aérodrome/Sous-chef d'aérodrome.		or		1 or 13 mm + 1 or 6 mm au dessus de celui de 13 mm
Chef brigadier surveillant d'aérodrome principal.		argent	1 argent 18 mm	2 argent 13 mm
Chef brigadier surveillant d'aérodrome.		argent	1 argent 18 mm	1 argent 13 mm
Brigadier surveillant d'aérodrome.		argent		2 argent 13 mm
Premier surveillant d'aérodrome/surveillant d'aérodrome.		argent		1 argent 13 mm
Epaulettes				
Sous-chef technicien (service incendie)/premier sous-chef technicien (service incendie).	×	or	3 or 15 mm	— (fig. 16)
Officier pompier d'aviation principal.	×	or	2 or 15 mm	— (fig. 15)
Officier pompier d'aviation/premier officier pompier d'aviation.	×	or	1 or 15 mm	— (fig. 14)
Sous-officier pompier d'aviation.	×	argent	2 galons or 6 mm	— (fig. 13)
Pompier d'aviation/premier pompier d'aviation.	×	argent	—	— (fig. 12)

Vu pour être annexé à l'arrêté royal du 26 février 1986.

BAUDOUIN

Par le Roi :

Le Ministre des Communications et du Commerce extérieur,

H. DE CROO

BILAGE III - ANNEXE III

fig.12

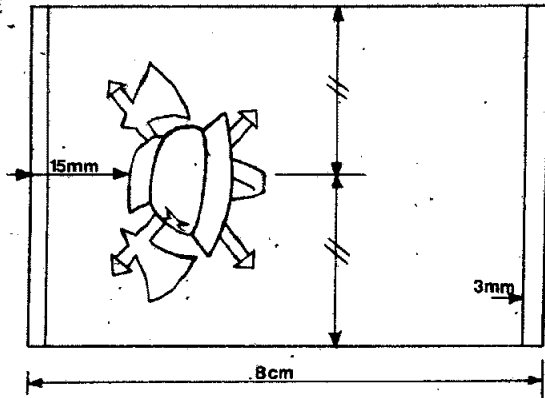

fig.13

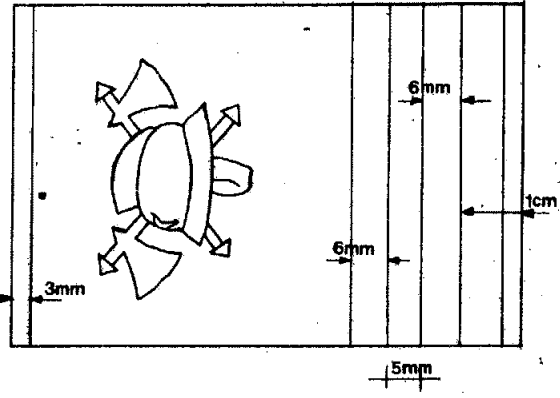

fig.14

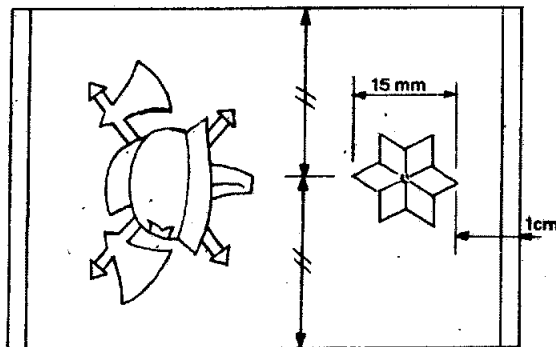

fig.15

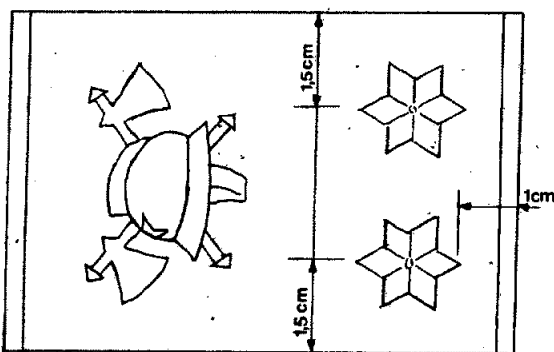
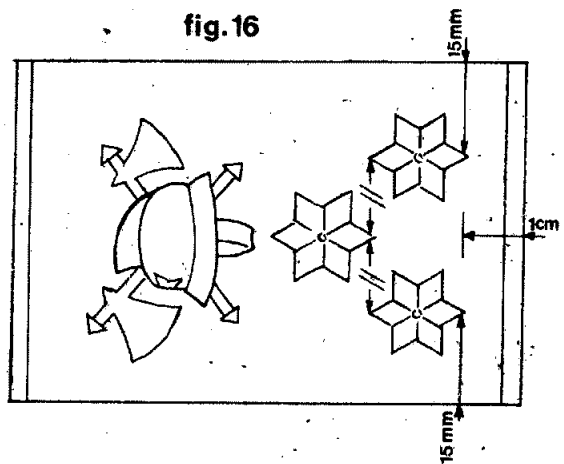

fig.16



Gezien om te worden gevoegd bij het koninklijk besluit van 26 februari 1986.

De Minister van Verkeerswezen en Buitenlandse Handel,
H. DE CROO

Vu pour être annexé à l'arrêté royal du 26 février 1986.

Le Ministre des Communications et du Commerce extérieur,
H. DE CROO